

» Dal 1999 il magazine specializzato per i professionisti del serramento e del mobile. «



**L'EDITORIALE
di Mirco Zanato**

Non siamo pagati per quello che facciamo! Siamo pagati per quello che facciamo con quello che sappiamo.



È una frase di Luciano Attolico di Lenovys che prosegue dicendo: "NON otteniamo risultati con quello che facciamo. Otteniamo risultati grazie a quello che facciamo con quello che sappiamo".

Ho usato questa espressione in alcune mie riunioni plenarie perché credo esprima al meglio il concetto che se continui a fare come hai sempre fatto, non puoi ottenere risultati diversi dai precedenti.

Ormai nessuno si permette più di dire "ho sempre fatto così" talmente è stato demonizzato questo concetto, ma è altrettanto importante comprendere che per cambiare strada bisogna imparare qualcosa di nuovo, bisogna aver sete di conoscenza. Senza quest'ultima, difficilmente potremo fare le cose in maniera diversa. Qualcuno può pensare che l'esperienza sia un qualcosa che ci può aiutare nell'ottenere ciò che vogliamo. Certo, ma il mondo non può aspettare che tu invecchi per allargare i tuoi orizzonti, perché oggi non ha importanza quanta gavetta tu abbia fatto, non ha importanza quanto tu sia grande in termini di età o di fatturato, perché è il pesce più veloce che mangia il pesce più lento. Tengo molto a questo concetto, perché è nei momenti di euforia di mercato come questo che più temo l'effetto "rilassamento", che ci invita a sederci e a guardare gli aumenti a doppia cifra seduti su una comoda poltrona e ci fa godere nel vedere i camion che partono pieni e dimenticare l'importanza di migliorare ogni giorno le nostre performance.

Non sono un maniaco della perfezione, che non esiste, amo festeggiare i successi e analizzare le sconfitte, ma soprattutto so quanto importante sia migliorarsi giorno dopo giorno e sviluppare la capacità di imparare. Essere un'azienda che mira a diventare Lean aiuta in questo, per questo vi invito a partecipare ai nostri corsi di formazione o meglio di conoscenza del sistema Kaizen (cambiare in meglio), perché il nostro futuro non può che essere nelle nostre mani e nelle nostre menti.

Buona crescita a tutti •

INTERVENTI E DETRAZIONI di Simone Merlino

Bonus casa, ecobonus e serramenti: tutte le istruzioni per l'uso

Facciamo chiarezza sulle modalità di intervento ed i requisiti di prodotto necessari per accedere alle agevolazioni fiscali nell'ambito della sostituzione degli infissi e delle schermature solari.

Continua a pag. **12**



SOMMARIO

- 3 DA NOI SUCCEDERE**
Diario da Varese
- 4 OFFICINA**
Nuove opportunità per il mercato delle schermature solari
- 6 WATERPROOF**
Nuovi strumenti per comunicare l'emozione di vivere all'aperto
- 8 Archiproducts & BIM**
- 9 Una giornata dedicata alla posa della pergola bioclimatica Waterproof**
- 10 DAI NOSTRI PARTNER**
- 11 SOSTENIBILITÀ**
La sostenibilità non è più una scelta: l'etichettatura ambientale è ora obbligatoria
- 11 SOMFY**
We act for green...
- 12 INTERVENTI E DETRAZIONI**
- 15 YELLOW EXPO DAYS**
Ritorna a maggio 2022 la fiera del serramentista di Colfert
- 17 SOSTENIBILITÀ**
Auto ecologiche: il futuro delle flotte aziendali
- 18 LABORATORIO**
La formazione dell'autunno
- 20 DINOXILL**
Nasce Dinoxill, il primo davanzale isolante in acciaio inox
- 23 LAVORO**
Misure urgenti connesse all'emergenza Covid in ambito di lavoro
- 24 Colfert non solo gialla ma anche molto rosa**
- 25 VETRINA DELLE NOVITÀ**

NUOVI STRUMENTI PER COMUNICARE L'EMOZIONE DI VIVERE ALL'APERTO



Abbiamo lavorato per portare nuove frecce all'arco dei rivenditori Waterproof: siamo orgogliosi di presentarvi il **nuovo catalogo prodotti** e la **Guida alle detrazioni fiscali per le schermature solari 2021**.

Continua a pag. **6**

-  **PROGETTAZIONE E PRODUZIONE SARTORIALE**
-  **RILIEVO MISURAZIONI**
-  **POSA IN CANTIERE**
-  **POST VENDITA**

Numero Verde
800-445722
Servizio Clienti Waterproof

WATERPROOF è la **pergola bioclimatica a lamelle orientabili** ideale per vivere, ombreggiare e proteggere lo spazio all'aria aperta: terrazze, patii, giardini, posti auto. La versatilità delle strutture a lamelle frangisole, orientabili con angoli da 0 a 115°, permette sia di chiuderle completamente, sfruttandone il confortevole ombreggiamento, sia di lasciar entrare in modo modulabile la luce solare, illuminando in modo gradevole gli ambienti sottostanti, sfruttando le diverse possibilità di inclinazione delle lamelle.

Le lamelle orientabili, **quando chiuse, proteggono gli ambienti sottostanti dalla pioggia**, oltre che dal sole, offrendo ulteriore beneficio e comfort nella fruizione delle aree coperte. Le **lamelle aperte invece creano una piacevole ventilazione naturale della zona ombreggiata** permettendo costantemente l'ottimale ricircolo dell'aria così come la modulazione dell'intensità della luce.

info@pergolawaterproof.com
www.pergolawaterproof.com



WATERPROOF

TITAN
è sempre
meglio:
**il massimo
dei vantaggi³**



Il nottolino a funghetto girevole autoregolante TITAN crea più comfort e sicurezza per i vostri clienti e offre il massimo dei vantaggi a voi.

Con la ferramenta TITAN per finestre in legno o in PVC potete stare tranquilli. Perché con TITAN già il punto di chiusura fa la differenza e l'ha già fatta più di 500 milioni di volte in tutto il mondo.

- ❶ Ha la regolazione in altezza più efficiente in assoluto, anche per arie particolarmente elevate
- ❷ Compensa in modo continuo le tolleranze, mantiene automaticamente la posizione e assicura un funzionamento sempre scorrevole
- ❸ Rende la produzione e il montaggio più economici grazie al ridotto numero di particolari che minimizzano le operazioni di registrazione necessarie

La ferramenta TITAN è la tecnologia che rende il comfort ambientale un'esperienza tangibile. www.siegenia.com



TITAN è sempre meglio.

DA NOI SUCCEDE

di Massimiliano Verza

Diario da Varese

Ci eravamo lasciati nell'ultimo numero di COLFERTwindow con l'annuncio dell'acquisizione da parte di COLFERT di Varesina Accessori e vi avevo promesso che nel corso della nuove uscite della rivista vi avrei raccontato la trasformazione di Varesina Accessori in Colfert Varese; eccoci con il secondo capitolo di questa avventura.

Per iniziare, abbiamo definito il ruolo della struttura di Varese: non si tratta di un semplice punto vendita o di una filiale, ma di un hub al 100% per Colfert. Stiamo lavorando per creare un'azienda completa, dotata di un magazzino fornito, un ufficio vendite focalizzato sul cliente e un laboratorio formativo. Il racconto di oggi si focalizza quindi sul magazzino, cuore di qualsiasi azienda distributrice e con un forte impatto funzionale.

Sulla base di un primo standard Colfert, è stato avviato un restyling parziale dell'intera struttura: sono state create nuove ubicazioni, inseriti nuovi strumenti software e hardware a supporto del team, e introdotti alcuni primi concetti di gestione lean.

Nei primi quattro mesi abbiamo avuto modo di conoscere i protagonisti lombardi di questa ristrutturazione. Abbiamo un gruppo di magazzinieri con il giusto mix di esperienza, come Daniele e Davide, e giovani rampanti come Matteo, Karim e Riccardo, che portano forza e rapidità a tutto il team. Allo staff autoctono si è aggiunto in affiancamento un team di persone da Treviso, con a capo il responsabile della Logistica, Gianni Marcato, che trasmetterà le sue competenze e il suo metodo fase per fase. La chiave del successo sarà nell'evoluzione e nella collaborazione di questo team allargato.

Iniziare a lavorare dal magazzino, secondo noi di Colfert, ha un forte impatto visivo e di comunicazione: l'organizzazione di questi spazi migliora da subito il lavoro di tutti dentro e fuori l'azienda e permette a Colfert di offrire il miglior servizio al cliente, garantendo disponibilità del materiale, consegne rapide, e prodotti giusti.

Paul J. Meyer ha scritto: "Porsi un obiettivo è la più dirompente forza umana di auto motivazione". Il nostro obiettivo è migliorare il lavoro del nostro cliente, e con questo in mente organizziamo i nostri spazi per creare lo stesso valore nell'esperienza d'acquisto, che questo avvenga nella sede Veneta o in Lombardia. Dal pianeta Giallo un saluto.



Justor

LA NOSTRA GAMMA
DI CERNIERE NON
"MOLLA" MAI LA PRESA



STC 150

Cerniera a molla dove una bandella lavora dentro l'altra. Solo 2,5 mm di spessore. Senza necessità di realizzare un incasso. Specialmente adatta per il settore legno.

DAL 1946
FABBRICANTI
DI MECCANISMI
DI QUALITÀ PER
LA CHIUSURA
DI QUALSIASI
TIPO DI PORTA



www.justor.com

75
ANNIVERSARIO
1946 2021



DAW 120

Cerniera va-e-vieni per installazione diretta a parete o cornice della porta. Riduce fino al 50% il tempo di montaggio rispetto a una cerniera a vento convenzionale.

Talleres Trepast S.A. (+34) 937 540 600 · www.justor.com · ttrepastexport@justor.com





OFFICINA

di Marco Filippucci

Dal dipartimento outdoor di COLFERT

NUOVE OPPORTUNITÀ PER IL MERCATO DELLE SCHERMATURE SOLARI

IL NOSTRO DIPARTIMENTO OUTDOOR STA INFATTI VIVENDO, ORAMAI DA INIZIO ANNO, UNA COSTANTE E IMPORTANTE CRESCITA DEL VOLUME DEGLI ORDINI, PROVENIENTI DAI NOSTRI CLIENTI STORICI MA ANCHE DA NUOVI PARTNER CHE HANNO VISTO IN QUESTO SEGMENTO UN'ULTERIORE OPPORTUNITÀ DI BUSINESS.



Le restrizioni a cui siamo dovuti sottostare negli ultimi due anni hanno, da una parte, limitato la nostra libertà di movimento ma, dall'altra, ci hanno permesso di vivere gli spazi di casa come probabilmente molti di noi non facevano da molto tempo, riapprezzando il tempo trascorso con i propri cari tra le mura domestiche.

Lontani dalla frenesia quotidiana a cui eravamo abituati, sono emersi bisogni ed esigenze che prima erano latenti; fra gli altri ha spiccato la voglia di rendere migliore la qualità della vita negli spazi esterni di casa.

Questo maggiore interesse per il benessere casalingo, ulteriormente rafforzato poi dagli incentivi fiscali attualmente in vigore, ha fatto sì che anche il settore dell'outdoor attraversasse una prima crescita nel 2020, ma che visse una vera esplosione nel primo semestre 2021.

Il nostro dipartimento outdoor sta infatti vivendo, oramai da inizio anno, una costante e importante crescita del volume degli ordini, provenienti dai nostri clienti storici ma anche da nuovi partner che hanno visto in questo segmento un'ulteriore opportunità di business.

Anche per questi ultimi il riscontro dal mercato è ottimo quando vengono da loro proposte le nostre soluzioni: fra tutte la Pergola Bioclimatica Waterproof ma anche i nostri sistemi di chiusura a vetro e le altre schermature solari offerte.

Nella crescita di questo settore ha senz'altro avuto un ruolo determinante il nuovo partner dei nostri clienti per la cessione del credito: BEMACO.

Il sostegno competente e affidabile offerto ai nostri clienti nella gestione documentale e normativo si è rivelato vincente affiancato alla proposta di prodotti e soluzioni progettate su misura come i nostri.

I lavori presso la nuova sede produttiva di Dosson non si sono mai fermati, infatti a ridosso dell'estate è stata inaugurata la nostra showroom dove è possibile apprezzare da vicino le realizzazioni dei nostri "sarti del vivere all'aperto" in un contesto piacevole, sicuro e facilmente accessibile. Resta alta l'attenzione di Colfert nei confronti della formazione offerta ai nostri clienti: sono state infatti organizzate già da qualche mese delle giornate formative focalizzate sulla posa della Pergola Bioclimatica Waterproof.

In queste occasioni è stato possibile per i nostri clienti, oltre che a visitare la nostra sede produttiva, assistere da vicino alle varie fasi della posa della Pergola bioclimatica per mano del nostro personale specializzato, pronto ad illustrare i particolari applicativi e a rispondere ad ogni quesito o richiesta di approfondimento.

All'interno di queste giornate non sono mancati poi approfondimenti di carattere tecnico e normativo da parte del nostro team che ha così la possibilità di illustrare

le novità di prodotto e gli ultimi aggiornamenti in tema di detrazioni fiscali e cessioni del credito.

Il nostro ufficio tecnico prosegue poi la sua attività di ricerca e sviluppo per migliorare e perfezionare i prodotti a catalogo, per ampliare la proposta con nuovi accessori o sistemi complementari e per ideare e sviluppare nuove soluzioni sempre aderenti alle esigenze di un mercato in continua evoluzione.

Guardando ai mesi avanti a noi, ci aspettiamo un protrarsi del trend positivo del mercato outdoor grazie agli Ecobonus in vigore, ma soprattutto grazie ad una sempre più crescente attenzione al godimento degli spazi esterni in generale.

Attenzione che non vale solo per l'utenza privata ma, fra gli altri, anche per molte realtà provenienti dal settore dell'Horeca. Si sta infatti rivelando strategico, soprattutto in questo periodo storico, per molti bar, alberghi, hotel e ristoranti, valorizzare al massimo i propri spazi esterni cercando di ricavarne delle vere e proprie stanze all'aperto dove accogliere i propri clienti tutto l'anno.

La nostra pergola bioclimatica Waterproof, abbinata alle sue soluzioni di chiusura perimetrali, si sta sposando ottimamente anche con le esigenze di questo settore, permettendo agli ospiti di bar, ristoranti, pub e hotel di godere degli spazi esterni tutto l'anno in qualsiasi condizione atmosferica.

HECO-TOPIX®-plus

Rivoluzione totale



GripFit

Speciale inserto HECO-Drive HD con un'aderenza eccezionale per poter lavorare con una sola mano anche con viti in acciaio inox. Compatibile con inserti Torx TD



NEW!

PerfectPitch

Passo della filettatura ottimizzato per ogni lunghezza della vite. Prestazioni perfette per tutte le applicazioni in legno.



NEW!

MagicClose

Filetto totale brevettato a passo variabile per accoppiare i componenti in legno senza morse e senza spazi vuoti



NEW!

Vieni a scoprire le novità e la gamma nel sito dedicato
www.heco-topix-plus.it

HECO
SCHRAUBEN

HECO EFG srl

Sede legale:

36061 Bassano del Grappa (VI) - Largo Parolini, 117

Sede Amm.va - Magazzini

36060 Romano d'Ezzelino (VI) - Via Marze, 30C

Tel.: +39 0424 512111 - Fax: +39 0424 512115

e-mail: info@heco.it - web: www.heco.it



HECOEFG

Fissare, Ancorare, Connettere.



WATERPROOF

di Katia Bianchin

NUOVI STRUMENTI PER COMUNICARE L'EMOZIONE DI VIVERE ALL'APERTO

Abbiamo lavorato per portare nuove frecce all'arco dei rivenditori Waterproof: siamo orgogliosi di presentarvi **il nuovo catalogo prodotti e la Guida alle detrazioni fiscali per le schermature solari 2021.**

IL NUOVO CATALOGO

Il progetto è nato dalla volontà di rappresentare l'anima non solo del prodotto ma dell'operato dell'intero team.

Oggi i sistemi di ombreggiatura si sono evoluti grazie alle moderne tecnologie, che permettono di realizzare delle coperture a lamelle orientabili in alluminio, in grado di proteggere gli ambienti outdoor non soltanto dal sole ma anche dagli agenti atmosferici e dagli elementi di deposito, così da essere vissuti in qualunque momento della giornata. Oggi più che mai è però fondamentale affiancare a questa evoluzione tecnologica la capacità di ascoltare il cliente e saper creare delle soluzioni personalizzate uniche nel mercato e contraddistinte da elevati standard qualitativi.

È proprio grazie a questo spirito che WATERPROOF si è affermata negli anni ed ha formato una squadra dalle competenze tecniche in grado di progettare e realizzare configurazioni sartoriali su misura.

Il dipartimento interno di ricerca e sviluppo assicura la massima innovazione e al tempo stesso garantisce soluzioni di elevata qualità e affidabilità: la struttura è



certificata e l'intera filiera rispetta le normative vigenti in materia di schermature solari. All'interno del nuovo catalogo è possibile scoprire le novità di prodotto, visionare le configurazioni disponibili ed avere una panoramica completa di tutte le chiusure perimetrali disponibili e degli accessori che rendono unica la pergola bioclimatica Waterproof.

Sfoggia il nuovo catalogo



Certificato n° IT11/0592

CIAMPALINI COSTRUZIONI MECCANICHE S.R.L.

50053 Empoli (FI) - Italia
Via G. Di Vittorio, 34 / 36 (Z.I. Terrafino)
Tel: 0571/81066 - Telefax 0571/82745
www.ciampalini.it - info@ciampalini.it



Sistemi Automatici di Stoccaggio per barre, lamiere, pallet, componenti

Gestione ottimizzata degli spazi e delle scorte

Incremento della sicurezza

Collegamento con sistemi di fabbrica

Miglioramento del flusso intralogistico e produttivo



Sistemi per stoccaggio lamiere e lastre di standard e non, in singola oppure doppia torre di contenitori

Sistemi di asservimento di macchine da taglio

Sistemi di movimentazione del materiale integrati alla struttura

Impianti standard e personalizzati

Possibilità di installazioni esterne con relazione antisismica delle strutture

Ampia gamma di soluzioni con portate unitarie per contenitore fino a 5.000 kg

Fornitura chiavi in mano





LA GUIDA ALLE DETRAZIONI FISCALI 2021

Per spiegare i punti cardine delle normative vigenti e fornire informazioni chiare e precise per aver accesso alle detrazioni fiscali, anche quest'anno abbiamo realizzato la Guida Pratica alle detrazioni fiscali per le schermature solari 2021. ECOBONUS – BONUS CASA – SUPERBONUS..

Attualmente le schermature solari rientrano in tre categorie di bonus in vigore:

ECOBONUS
Riqualificazione energetica
ex l. 296/06

BONUS CASA
Art 16 bis
DPR 917/86

SUPERBONUS 110

Per fare chiarezza abbiamo chiesto supporto al team BEMACO per i serramentisti e grazie alla loro collaborazione è nata la nuova Guida.

Richiedi una copia della guida:

<http://www.tettoiawaterproof.com/ita/notizie/detraioni-50>

Per ulteriori informazioni su BEMACO:

Cell. +39 345 6205853 · serramentista@bemaco.it

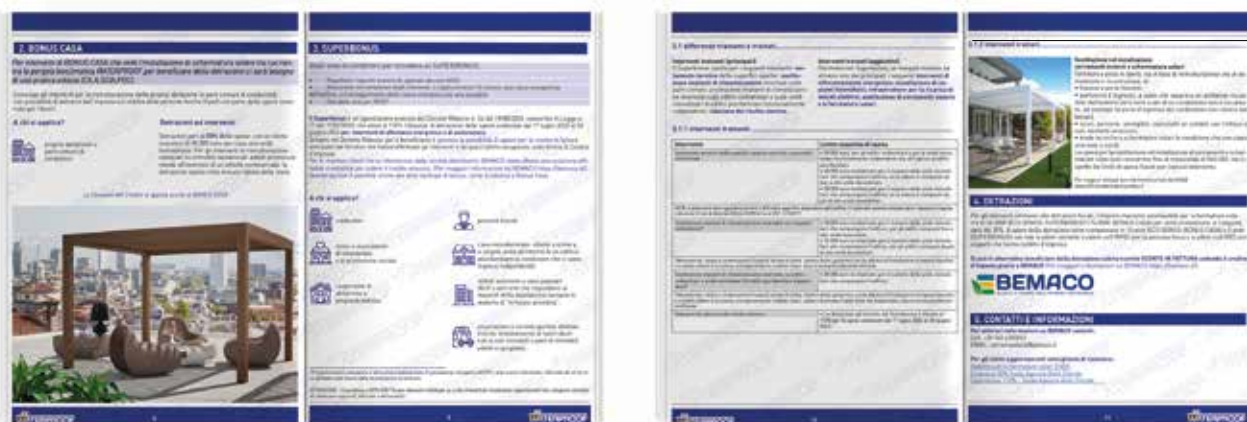

f
Waterproof ora è su facebook.
Segui la pagina ufficiale:
www.facebook.com/pergolawaterproof



didieffe
SHUTTERS & CO



Barny
SISTEMA PER PORTE SCORREVOLI

Barny è ispirato alle grandi e pesanti porte “del fienile” tipiche dei ranch americani. Oggi quelle porte, spesso dallo stile rustico, vengono utilizzate sia nell'arredamento classico che in quello moderno, dove in base al legno o alla finitura scelta, ben si sposano anche con le linee minimali delle case più moderne.

didieffe
OPENING WAYS

Z.A. Pradenich 2/a
32030 Cesiomaggiore (BL) - ITALY
Tel. +39 0439 43 82 44
www.didieffegroup.com

WATERPROOF

di Katia Bianchin

ARCHIPRODUCTS & BIM

Il BIM è un metodo basato sulla raccolta, condivisione e gestione delle informazioni, geometriche e non geometriche (stratigrafia), che riguardano la progettazione, la costruzione e la gestione manutentiva dell'opera costruita.

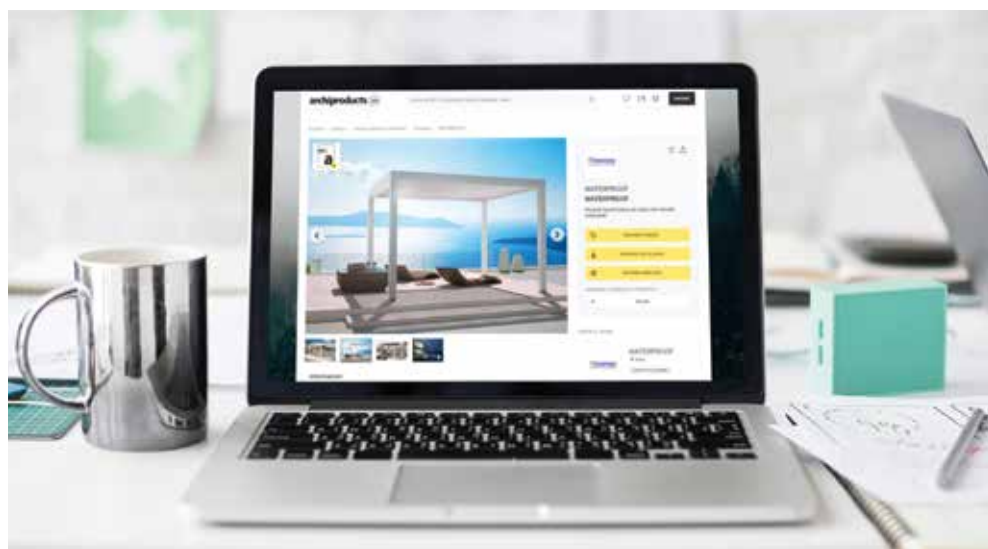

II BIM è lo standard di riferimento per la realizzazione e la gestione dei manufatti e delle infrastrutture e si sta integrando nella legislazione per i contratti pubblici di tutta Europa, come già si evince dalla Direttiva 2014/24/EU sugli Appalti che impone l'adozione di processi orientati a metodi e strumenti di modellazione informativa.

In Italia il nuovo Codice degli Appalti (Art. 23 D. Lgs. 50/2016) ne prevede l'adozione e con il Decreto "BIM" 560/2017 si stabilisce che il BIM diventa obbligatorio a partire dal 2019.

- Dal 1 gennaio 2019 per le opere di importo da 100 milioni di euro
- Dal 2020 per i lavori complessi oltre i 50 milioni di euro
- Dal 2021 per i lavori complessi oltre i 15 milioni di euro
- Dal 2022 per le opere oltre i 5,2 milioni di euro
- Dal 2023 per le opere oltre 1 milione di euro
- Dal 2025 per tutte le nuove opere

Perché abbiamo deciso di realizzare gli oggetti BIM della pergola bioclimatica WATERPROOF?

Grazie ai modelli che abbiamo realizzato i rivenditori WATERPROOF potranno offrire ad architetti e progettisti il massimo livello di configurazione, permettendo loro di scaricare con semplicità (dal sito www.pergolawaterproof.com - scarica 3d e BIM - o dalla pagina di Archiproducts) il file BIM della configurazione scelta ed inserirlo con click all'interno del loro progetto.

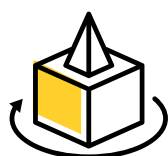

Massimo livello di dettaglio nella configurazione di prodotto



Download del file configurato in diverse estensioni



FEATURED



Visita la nostra pagina su Archiproducts:

<https://www.archiproducts.com/it/waterproof>

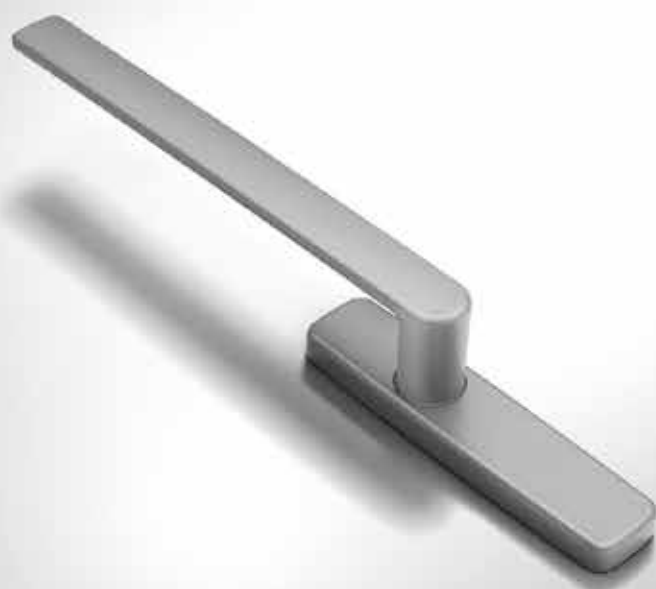

Eleganza rinforzata

LUCE

LIFT AND SLIDE



Il sistema alza e scorri Luce di Fapim si arricchisce di un nuovo accessorio: la maniglia Prisma.

L'eleganza del design Olimpo incontra la precisione del fissaggio con viti metriche e possibilità di viti autofilettanti aggiuntive di rinforzo.

Disponibile in diverse combinazioni e kit per adattarsi al meglio ad ogni esigenza.

Finalmente su **App e Catalogo on-line** il nuovo compilatore per alzante scorrevole: dalla scelta di profili e finiture al riepilogo finale in pochi click!

Made in Italy

fapim
Life in evolution

WATERPROOF

a cura della redazione

UNA GIORNATA DEDICATA

ALLA POSA DELLA PERGOLA BIOCLIMATICA WATERPROOF

Presso la sede di Dosson lo scorso luglio la squadra di posatori COLFERT, capitanata da Cristian Lucchese, ha installato due nuove pergole bioclimatiche Waterproof per completare la nuova area espositiva esterna.

Tutti i nostri clienti potranno d'ora in poi far vedere e toccare con mano le varie soluzioni che la Pergola Bioclimatica Waterproof propone ai propri clienti.



Per l'occasione abbiamo deciso di invitare all'evento una selezione di rivenditori per una formazione tecnica di prodotto e per una dettagliata visione cantiere con focus su: posa in esterna della struttura e sigillatura, posa lamelle, cablaggio elettrico.

Al termine della dimostrazione pratica i partecipanti si sono spostati in aula per confrontarsi con Nicola Facchinato e Simone Merlino sul tema della detrazioni fiscali per le schermature solari, con un approfondimento sulla Guida Pratica Bonus-Ecobonus, realizzata dal team Waterproof.



Ringraziamo tutti i partecipanti e l'intera squadra di posa!

IDROZERO

KEEP THE WATER OUT



TENUTA ALL'ACQUA SENZA SOGLIA



Massima tenuta all'acqua (fino a Classe 9A secondo UNI EN 12208).



Kit composto da:

- una guarnizione sottoporta
- prolunga verticale
- coppia di guarnizione per il telaio

Disponibile per portoncini

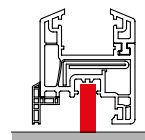

PVC

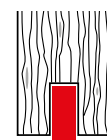

LEGNO

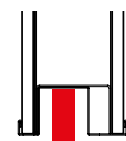

BLINDATO



www.cce.it | info@cce.it

DAI NOSTRI PARTNER

a cura della redazione

sincromia
GROUP
PRINTDIFFERENT

IL CALENDARIO È UNO STRUMENTO ESSENZIALE PER LA MISURAZIONE DEL TEMPO



mesi, settimane... tutto ciò che è segnato nel calendario è sotto controllo!

Non da meno può essere un formidabile veicolo del proprio marchio se utilizzato come omaggio per clienti e fornitori rendendoci non pochi vantaggi:

- **VISIBILITÀ:** è un oggetto che rimane ben visibile tutto l'anno e lo guardano più persone
- **UTILITÀ:** è molto più pratico di qualsiasi altro strumento nell'organizzazione degli impegni
- **RELAZIONE:** l'omaggio del calendario fa piacere a chi lo riceve, in particolare se ben studiato graficamente, piacevole esteticamente, particolarmente pratico ed efficace
- **ECONOMICITÀ:** il suo valore unitario è basso, permettendo di raggiungere target vasti di clienti o potenziali tali
- **VARIETÀ:** il progetto grafico di un calendario può variare di anno in anno creando quindi l'effetto sorpresa

e l'attesa per la novità, diventando anche un oggetto da collezione

- **PRESTIGIO:** se il calendario è pensato coerentemente con l'immagine aziendale aiuta la conoscenza del marchio che acquisisce autorevolezza e diventa riconoscibile agli occhi del cliente.

Nella divisione calendari di Sincromia vengono studiati più di 80 modelli per incontrare le esigenze dei clienti, da quelle dell'artigiano che vuole entrare in contatto con nuovi clienti all'azienda affermata che ne fa un omaggio da regalare a fine anno oppure che vuole portare avanti un progetto estetico di pregio.

C'è chi lo preferisce olandese, chi trittico, chi illustrato, chi da banco: qualunque sia la sua impostazione grafica, rende più organizzata la nostra quotidianità e ci aiuta a programmare nel breve e lungo periodo appuntamenti, scadenze lavorative, giorni di vacanza... giorni,

Visita il nostro sito per trovare alcuni spunti sul calendario più adatto al tuo business.

www.sincromia.it

PIHER



PUNTELLI AD ESPANSIONE



VIDEO

FACILE · VELOCE · LEGGERO · RESISTENTE · PRECISO



Con molteplici accessori per molteplici soluzioni

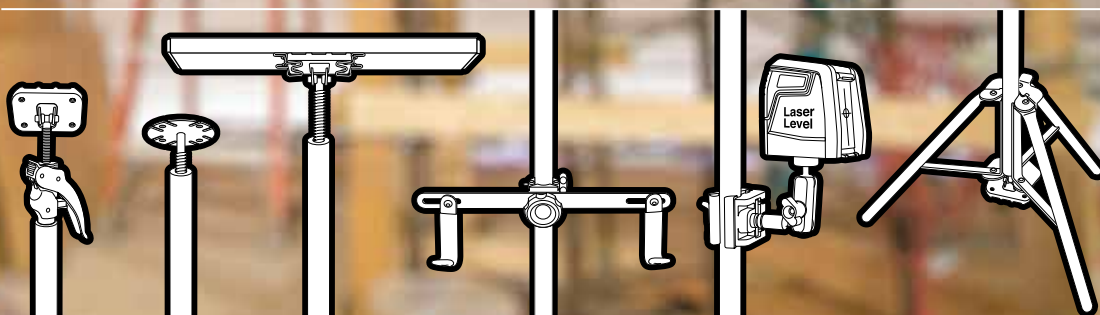

COLFERT S.p.A.

Tel. 041 45745

Fax 041 5970849

www.colfert.com

www.piher.com

SOSTENIBILITÀ

a cura della redazione

LA SOSTENIBILITÀ NON È PIÙ UNA SCELTA: L'ETICHETTATURA AMBIENTALE È ORA OBBLIGATORIA

12 CONSUMO
E PRODUZIONE
RESPONSABILI



Obiettivo 12:
Garantire modelli di
consumo e produzione
sostenibili

L'OBIETTIVO DELLE NUOVE DISPOSIZIONI È QUELLO DI SUPPORTARE IL CONSUMATORE NEL CORRETTO SMALTIMENTO DEI RIFIUTI ATTRAVERSO UNA ETICHETTATURA CHIARA ED ESAUSTIVA.

L'obbligo di rispettare le normative riguardanti l'etichettatura ambientale annuncia una vera rivoluzione nel mondo degli imballaggi. Le nuove prescrizioni sono una risposta inconfutabile al problema della sostenibilità ambientale legato ai rifiuti, dalle difficoltà di smaltimento a quelle di riciclo. "Tutti gli imballaggi devono essere opportunamente etichettati secondo le modalità stabilite dalle norme tecniche UNI applicabili e in conformità alle determinazioni adottate dalla Commissione dell'Unione europea, per facilitare la raccolta, il riutilizzo, il recupero ed il riciclaggio degli imballaggi, nonché per dare una corretta informazione ai consumatori sulla destinazione finali degli imballaggi. I produttori hanno, altresì l'obbligo di indicare, ai fini della identificazione e classificazione dell'imballag-

gio, la natura dei materiali di imballaggio utilizzati, sulla base della decisione 97/129/CE della Commissione." Così recita il decreto legislativo 116 del 3 settembre 2020 che, in linea con la Direttiva europea UE 2018/852, stabiliscono come tutti gli imballaggi debbano essere etichettati in modo che il consumatore finale possa provvedere alla loro raccolta e al riciclo in modo più semplice e corretto. **Il ruolo delle aziende produttrici, proprietarie degli imballaggi e del packaging, sarà ancora una volta determinante perché sarà a loro carico l'aggiornamento delle etichette secondo le nuove disposizioni di legge.** Se da un lato si rende obbligatoria la puntuale identificazione e classificazione della natura dei materiali dell'imballaggio sarà fondamentale trasmettere un messaggio chiaro ed esaustivo sul corretto smaltimento dei rifiuti (nel rispetto delle specifiche indicazioni comunali).



somfy.
WE ACT FOR GREEN...



La soluzione che contribuisce a un mondo migliore

LE SCHERMATURE SOLARI INTELLIGENTI, COME LE TAPPARELLE, MEDIAMENTE IN EUROPA POSSONO RIDURRE L'USO DEL 30% DELL'ARIA CONDIZIONATA.

Le abitazioni generano il 30% delle emissioni globali di CO₂. L'utilizzo di aria condizionata e riscaldamento rappresenta 2/3 del consumo di energia. La nuova direttiva europea sul rendimento energetico degli edifici, adottata nel 2018, obbliga gli stati membri dell'UE a ridurre le loro emissioni dall'80 al 95% entro il 2050 rispetto agli anni '90. Considerando che trascorriamo il 90% del tempo in ambienti chiusi, diventa prioritario migliorare l'impatto delle abitazioni sul nostro benessere considerando una serie di aspetti importanti. Per esempio, gestendo il ricircolo d'aria, l'illuminazione e le aperture di porte e finestre, regolando il sistema di riscaldamento e dell'aria condizionata oltre all'ottimizzazione della ventilazione, il comfort visivo e acustico, la temperatura e la sicurezza.

RIDUZIONE DEL CONSUMO DI ENERGIA TERMICA

Considerando le caratteristiche delle condizioni climatiche di alcune capitali europee, l'utilizzo di un'adeguata protezione solare ridurrebbe la necessità di climatizzazione del 30% a Budapest e a Roma, del 20% a Stoccolma e del 15% a Bruxelles. La media europea è del 30%.

A Stoccolma, la protezione solare riduce il consumo di riscaldamento del 15%, a Bruxelles e Budapest del 10% e a Roma del 5%.

Somfy investe nel controllo intelligente delle aperture e chiusure delle abitazioni, aiutando a ridurre il consumo di energia e riducendo le esigenze di riscaldamento e condizionamento.

RS100 IO

E' il motore radio top di gamma firmato Somfy. E' stato concepito con i criteri di eco-design ACT FOR GREEN, che regolano la riduzione di CO₂ per tutto il ciclo di vita del prodotto, partendo dalla scelta delle materie prime. Scegliere RS100 io di Somfy per le tapparelle significa fare una scelta responsabile e offrire una soluzione unica e rivoluzionaria sul mercato. RS100 io è **facile da installare**: è completamente adattabile per soddisfare ogni tipo di installazione, presenta la regolazione dei fincorsa intuitiva e consente di non dover intervenire sull'alimentazione con il rilevamento automatico della direzione di rotazione. RS100 io offre un comfort acustico ineguagliabile nell'abitazione e con la modalità discreta, a velocità ridotta, la tapparella diventa ancora più silenziosa. Inoltre, RS100 io dispone di un rilevamento antigelo e di un affidabile sistema di rilevamento degli ostacoli per una **protezione migliore delle tapparelle**.

TAPPARELLE INTELLIGENTI E CONNESSE

L'installazione di tapparelle motorizzate intelligenti costituisce il primo passo per rendere più comoda ed eco-responsabile la vita in casa. Queste soluzioni contribuiscono all'**isolamento termico**, schermando il calore del sole dall'esterno in estate o mantenendo la temperatura interna in inverno. Con l'aggiunta di un sensore solare e l'integrazione in TaHoma - il box domotico di Somfy - le tapparelle motorizzate diventano intelligenti e quando è necessario, pensano autonomamente a regolare aerazione, luce e temperatura all'interno delle abitazioni.





INTERVENTI E DETRAZIONI

di Simone Merlino

QUALI PRODOTTI COINVOLTI NEL **BONUS CASA** E NELL'**ECOBONUS** PER I SERRAMENTI?

Scopiamolo nel dettaglio

SCHERMATURA SOLARE e CHIUSURA OSCURANTE

sostituzione/installazione:

- Solo se accorpati al serramento, o contestuali ad altri interventi di manutenzione straordinaria

CASSONETTO ACCORPATO ALL'INFISSO O AUTONOMO

sostituzione/installazione:

- Il cassonetto avente trasmittanza indicata dalla zona climatica (Vedi decreto requisiti minimi). L'intervento rientra nella 16 bis del TUIR. Manutenzione ammessa con titolo edilizio o edilizia libera a seconda della norma vigente in comune.

PORTA BLINDATA

sostituzione/installazione:

- Porta blindata avente una trasmittanza che rispetti i limiti imposti a seconda della zona climatica (Vedi decreto requisiti minimi). Manutenzione ammessa con titolo edilizio abilitativo o edilizia libera a seconda della norma vigente in comune. Rientra nella 16 bis del TUIR.

BONUS CASA

Recupero del patrimonio edilizio | Beneficiario: Privato
Importo detraibile: 96.000,00 €



SERRAMENTO

sostituzione:

• MANUTENZIONE ORDINARIA

Sostituzione dello stesso serramento avente materiale, colore e dimensioni uguali al precedente. Manutenzione ammessa senza titolo edilizio abilitativo, rientrante nella 16 bis del TUIR.

• MANUTENZIONE STRAORDINARIA

Sostituzione del serramento avente o materiale o colore o dimensioni diverse dal precedente. Manutenzione ammessa con titolo edilizio abilitativo*, rientrante nella 16 bis del TUIR.

*La MANUTENZIONE STRAORDINARIA esente da titolo edilizio abilitativo è definita dalla norma vigente in comune, per la quale l'intervento può essere considerato.

installazione su nuovo foro:

• MANUTENZIONE STRAORDINARIA

L'installazione del serramento su nuovo foro, avente trasmittanza indicata dalla zona climatica (Vedi decreto requisiti minimi). Manutenzione ammessa con titolo edilizio abilitativo, rientrante nella 16 bis del TUIR.

IL PROGETTO



BEMACO è il brand nato dalla sinergia di Gruppo Beltrame spa, Marchiol spa e Colfert spa, 3 aziende italiane che uniscono competenze e know-how trasversali per offrire il servizio di cessione del credito a progetti di riqualificazione in linea con le direttive europee di sviluppo sostenibile ed efficientamento energetico.

Sei un cliente COLFERT e desideri accedere ai servizi BEMACO?

Contatta subito il nostro Service: i nostri esperti ti forniranno informazioni tecniche dettagliate sui prodotti coinvolti nelle detrazioni in base all'area scelta,

idraulica, elettrica, dei serramenti e le condizioni economiche per accedere alla cessione del credito. Sottoscrivi un unico contratto quadro che norma la modalità, i tempi e le responsabilità per la cessione del credito. Quando l'impresa ha deciso di avvalersi di BEMACO, il contratto quadro va sottoscritto con l'azienda distributrice dalla quale intende rifornirsi e vale per tutte le successive Cessioni del Credito. BEMACO ti supporterà nell'individuazione del tipo di intervento, dandoti le informazioni sulla detrazione fiscale corrispondente e sulla lista dei documenti utili al cliente finale per ottenere il visto di conformità e successivamente poter effettuare la cessione del credito.

ECOBONUS

Riqualificazione energetica
Beneficiario: Privato / Azienda
Importo detraibile: 60.000,00 € (serramento) 60.000,00 € (schermature solari)



SERRAMENTO

sostituzione:

- Serramento avente una trasmittanza migliore del precedente e non inferiore a quella indicata dalla zona climatica. Prezziario €/m² 650,00 (zona climatica D, E, F - ALLEGATO I). Intervento ammesso dalla 296/06.

nuova installazione:

- Non prevista.

CHIUSURA OSCURANTE

chiusura oscurante

+ serramento:

- Chiusura oscurante avente un valore G TOT pari o inferiore a 0,35. Deve essere: solidale all'edificio, mobile e posta davanti ad un serramento (validi tutti gli orientamenti cardinali). Richiesta resistenza termica supplementare. Prezziario €/m² 750,00 (zona climatica D, E, F ALLEGATO I). Intervento ammesso dall'art. 14 del D.L. 63/2013.

installazione/sostituzione:

- Chiusura oscurante avente un valore G TOT pari o inferiore a 0,35. Deve essere: solidale all'edificio, mobile e posta davanti a un serramento (validi tutti gli orientamenti cardinali). Prezziario €/m² 230,00 (zona climatica D, E, F ALLEGATO I). Intervento ammesso dall'art. 14 del D.L. 63/2013.

SCHERMATURA SOLARE

sostituzione:

- Schermatura solare avente un valore G TOT pari o inferiore a 0,35. Deve essere: solidale all'edificio, mobile, non esposta a NORD e posta davanti ad un serramento. Prezziario €/m² 230,00 (ALLEGATO I). Intervento ammesso dal art. 14 del D.L. 63/2013.

installazione:

- Schermatura solare avente un valore G TOT pari o inferiore a 0,35. Deve essere: solidale all'edificio, mobile, non esposta a NORD e posta davanti a un serramento. Prezziario €/m² 230,00 (ALLEGATO I). Intervento ammesso dal art. 14 del D.L. 63/2013.

CASSONETTO

sostituzione/installazione cassonetti autonomi

+ chiusura oscurante:

- Il cassonetto avente un valore di trasmittanza a seconda della zona climatica. Prezziario €/m² 650,00 (zona climatica D, E, F) + €/m² 230 per le chiusure oscuranti.

sostituzione/installazione cassonetti accorpati

+ chiusura oscurante:

- Il cassonetto avente un valore di trasmittanza a seconda della zona climatica. Prezziario €/m² 750,00 (zona climatica D, E, F).

Per maggiori informazioni contattaci:
serramentista@bemaco.it
tel. 345 6205853



IL NUOVO VERDE È BLU ISO-CONNECT „BLUE LINE“

Le pellicole di raccordo per finestre della nostra nuova linea prodotti „BLUE LINE“ sono concepite per uso esterno ed interno. I loro costituenti di base sono ricavati da materie prime rinnovabili.

I polimeri utilizzati per la produzione si basano su piante ad alto contenuto zuccherino, quali le barbabietole e la canna da zucchero, il grano, il mais e altri generi affini. Durante la loro crescita, queste specie vegetali catturano grandi quantità di CO₂. Ciò permette a sua volta di ridurre le quantità dei nocivi gas serra, contribuendo al mantenimento di un clima bilanciato. Le pellicole prodotte in modo ecosostenibile, quali ISO-CONNECT INSIDE „BLUE LINE“ e OUTSIDE „BLUE LINE“, vantano quindi le medesime caratteristiche tecniche di quelle a base di materie prime puramente sintetiche.

- ✓ Ecocompatibile e ridotto impatto climatico
- ✓ Salubre e ad emissione zero
- ✓ Alta capacità di dilatazione e adattamento flessibile compensa il movimento delle fughe
- ✓ Isolamento ad aria e vento
- ✓ Impermeabile e resistente a pioggia battente
- ✓ Speciale velo di resina assicura una buona possibilità di intonacare, imbiancare ed incollare
- ✓ Con autoadesivo, per un montaggio razionale
- ✓ Conformità ai requisiti della legge sull'efficienza energetica degli edifici (fino al 31.10.20 EnEV) e alle raccomandazioni della «guida al montaggio» RAL



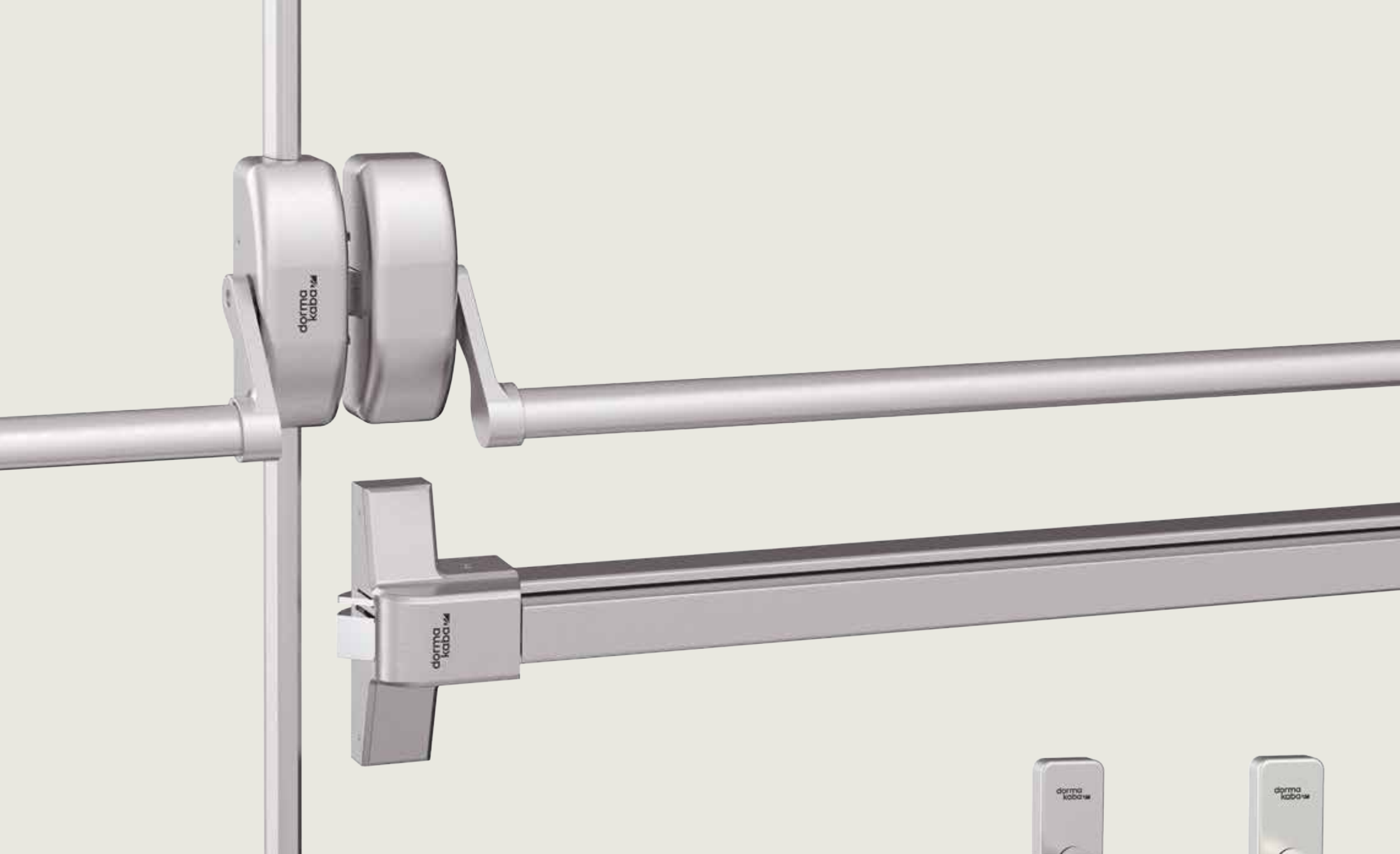

Gamma di maniglioni antipanico PHA / PHB 1000 & PHT 10

Protezione affidabile, anche nei momenti più critici. I sistemi antipanico **PHA 1000 e PHB 1000** sono testati e certificati secondo la norma EN 1125. Il sistema modulare permette di realizzare un'ampia gamma di applicazioni per porte a una o due ante.

- Diverse opzioni di bloccaggio: punto centrale, a due e tre punti
- Nessun fissaggio visibile
- Installazione facile e veloce

I **plus** dormakaba:

- semplicità di configurazione: unico codice per ordinare il sistema porta completo;
- qualità superiore;
- design ricercato;
- pronta consegna.

Contattatoci per maggiori informazioni:

 commercial.it@dormakaba.com.



dormakaba 



YELLOW EXPO DAYS

di Viviana Surian

yed 2022

Finalmente anche per YED è giunto l'atteso momento di pianificare la ripartenza. Torna quindi in primavera la fiera di Colfert pensata per abbracciare in un unico contesto tutta la catena produttiva, dagli utensili per la lavorazione dei serramenti alle schermature solari, dalla ferramenta ai prodotti per il fissaggio e la sicurezza, con l'obiettivo di coinvolgere e favorire il dialogo tra tutti gli attori del mercato.

Dopo il doveroso stop del 2021, lo staff Colfert è pronto a mettere in campo un'edizione ricca di novità che mirano a valorizzare l'impegno dell'azienda e dei suoi partner nei confronti dell'ambiente e delle persone, sposando un approccio sostenibile e virtuoso.

LE NOVITÀ IN CHIAVE SOSTENIBILE

SOSTENIBILITÀ NEI TRASPORTI



Verranno messi a disposizione dei visitatori una serie di pullman navetta gratuiti che, unendo le principali direttrici della Lombardia e del Friuli

Venezia Giulia alla fiera, consentiranno di raggiungere in modo responsabile la manifestazione, riducendo l'impatto ambientale dei trasporti legati a YED.

YED AWARD ED IL PREMIO ALLA SOSTENIBILITÀ



Torna anche YED AWARD, il concorso nato nel 2019 per premiare l'impegno profuso da parte delle aziende espositrici e l'innovazione dei prodotti esposti, ma con una novità: accanto alle quattro classi da premiare già presenti nel 2019, gli organizzatori hanno deciso di introdurre una nuova categoria, ovvero quella che premierà l'espositore che maggiormente saprà coniugare filosofia aziendale, presenza fieristica e sostenibilità.

Le categorie premiate saranno dunque le seguenti:

- miglior prodotto per ferramenta e accessori
- miglior prodotto finito (tra serramenti e componenti)
- miglior allestimento
- team più accogliente e preparato
- miglior approccio sostenibile.

CHI PUÒ ESPORRE?

- Fornitori Colfert
- Partner tecnici e commerciali di Colfert
- Produttori di macchinari e manipolatori per serramentisti
- Vetriere
- Colorifici
- Estrusori di profili per serramenti
- Serramentisti e commerciali di infissi B2B.

Sei interessato a partecipare come espositore all'edizione 2022? Contatta subito gli organizzatori scrivendo a marketing@colfert.com oppure telefonando allo 041 45745.

Ritorna a maggio la fiera del serramento di COLFERT

YELLOW EXPO DAYS, l'evento fieristico di Colfert che rappresenta il punto d'incontro tra i professionisti del serramento, ritornerà a maggio 2022 con molte novità all'insegna della sostenibilità.

Porte automatiche T150_T240



perfetta combinazione tra tecnologia e design



www.topp.it



Il telaio visto da una nuova prospettiva

ECLISSE 40 Collection

Un telaio in alluminio anodizzato che diventa elemento d'arredo, completa la porta e la esalta come una cornice. Una struttura minimale **svasata a 40 gradi** che conferisce un senso di profondità alla parete, dietro la quale si nasconde una porta filo muro.

Scopri tutte le finiture su eclisse.it





SOSTENIBILITÀ

di Gianni Marcato

AUTO ECOLOGICHE

Il futuro delle flotte aziendali

Il settore dei trasporti rappresenta un quarto dell'inquinamento da gas serra e del 44% di questa quota sono responsabili le automobili. Uno dei modi per raggiungere l'**obiettivo 11 dell'agenda 2030** (Rendere le città e gli insediamenti umani inclusivi, sicuri, duraturi e sostenibili) è investire nei veicoli elettrici e nelle relative stazioni di ricarica.

11 CITTÀ E COMUNITÀ SOSTENIBILI



La mobilità sostenibile rappresenta uno dei principali obiettivi dell'Unione Europea come testimoniato dal "Green deal", il nuovo programma della Commissione che punta a fare dell'Europa un continente più sostenibile, e rientra nel Goal 11 "Città e comunità sostenibili" dell'Agenda 2030 delle Nazioni Unite che ha come obiettivo quello di rendere le città inclusive, sicure, durature e sostenibili.

Uno dei modi per raggiungere questo obiettivo è investire nei veicoli elettrici e nelle relative stazioni di ricarica. Secondo una ricerca dell'organizzazione ambientalista Transport & Environment (T&E), «il 40% delle auto vendute entro il 2030 in Europa dovrà essere a emissioni zero e ci dovranno essere almeno 3 milioni di colonnine di ricarica pubbliche (ad oggi solo 175mila)».

È innegabile che per rendere una realtà la diffusione dei veicoli ecologici servirà un enorme sforzo sia pubblico che privato, impegno che molte aziende, come COLFERT, hanno già deciso di intraprendere attraverso l'elettrificazione del parco auto.

Ad oggi il parco di auto di COLFERT è composto da 4 auto elettriche, 5 ibride e 2 plugin e sono stati installati, nelle sedi di Mogliano Veneto e Dosson, tre punti di ricarica. I mezzi sono principalmente ad uso della direzione e della forza vendite ma stanno per essere affiancati da nuovi veicoli elettrici ad uso commerciale. Come ben evidenziato nell'articolo dello scorso numero di COLFERTwindow del Dott. Mario Paronetto «è necessario che i servizi logistici diventino capaci di svolgere il loro compito nel modo meno impattante dal punto di vista ambientale».

L'investimento aziendale nella mobilità pulita si trasformerà in un fondamentale valore aggiunto in termini di efficienza e flessibilità, oltre ad essere un impegno non solo per il futuro dell'azienda ma dell'intera comunità.

Perché investire in una flotta green?

1. Diminuzione delle emissioni inquinanti
2. Riduzione dei costi per il carburante
3. Meno restrizioni nella mobilità urbana
4. Ampia scelta di veicoli green per la mobilità aziendale
5. Maggiore soddisfazione dei dipendenti

Anselmi
MEMBER OF SIMONSWERK

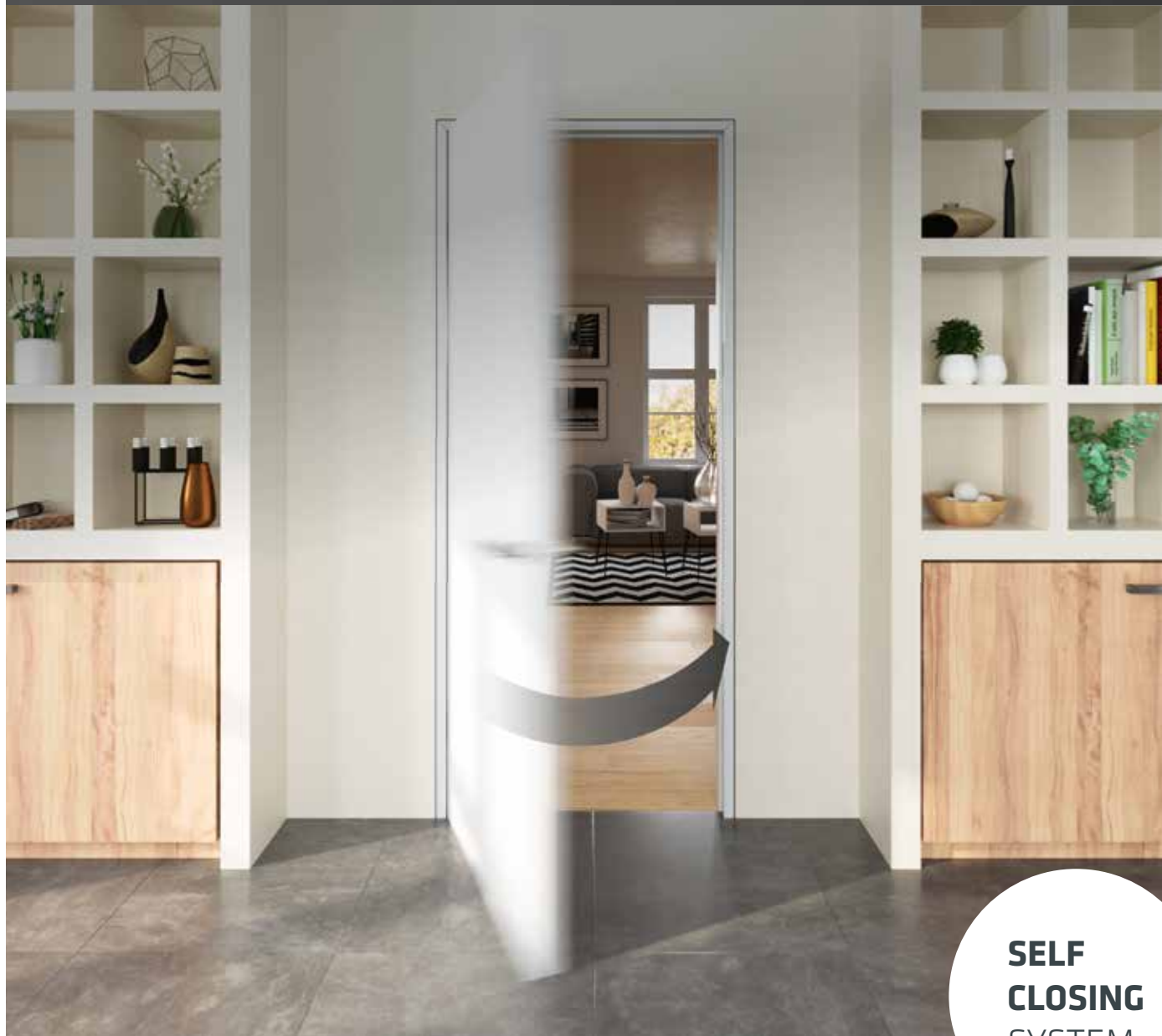

SELF CLOSING SYSTEM

SISTEMA DI CERNIERE CON CHIUSURA INTEGRATA

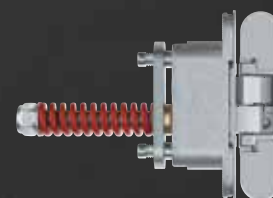

- › per porte interne da 20 kg a 60 kg di peso
- › disponibile con velocità di chiusura controllata
- › forza di chiusura regolabile a porta installata
- › una volta installato esteticamente identico alle cerniere
- › per porte interne a filo
- › disponibile in 9 finiture estetiche



www.anselmisrl.it



LA FORMAZIONE DELL'AUTUNNO

ANCHE PER I PROSSIMI
MESI COLFERT TI
PROPONE MOLTE
OPPORTUNITÀ DI
CRESCITA PROFESSIONALE

1.

Corso di posa eccellente online per la qualifica di posatori secondo norma UNI 11675-2



1° PASSO

• FORMAZIONE ONLINE

TREVISO 12-13-14 ottobre 2021

Partecipa al corso di formazione comodamente dal tuo pc! Al termine del corso otterrai l'attestato di partecipazione per la figura professionale di caposquadra EQF IV livello.

Costi: € 500 € 400* + IVA a persona (per clienti COLFERT)

**il costo include materiali didattici e attestato finale*

2° PASSO

• CERTIFICAZIONE IN AULA

TREVISO 27 ottobre 2021

Grazie alla formazione ricevuta durante il corso, i partecipanti potranno sostenere l'esame per l'ottenimento della qualifica di POSATORE DI SERRAMENTI, livello CAPOSQUADRA.

I certificati sono rilasciati da ICMQ, Organismo accreditato ACCREDIA e partner operativo di LegnoLegno. Tali riconoscimenti si basano sullo schema di certificazione accreditato ACCREDIA e conforme a UNI 11673-2, deliberato il 16 dicembre 2019. Prima di quella data non era corretto parlare di "certificazione del posatore", in quanto lo schema di certificazione NON aveva ancora alcun riferimento normativo.

Oggi finalmente è possibile il riconoscimento della figura professionale di posatore di serramenti (caposquadra, senior e junior) secondo L. 4/2013 e UNI 11673-2.

Costi: € 400 + IVA a persona (pagamento diretto a ICMQ)

2.

Corso di posatore e manutentore porte tagliafuoco con esame per la certificazione



1° GIORNATA

• CORSO DI FORMAZIONE

Classificazione porte tagliafuoco e su via di esodo, norme e metodi di prova, documentazione di competenza del costruttore, libretto di posa, uso e manutenzione, accessori e obblighi relativi, porte a tenuta di fumo, posa porte tagliafuoco, dettaglio controlli dopo la posa e in manutenzione, documentazione a carico del posatore e del manutentore, analisi di diversi casi pratici.

TREVISO

28 settembre 2021

VARESE

7 ottobre 2021

2° GIORNATA

• ESAME DI CERTIFICAZIONE

L'esame prevede una prova scritta su domande a risposta chiusa, una prova pratica su porta tagliafuoco e una orale. Ai candidati che supereranno le prove, RINA emetterà il **Certificato con validità quinquennale** (tesserino/badge) per Installatore e Manutentore:



(il rinnovo della certificazione deve essere fatto ogni anno per 5 anni con un semplice corso di aggiornamento).

TREVISO

29 settembre 2021

VARESE

8 ottobre 2021

Costo totale del corso +

esame di certificazione

completo di tutto, materiali, docenza, documentazione tecnica, pasti, coffee break:

€ 590,00 + IVA a persona

Il percorso prevede la certificazione delle due figure professionali di **MANUTENTORE** e **INSTALLATORE** nei due profili di **ADDETTO ESECUTIVO** o **ADDETTO RESPONSABILE DEGLI INTERVENTI**

3.

Corso di formazione

- La cessione del credito
- Lo sconto in fattura



Colfert propone un corso di formazione propedeutico all'iscrizione al progetto **BEMACO** per acquisire le competenze necessarie allo svolgimento della pratica. Tre appuntamenti di formazione in collaborazione con lo studio ENERGEA.

Benefici:

- Formazione tecnico-normativa e tecnico-fiscale sui bonus e sulla piattaforma di cessione del credito BEMACO.
- Formazione sulla guida pratica alla Cessione del Credito.
- Formazione sugli strumenti di calcolo preventivi mirati alla corretta applicazione dell'IVA, per la corretta compilazione della fattura e compilazione del certificato del fornitore.
- Iscrizione al progetto Bemaco e consegna documenti: contratto, dichiarazione sostitutiva atto di notorietà, atti di cessione del credito cliente/serramentista/BEMACO.

Costi: € 200,00 +IVA
include 2 partecipanti per azienda
 (titolare o amministratore delegato e responsabile amministrativo).

Sono inclusi materiali della giornata, coffee break e documentazione tecnica.

TREVISO
5 ottobre 2021
4 novembre 2021
21 dicembre 2021

Durata:
dalle 14 alle 18.30



Per conoscere nei dettagli i corsi proposti e per restare aggiornati su tutti gli eventi proposti dal laboratorio Colfert, collegatevi a:



www.colfert.com/ita/formazione-ed-eventi/formazione

oppure scrivete a elena.camarin@colfert.com



Scopri di più



Soluzioni per serramenti minimali

Una nuova generazione di infissi minimali necessita di accessori innovativi e tecnologicamente avanzati: C.H.I.C. e la manovra SUPRA7. La possibilità di ridurre al minimo l'ingombro del profilo anta e telaio si traduce in un'estetica più moderna e architettonicamente innovativa, ma anche in una maggiore luminosità e in un miglioramento della prestazione termica dell'infisso.



CHIC

Cerniere a scomparsa per Anta ribalta e battente

- Portata 100 Kg o 130 Kg
- Apertura anta 180°
- Regolazione 3D
- Microventilazione di serie (anta ribalta)
- Stesso prodotto per Standard e Logica (anta ribalta)



CHIC

Cerniere a scomparsa per Vasistas

- Portata 250 kg
- Larghezza max anta 2,5 m
- Regolazioni in altezza e compressione



SUPRA7

Martellina senza rosetta per Anta ribalta e battente

- Design minimale
- 4 diverse estetiche
- Compatibile con quadro 7
- Ampia gamma finiture



DINOXILL

di Nicola Facchinato

NASCE DINOXILL

Il primo davanzale isolante in acciaio inox

DDINOXILL È IL PRIMO DAVANZALE IN ACCIAIO INOX COIBENTATO CHE CONIUGA ESTETICA E PERSONALIZZAZIONE AL MASSIMO ISOLAMENTO TERMICO, ALLA MASSIMA RESISTENZA E DURATA, TESTATO DA OLTRE 10 ANNI ANCHE NEI CANTIERI PIÙ DIFFICILI PER LAVORI DI RIQUALIFICAZIONE ENERGETICA.

Sia che si tratti di una nuova costruzione, sia che ci si trovi alle prese con la ristrutturazione della propria abitazione, nessuno accetta di vedere sulle pareti di casa e sui bordi delle proprie finestre **muffa e condensa**, sia perché sono **antiestetiche** da vedere, ma soprattutto perché possono provocare **danni anche seri alla propria salute e alla propria casa**: questo è ancor più inaccettabile se parliamo di finestre di nuova installazione o di cappotto termico appena posato, per i quali i criteri di isolamento ed efficienza energetica devono garantire i massimi livelli.

Sicuramente nessuno desidera una casa fredda d'inverno e calda d'estate, né **pagare inutilmente bollette più alte a causa di un davanzale che disperde calore**, rendendo l'aria più umida e la casa più fredda: tutto ciò rappresenterebbe un grande spreco, specialmente alla luce dei molteplici incentivi e detrazioni fiscali disponibili per costruire, ristrutturare o effettuare la riqualificazione energetica delle nostre abitazioni. Per questi motivi, anche un aspetto ap-

parentemente semplice come **la scelta del davanzale delle finestre** non è una passeggiata.

Da oggi Dinoxill, il primo davanzale in acciaio inox, permette di risolvere definitivamente tutti i problemi di muffa, condensa, isolamento termico e riqualificare energeticamente la casa con il massimo degli incentivi.

Dinoxill è **il primo davanzale in acciaio inox coibentato perfezionato in oltre 10 anni di test edili sul campo**: lavorando a stretto contatto con professionisti in edilizia e studi di progettazione, abbiamo testato e verificato Dinoxill su centinaia di soluzioni personalizzate per nuove costruzioni e riqualificazioni energetiche di edifici esistenti.

In questi 10 anni di test edili sul campo non abbiamo soltanto creato e perfezionato il primo davanzale in acciaio inox coibentato: abbiamo anche costruito una soluzione unica per le finestre di ogni abitazione con un davanzale che coniuga estetica, comfort, durata nel tempo e richiede pochissima manutenzione.



Universal

Il nuovo telaio per ante in alluminio, vetro e legno



MASSIMA RESISTENZA

INGOMBRI RIDOTTI

LINEE PULITE

Universal è l'innovativo telaio di Terno Scorrevoli, realizzato per ante in vetro, legno e alluminio.

Linee pulite, ingombri ridotti, massima resistenza: queste le caratteristiche principali di un prodotto che oggi, grazie al design completamente rinnovato, è in grado di rispondere alle richieste del mercato e di progettisti e architetti.

“Il nuovo telaio **UNIVERSAL** è la risposta perfetta alle richieste di un prodotto elegante, ma funzionale e resistente”



PATENTED

www.ternoscorrevoli.com/universal

I BENEFICI DI DINOXILL

L'obiettivo di Dinoxill è garantire massime prestazioni:

- **massimo isolamento termico** anche in corrispondenza del davanzale, uno dei punti più critici in assoluto;
- **massima superficie vetrata**, per avere quanta più **luce e calore** possibili per le finestre;
- **installazione ottimizzata in cantiere**, così da poter **facilitare** i lavori anche nei progetti più difficili di **riqualificazione energetica**;
- **bellezza, resistenza e durata nel tempo** unite alla **personalizzazione** di forme e colori per realizzare gli **accostamenti** estetici desiderati, ad esempio **abbinare** al colore degli **infissi** la parte a vista del davanzale, con le **vernici ad alta resistenza** specifiche per Dinoxill
- **compattezza**: in soli **30 millimetri di spessore**, c'è già tutto ciò che serve per **isolare e proteggere le finestre**, con una **profondità** variabile da **100 a 500mm** a seconda del progetto e una **larghezza** per pezzo unico fino a **3000mm** (che puoi anche aumentare con più pezzi).
- **installazione senza nessuna vite o rivetto**: tutti gli **elementi a vista** sono saldati, levigati e verniciati per garantire la **massima resa estetica possibile**.



DINOXILL: QUALITÀ' E SERVIZIO SU MISURA

Dinoxill non è solo il primo davanzale in acciaio inox coibentato che ti garantisce massimo isolamento, massima superficie vetrata e bellezza, resistenza, durata, comfort ed efficienza.

È, soprattutto, **la soluzione realizzata con dimensioni, finiture e personalizzazioni su misura**.

DINOXILL E I BONUS FISCALI PER LA RIQUALIFICAZIONE DELL'ESISTENTE

Chiunque stia costruendo o ristrutturando casa e vuole usufruire degli incentivi e delle detrazioni fiscali previsti da Superbonus 110%, Ecobonus e le altre opportunità disponibili, potrà installare DINOXILL beneficiando di un doppio bonus: per prima cosa, Dinoxill come materiale isolante rispetta perfettamente i CAM, i Criteri Ambientali Minimi delle detrazioni fiscali per l'efficientamento energetico.

Dinoxill può dunque accedere al Bonus Casa, all'Ecobonus 50% ed al Bonus Facciate. Il secondo bonus è che, per evitare la confusione per ottenere gli incentivi, pensiamo a tutto noi.

I nostri tecnici ti seguiranno, già a partire dall'analisi, nello studio e nelle pratiche per assicurarti il massimo incentivo in funzione delle caratteristiche dell'edificio da riqualificare.

PERCHÈ UN DAVANZALE ISOLANTE IN ACCIAIO INOX?

La scelta di utilizzare questo materiale, opposta al più diffuso davanzale in alluminio, è stata pensata per offrire il massimo rapporto costi-benefici e soprattutto un materiale completamente indistruttibile. L'acciaio inox infatti, al netto del peso maggiore, a differenza dell'alluminio è garanzia di:



MAGGIORE RESISTENZA

Alla compressione che lo rende più resistente agli urti



MINORE CONDUCIBILITÀ TERMICA

Meno dispersione di calore, muffe e condense



UN RISULTATO ESTETICO SUPERIORE

Perché anche il davanzale può essere bello



PIÙ COMFORT ED EFFICIENZA ENERGETICA

Basta pagare inutilmente bollette più alte

Il davanzale DINOXILL inoltre è coibentato: per la parte di isolamento, abbiamo scelto un materiale estremamente efficiente, il polistirene espanso estruso XPS. Questo tipo di polistirene isola fino al 20% in più rispetto alla media ed è prodotto solo da agenti espandenti naturali.

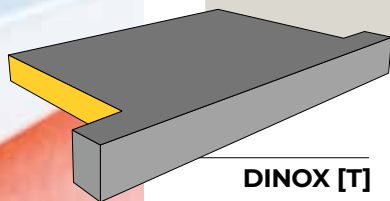

DINOX [T]

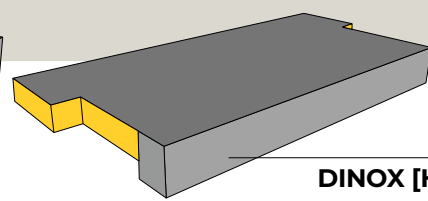

DINOX [H]

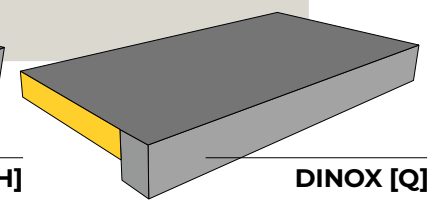

DINOX [Q]



Nekos è leader in Italia nella tecnologia e nella creazione di idee e concetti, dove si trasforma la filosofia del pensiero in semplici creazioni d'avanguardia per la tua finestra. È dalla naturale evoluzione del processo di ricerca e sviluppo che nasce ogni prodotto.

Tutti i serramenti ti proteggono. Alcuni sanno bloccarsi quando serve...



K-LOCK

È il risultato del nostro sviluppo tecnico per il blocco automatico di finestre, facciate continue e porte. La sua elettro-serratura con controllo elettronico integrato è in grado di identificare lo stato del sistema e realizzare la corretta sequenza.

www.nekos.it

nekos

BEMACO
ALLEATI A FAVORE DELL'IMPRESA SOSTENIBILE

Per ottenere assistenza qualificata per la cessione del credito attraverso BEMACO è possibile rivolgersi a:
serramentista@bemaco.it
tel. 345 6205853

Desideri maggiori informazioni su BEMACO?
Non perderti i corsi in partenza ad ottobre per aggiornarti ed aderire al progetto!
Tutte le info a pagina 19.



ANNIVERSARIO

65

1956 - 2021

OTLAV celebra con orgoglio **65 anni** di attività produttiva e guarda al futuro con coraggio e importanti prospettive, mantenendo inalterato il proprio impegno per l'innovazione tecnologica e la produzione di cerniere di qualità.

La Famiglia Padovan ringrazia clienti, maestranze e collaboratori per avere permesso a **OTLAV** di distinguersi con merito nel panorama produttivo internazionale.



www.otlav.it



LAVORO

di Ornella Nicoletto

MISURE URGENTI CONNESSE ALL'EMERGENZA COVID IN AMBITO DI LAVORO

Sulla Gazzetta Ufficiale n. 123 del 25 maggio 2021 è stato pubblicato il Decreto Legge n. 73 recante:

"Misure urgenti connesse all'emergenza da Covid-19, per le imprese, il lavoro, i giovani, la salute e i servizi territoriali".

Di seguito la sintesi delle previsioni di maggior interesse in ambito lavoristico:

1. Nuove disposizioni in materia di cassa integrazione e blocco dei licenziamenti;
2. Decontribuzione per il settore del Turismo, degli Stabilimenti Termali e del Commercio;
3. Istituzione contratto di rioccupazione;
4. Nuove disposizioni in materia di contratto di espansione.

Inoltre, la conversione del c.d. Decreto Sostegni, ha confermato il raddoppio del limite di esenzione dei fringe benefits per i dipendenti.

Per l'anno 2021, pertanto, tale soglia di esenzione è stata innalzata da € 258,23 a € 516,46.

1. Nuove disposizioni in materia di cassa integrazione e blocco dei licenziamenti

Ai sensi dell'art. 40 del c.d. Decreto Sostegni bis, i datori di lavoro rientranti nel campo di applicazione della CIGO/CIGS (aziende c.d. industriali), potranno richiedere:

- Dal 1° luglio 2021 la cassa integrazione salariale ordinaria o straordinaria con causali tradizionali, ex D.lgs. n. 148/2015, senza tuttavia vedersi applicare il contributo addizionale fino al 31 dicembre 2021;
- Dal 26 maggio 2021 sino al 31 dicembre 2021, subordinatamente alla sussistenza di un calo di fatturato pari o superiore al 50% nel primo semestre 2021 rispetto allo stesso periodo del 2019, la cassa integrazione guadagni straordinaria in deroga per una durata massima di 26 settimane.

Per tale fattispecie la riduzione media oraria non potrà essere superiore all'80% dell'orario giornaliero, settimanale o mensile dei lavoratori interessati all'accordo collettivo mentre, per ciascun lavoratore, la percentuale di riduzione complessiva dell'orario di lavoro non potrà essere superiore al 90% nell'arco dell'intero periodo per il quale l'accordo collettivo è stipulato. Quanto sopra è stato evidentemente introdotto per far fronte alla disposizione dell'art. 8, comma 1, del Decreto Sostegni che ha messo a disposizione delle aziende rientranti nel campo di applicazione della CIGO solo 13 settimane di cassa integrazione da fruire entro il 30 giugno 2021, eliminando di fatto il blocco dei licenziamenti a decorrere dal 1° luglio 2021. La finalità della disposizione contenuta nell'art. 40 del Decreto Sostegni bis è quella di supportare le aziende che possano riprendere o continuare l'attività produttiva ma in misura ridotta, questo per garantire il mantenimento dei livelli occupazionali nella fase di ripresa dopo l'emergenza epidemiologica.

Resta inteso che il Decreto Sostegni bis, pur confermando lo sblocco dei licenziamenti a decorrere dal 1° luglio 2021 per le aziende destinatarie della CIGO Covid-19,

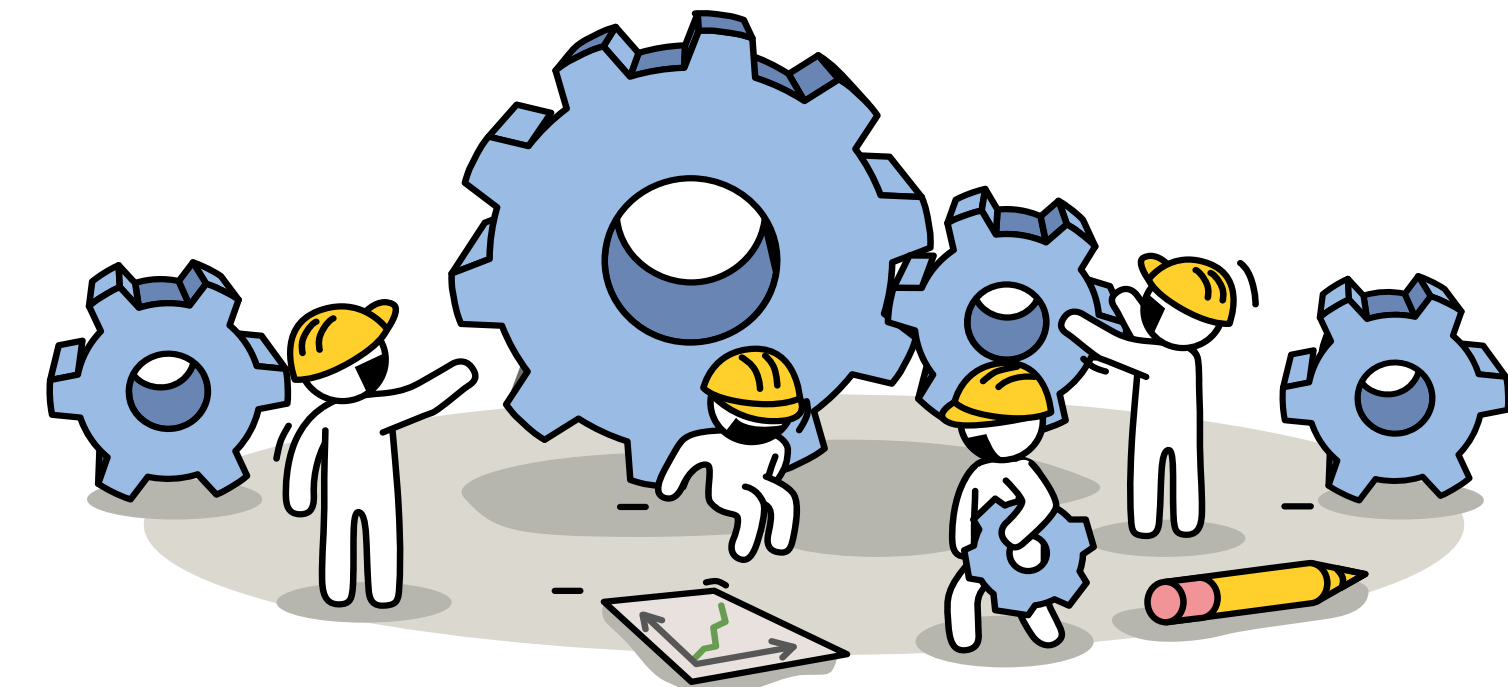

all'art. 40, comma 4, stabilisce che il divieto di licenziamento rimarrà in vigore per tutte le aziende che, a decorrere dal 1° luglio 2021, utilizzeranno la cassa integrazione ordinaria o straordinaria di cui al D.lgs. n. 148/2015.

Il divieto permarrà per tutta la durata di fruizione del trattamento di integrazione salariale entro il 31 dicembre 2021.

Le aziende "non industriali" potranno continuare ad usufruire dell'ammortizzatore Covid (FIS/CIGD) per un numero massimo di 28 settimane da usufruirsi entro il 31 dicembre 2021.

2. Decontribuzione per il settore del Turismo, degli Stabilimenti Termali e del Commercio

L'art. 43 del Decreto Sostegni bis ha previsto un esonero contributivo in favore delle aziende del settore Turismo, degli Stabilimenti Balneari e del Commercio, a decorrere dal 26 maggio 2021, fruibile entro il 31 dicembre 2021, nel limite del doppio delle ore di cassa integrazione già fruite nei mesi di gennaio, febbraio e marzo 2021.

Le aziende che intendano accedere a tale esonero dovranno rispettare il blocco dei licenziamenti di cui all'art. 8 del c.d. Decreto Sostegni, pena la restituzione dell'intero sgravio contributivo.

Affinché l'esonero contributivo diventi operativo sarà necessario attendere l'autorizzazione della Commissione Europea.

3. Istituzione contratto di rioccupazione

Dal 1° luglio 2021 al 31 ottobre 2021 viene istituito il c.d. contratto di rioccupazione, quale particolare contratto a tempo indeterminato volto ad incentivare il

reinserimento nel mondo del lavoro di soggetti in stato di disoccupazione.

Il contratto di rioccupazione si fonda sulla riqualificazione professionale per il tramite di un progetto individuale di inserimento finalizzato a garantire l'adeguamento delle competenze professionali del lavoratore disoccupato. Il progetto deve avere una durata di 6 mesi e durante tale periodo trova applicazione la normativa in materia di licenziamento illegittimo, come in qualsiasi altro rapporto a tempo indeterminato.

Al termine del periodo di inserimento, invece, l'azienda può decidere di recedere *ad nutum*, senza alcuna giustificazione, pur nel rispetto del preavviso contrattualmente previsto oppure proseguire il rapporto come un ordinario rapporto a tempo indeterminato.

Durante il percorso formativo di durata pari a 6 mesi, l'azienda potrà accedere ad uno sgravio contributivo pari al 100% dei contributi con massimale annuo di € 6.000, da riparametrare alla durata semestrale del percorso formativo (trattasi quindi di uno sgravio massimo di € 3.000). In caso di licenziamento al termine dei 6 mesi, lo sgravio fruito dovrà essere restituito integralmente, come anche nel caso in cui il licenziamento venga intimato nel corso del periodo di inserimento.

Qualora invece sia il lavoratore a dimettersi, il beneficio contributivo verrà comunque riconosciuto per il periodo di effettiva durata del rapporto.

Per l'applicazione di tale esonero è necessario attendere l'autorizzazione della Commissione Europea. Resta inteso che l'esonero rientra nei c.d. aiuti di Stato.

4. Nuove disposizioni in materia di contratto di espansione

L'art. 41 del D.lgs. n. 148/2015 disciplina il

contratto di espansione introdotto in via sperimentale per gli anni 2019, 2020 e 2021.

Il contratto di espansione può essere utilizzato nell'ambito dei processi di reindustrializzazione e riorganizzazione delle imprese con organico superiore alle 1.000 unità, che comportano:

- una strutturale modifica dei processi aziendali finalizzati al progresso e allo sviluppo tecnologico dell'attività;
- la conseguente esigenza di modificare le competenze professionali in organico mediante un loro più razionale impiego e prevedendo l'assunzione di nuove professionalità.

In presenza di tali condizioni i lavoratori interessati:

- Possono beneficiare delle misure di accompagnamento alla pensione se in possesso dei requisiti;
- In caso di mancanza dei requisiti, è consentita una riduzione oraria con integrazione della CIGS.

Esclusivamente per l'anno 2021 era già stato previsto che le 1.000 unità fossero ridefinite in 500 unità.

L'art. 39 del Decreto Sostegni bis ha ridefinito nuovamente le unità, abbassandole a 100.

Tuttavia, lo scivolo previdenziale contenuto nel contratto di espansione risulta essere molto oneroso per le aziende, posto che ai lavoratori che possano accedere alla pensione di vecchiaia o anticipata nell'arco di 5 anni il datore di lavoro è tenuto a riconoscere un'indennità mensile, commisurata al trattamento pensionistico lordo maturato dal lavoratore al momento della cessazione del rapporto di lavoro (comprensivo di eventuali contributi previdenziali qualora utili al raggiungimento della pensione anticipata), ridotto di un importo equivalente alla somma della prestazione teorica della NASPI.



LAVORO

a cura della redazione

COLFERT NON SOLO GIALLA, MA ANCHE MOLTO ROSA

Con UNISEF per la valorizzazione delle donne nel lavoro

Colfert ha accettato di partecipare al bando "Il Veneto delle Donne" per ottenere finanziamenti per la formazione della quota rosa presente in azienda: in questi mesi infatti le "women in yellow" stanno beneficiando di una serie di corsi di formazione dedicati esclusivamente alle donne, con l'obiettivo di supportarle nei processi di cambiamento per aumentare la valorizzazione dei talenti attraverso lo sviluppo di nuove competenze organizzative, digitali e relazio-

nali. Il progetto, nato con l'intento di valorizzare i percorsi professionali femminili, prevede al suo interno numerosi corsi e approfondimenti: dalla leadership al femminile al corso di digital advertising, dal focus su linkedin alla formazione su caratteristiche e talenti, dal CSR e sostenibilità al design thinking. Entusiaste le ragazze di Colfert hanno colto l'opportunità e a gruppi stanno partecipando alle attività



formative, vivendo questi momenti come tappe importanti per la crescita personale e professionale, per acquisire maggiore consapevolezza dei propri talenti e delle dinamiche aziendali, nonché maggiore conoscenza delle colleghe.



È stata una bella esperienza di gruppo tutto al femminile, dove sono state condivise tante idee e diversi punti di vista. È stato interessante approfondire l'argomento comunicazione e le relative strategie per renderla efficiente ed efficace, delle quali sicuramente farò tesoro e cercherò di applicarle in ambito lavorativo.

(Jessica • Ufficio Commerciale)



NET
BREATHING
SYSTEM™
by GEOX

AIRBOX
000

- IMPERMEABILITÀ
- TRASPIRABILITÀ
- TERMOREGOLAZIONE NATURALE
- AMMORTIZZAZIONE E MASSIMO COMFORT



DIADORA.COM/UTILITY



VETRINA delle NOVITÀ

di Enrico Piovesan

ECLISSE

SYNTESIS® AREO

È il nuovo prodotto pensato per chiudere e nascondere cabine armadio, scarpieri, ripostigli, sottoscala con una soluzione di design ad effetto filo muro totale.

Versatile e discreto, ECLISSE Syntesis® Areo offre la massima flessibilità grazie alle numerose configurazioni, con una perfetta continuità tra anta e parete.

Per agevolare il lavoro del cartongessista, ECLISSE ha sviluppato un profilo che facilita il completamento della parte interna. Attraverso un unico profilo il posatore avrà la possibilità di creare o una parete finita da 100 mm (orditura 75 mm) oppure una parete perpendicolare al lato filo muro partendo dal telaio.



YELLOW

VELA COLORS

La gamma VELA si arricchisce di 5 nuove colorazioni ultra opache che vanno a soddisfare le nuove tendenze di mercato.

Disponibili nelle versioni porta, finestra, HS e portoncino, oggi la gamma VELA si distingue per il suo design e per la sua completezza di gamma.



**ANTRACITE
OPACO**



**GRIGIO
OPACO**



**UMBRA
OPACO**



**GRAFITE NERO
OPACO**



**BIANCO 9010
OPACO**



**BIANCO 9016
OPACO**



**NERO
OPACO**

YELLOW

PANNELLO ISO-TOP

Iso Top è un materiale leggero per la costruzione e l'isolamento in EPS sintetizzato altamente compresso.

Combina la forza con un eccellente isolamento termico a fronte di un peso specifico molto basso.

È un elemento di costruzione flessibile e allo stesso tempo un materiale isolante di alta qualità.

Questa combinazione rende ISO TOP un materiale particolarmente versatile e di alta qualità.



FAPIM



GALICUBE150
TILT-AND-TURN MECHANISM

AR GALICUBE KG 150

Galicube è da oggi disponibile nella versione da 150 Kg di portata. La capacità massima viene raggiunta senza necessità di alcun kit aggiuntivo di aumento portata. Resistenza, affidabilità e prestazioni sono garantite da materiali e tecniche costruttive innovative e da sfidanti test di funzionamento. Cambiano le cerniere ed il braccio, mentre il kit base, il taglio astine e tutti gli altri accessori complementari sono invariati.

FESTOOL

TRONCATRICE RADIALE KAPEX

Generosamente dimensionata e con doppio supporti su cuscinetti a sfera, per garantire una tenuta impeccabile a destra e sinistra. La guida a doppia colonna Festool garantisce una guida sicura e senza difficoltà della lama, con l'eccezionale capacità di taglio fino a 120 mm e con il suo peso ridotto che la rende facilmente trasportabile.

La doppia linea laser offre inoltre una marcatura precisa del taglio. Ideale per: taglio di battiscopa e profili alti fino a 120 mm, taglio a misura di assi e pannelli fino a 305 x 88 mm e tronca-tura di travi e travetti con spessore fino a 88 mm.



HOPPE

MARTELLINE CON SECUFORTE® PREMI E GIRA (NL IT 3/2019)

Con la tecnica SecuForte® per martelline, HOPPE offre un concetto di protezione completamente nuovo: in posizione chiusa e in posizione di ribalta, la martellina viene automaticamente bloccata. Per azionarla, occorre prima premerla verso la rosetta e poi girarla, quindi è praticamente impossibile manipolarla dall'esterno. In questo modo, le martelline dotate di SecuForte® proteggono efficacemente sia dai tentativi di scasso con strumenti di perforazione del vetro e foratura del telaio sia dall'azionamento della ferramenta dall'esterno. SecuForte® è disponibile nelle apprezzate serie in alluminio Austin, Hamburg e Toulon.

Alluminio, un materiale ideale per maniglie e martelline

L'alluminio è uno dei materiali più moderni utilizzati per i processi di produzione industriali. La naturale protezione dalla corrosione delle maniglie e martelline in alluminio le rende particolarmente resistenti agli agenti atmosferici e alle azioni meccaniche. Un ulteriore vantaggio: le guarniture in alluminio sono assolutamente sicure dal punto di vista della salute.



GIESSE

GIESSE - COLFERT NUOVA PARTNERSHIP

Colfert rafforza la propria offerta nel mondo dei serramenti in alluminio con l'inserimento del marchio GIESSE, già disponibile presso i propri magazzini la gamma completa di accessori per soddisfare le esigenze dei serramentisti del settore. E' possibile richiedere il catalogo al proprio agente di riferimento.

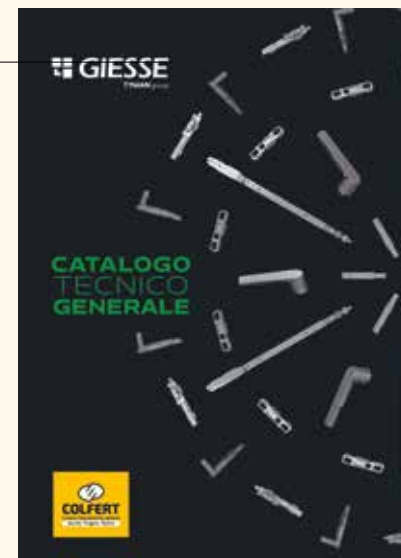

YELLOW

PANNELLI ISOLANTI THERM FLEX E SAN FLEX

PG 32 Pannello per la coibentazione dei cassonetti per tapparelle non isolati. Costituito da uno strato di styropor, seguito da due lamine d'acciaio, un foglio di diffusione e uno strato finale di neopor. Misure standard: mm 1000 x 790.



PG 33 Pannello per la coibentazione dei cassonetti per tapparelle non isolati, appositamente messo a punto per la ristrutturazione di cassonetti per avvolgibili esistenti con pannello di copertura sul lato del celino. Si contraddistingue per l'eccezionale flessibilità di montaggio e la massima facilità d'uso.



frascio®

APERTI AL TUO MONDO 

www.frascio.com

EDER DESIGN Simone Micheli



SOLARIS DESIGN Cantarutti - Martinig



ISO-CHEMIE

NASTRO MULTIFUNZIONE HYBRATEC

Tecnologia ibrida innovativa con 10 anni di garanzia funzionale*

- Tecnologia ibrida grazie alle pellicole di sbarramento 'firewall'
- Isolamento delle più svariate fughe con solo poche misure di nastro da 6 a 40 mm
- Perfetta tenuta d'aria grazie a diverse pellicole di sbarramento
- Doppia sicurezza grazie alla tecnologia ibrida
- Nessun flusso di aria calda dall'interno verso l'esterno
- Massimo risparmio energetico
- Tenuta alla pioggia battente fino a 1.050 Pa
- Conformità al principio "maggior impermeabilità all'interno che all'esterno" grazie a diverse pellicole di sbarramento
- Convezione dell'umidità ottimale
- Conforme alla EPBD
- Elevato effetto essiccante
- Elevata sicurezza funzionale grazie alle sue capacità d'espansione
- Conforme ai requisiti dell'EnEV e ai principi della "guida al montaggio" RAL
- 10 anni di garanzia funzionale*



* alle condizioni del produttore (disponibili su richiesta).

YELLOW

CATALOGO E CARTELLA SIGILLANTI **POSA ECCELLENTE**

Nuovo catalogo prodotti completo di certificazioni, schede tecniche, applicazioni, articoli disponibili e tutti i coordinati che servono per la costruzione e la posa del serramento. Disponibile su richiesta anche il campionario siliconi presenti nei magazzini Colfert. È possibile richiedere catalogo e campionario al proprio agente Colfert di riferimento e ai nostri uffici commerciali.



OTLAV

SALVADITA DISPOSITIVO DI SICUREZZA BREVETTATO

Protegge dalle chiusure violente delle porte che possono causare danni e menomazioni anche gravi, situazioni particolarmente pericolose quando sono coinvolti i bambini. Quando la porta viene sbattuta SALVADITA interviene e blocca l'anta impedendo la chiusura completa. Il sistema si attiva infatti solo se la porta viene chiusa con una violenza tale da poter provocare un danno fisico ad una mano che resti prigioniera fra anta e telaio. Se l'anta viene accompagnata con una velocità normale il dispositivo consente la regolare chiusura della porta. SALVADITA è stato sottoposto ai test più completi di durata e affidabilità.



ALIAS

BLINDATI ALIAS: **UNA SCELTA INTELLIGENTE**

STEEL C

Il portoncino blindato che soddisfa i requisiti tecnici per usufruire delle detrazioni fiscali, il benessere acustico, un'estetica ricercata, senza dimenticare la sicurezza. Il blindato è ideale sia per l'applicazione verso l'esterno, che nel giroscale dei condomini. È in pronta consegna nelle dimensioni 80-85-90 x 210.



Classe 3
Antieffrazione



Trasmittanza
termica di serie
1.3 kW/m²K



40 decibel di
isolamento acustico



ISOLA STEEL C

Il portoncino blindato con telaio e contro telaio a taglio termico, ideale per l'applicazione verso l'esterno. Controtelaio in pronta consegna nelle dimensioni 90x210 e 100x240.



Controtelaio
a taglio termico

Trasmittanza termica
1.0 W/m²K

Abbattimento acustico
40 decibel

Classe 3 antieffrazione
UNI-EN 1627



FA.CO.PLAST.SRL

Via Palladio 11/13, 35010 TOMBOLO (PD) - Tel. 049-5993119
vendite@facoplast.com

Un tocco particolare!

HOPPE®
La maniglia che arreda.



Superfici di tendenza

Quando si tratta di accessori per la casa, la tendenza verso le tonalità scure o metalliche continua. La maniglia che arreda pone accenti all'interno dell'abitazione mediante la superficie di tendenza: antracite e nero così come una tonalità di ottone e una di rame – ognuna in finitura lucida e satinata – fanno da tempo parte della scelta di colori con Resista® della gamma HOPPE.

Le tonalità sono disponibili per le serie HOPPE Amsterdam, Dallas e Los Angeles. Nella porta interna, diverse versioni di rosetta (oltre alle rosette standard, il programma prevede anche mini-rosette o rosette piatte) offrono possibilità di allestimento ancora più numerose, per stili di arredamento personalizzati. Quadro Rapido o Quadro RapidoPlus permettono un montaggio semplice, rapido e preciso. Per le finestre, oltre alle martelline Secustik®, sono disponibili anche versioni per scorrevoli parallelo (PSK) e alzanti scorrevoli (HS) – non vi sono dunque ostacoli alla creazione di un design unico per tutta la casa.

Resista®

Quadro Rapido

Quadro Rapido Plus



F78-1-R



F78-R



F84-1-R



F84-R



F96-1-R



F96-R



F97-1-R



F97-R

10 anni garanzia sulla
funzione meccanica



fabbricati in Europa



DIN EN ISO 14001
produzione eco-compatibile

