



L'EDITORIALE
di Mirco Zanato

Non c'è nulla di nobile nell'essere superiore ai vostri simili, la vera nobiltà è essere superiore a quello che sei stato.

Un pensiero che Ernest Hemingway scrisse un po' di tempo fa. Sento che questo è il modo appropriato per iniziare questa **nuova versione di COLFERT WINDOW**, perché dà un'idea di come vogliamo affrontare il nostro futuro. Il nostro modo di essere diversi non potrebbe essere spiegato meglio che dalle parole di Hemingway. Migliorare sempre noi stessi è una parte fondamentale della nostra cultura. Non vivremo mai lo stesso giorno due volte, perché sappiamo che c'è sempre qualcosa che si può fare meglio. Non saremo mai compiacenti dei nostri risultati perché l'unico approccio che conosciamo è guardare sempre in avanti, alla ricerca di nuovi e migliori risultati. Il nostro obiettivo finale, il vero traguardo, è sempre quello che ancora dobbiamo tagliare. E questo è qualcosa di profondamente radicato nella nostra organizzazione, che la rende in grado di assorbire i cambiamenti di mercato. È ciò che rende speciale COLFERT. Credo sia quello che ci concede la possibilità di conseguire i nostri obiettivi ogni giorno. Ed è quello che in questi mesi di Pandemia ci ha spinti a guardare oltre l'ostacolo, a ripensare al nostro futuro con il solito classico obiettivo: "cosa possiamo fare per migliorare il lavoro dei nostri clienti e di tutti coloro che portano interesse verso la nostra azienda?". Così abbiamo deciso di unire le nostre forze a quelle di altri due leader di mercato seppure in settori differenti: il gruppo Beltrame e il Gruppo Marchiol. Assieme abbiamo dato vita a **BeMaCo: la sinergia di tre aziende nei settori idraulico, elettrico e dei serramenti al servizio delle imprese che vogliono competere nelle realizzazioni legate a Bonus Casa, Ecobonus e Superbonus 110%**. All'interno di questo numero troverete tutti gli approfondimenti, ma quel che più conta è che i nostri consulenti saranno a vostra disposizione per darvi tutte le informazioni necessarie. Subito non ci siamo fermati qui naturalmente. I nostri magazzini hanno subito una vera e propria trasformazione per riuscire a mantenere quegli standard qualitativi di servizio a cui vi abbiamo abituati. **Abbiamo ampliato di oltre 2.000 mq i magazzini del prodotto finito**, migliorando la gamma dei prodotti e dei servizi sia delle porte interne che dei blindati. **Abbiamo inserito il policarbonato** accompagnato dal servizio del taglio su misura. Siamo cresciuti in termini di personale per riuscire a rispondere a tutte le vostre esigenze ed oggi superiamo i 115 collaboratori, si perché 15 arrivano dall'**acquisizione della VARESINA ACCESSORI** di Varese, una bellissima realtà che opera nel mondo dell'alluminio e che ci permetterà di conoscere e affrontare nel miglior modo possibile il mercato della Lombardia. All'interno troverete ovviamente tutti gli approfondimenti dell'operazione. Speriamo di riprendere a breve gli incontri con voi clienti e fornitori, per conoscerci meglio e farvi vedere **il nuovo magazzino automatico per profili lunghi fino a 7 metri** che ci permetterà maggiore cura e precisione nell'evasione di soglie e profili lunghi. Vogliamo condividere con voi l'importanza del miglioramento continuo anche nell'ottica sostenibile, per una visione del futuro più ecologica, e a tal proposito oggi possiamo dire con fierezza di **aver eliminato l'80% dell'uso della carta** grazie ai nuovi software. Forse ho dimenticato qualcosa, ma spero di potervi illustrare il tutto a breve, guardandovi negli occhi e stringendovi la mano.



COLFERT
Window

Quando il giallo diventa green

UN CAMBIO LOOK E FORMATO IN OTTICA SOSTENIBILE

a cura della redazione

Caro lettore, il tabloid che sta sfogliando parla da sé: abbiamo scelto un formato nuovo, rendendo la nostra rivista un **vero e proprio giornale per il professionista del serramento**, e ci auguriamo che questa scelta, a lungo ponderata grazie all'ascolto del nostro mercato, incontri il Suo apprezzamento e quello dei lettori, in continua crescita numero dopo numero. Ma non solo. COLFERTwindow, che da dodici anni si pone l'obiettivo di fornire un aggiornamento costante agli attori del mercato abbinato all'elevata attenzione per la qualità stilistica ed il design, diventa anche **ecosostenibile** grazie alla scelta di utilizzare **carta riciclata certificata FSC** e di stamparla impiegando **inchiostri vegetali**. Una scelta che non pregiudica la qualità delle immagini e delle grafiche, dalle quali imprescindibilmente deriva il piacere di sfogliare una rivista, e ciò è stato reso possibile dalla collaborazione con un'azienda che ha fatto della sostenibilità nella stampa la propria missione. Stiamo parlando di **Sincromia**, partner in questo progetto, di cui potrete approfondire la conoscenza a pagina 7. Grazie alla **carta riciclata individuata con Sincromia** abbiamo potuto realizzare un prodotto con un'ottima qualità di stampa, che viene veicolato tra le mani dei nostri lettori protetto da un imballo non più in cellophane tradizionale ma da un **sacchetto 100% compostabile** in sintonia con un'**attenzione all'ambiente** che desideriamo condividere con i nostri lettori. Buona lettura.

SOMMARIO

- 3 DA NOI SUCCEDA**
Colfert acquisisce Varesina Accessori
- 3 #wearecolfert**
Corriamo insieme con la nuova t-shirt
- 4 SOSTENIBILITÀ**
Nasce BEMACO, il progetto a favore dell'impresa sostenibile
- 6 GRANDANGOLO**
Logistica sostenibile e servizio ai clienti
- 7 DAI NOSTRI PARTNER**
- 9 LEAN**
KYM: quanto mi costa la gestione degli acuiisti?
- 10 RESI**
La nuova gestione dei resi di Colfert
- 11 PRODOTTO FINITO**
Porta Pronta: nuovo servizio Colfert
- 12 PROGETTAZIONE**
Ferramenta per alzanti scorrevoli
- 13 SPECIALIZZAZIONI**
Gli specialisti di prodotto in Colfert
- 14 LABORATORIO**
Corso di formazione: Installatore e Manutentore porte tagliafuoco su vie di esodo
- 16 SOCIALE**
• Dimissioni protette
• I collaboratori Colfert, nipoti di Babbo Natale
- 19 LAVORO**
Novità in materia di lavoro
- 20 YELLOW EXPO DAYS**
YED dà appuntamento al 2022
- 20 RATING DI LEGALITÀ**
Colfert incrementa il proprio livello
- 21 MONOBLOCCHI**
Monoblocchi a salvaguardia dell'ambiente
- 22 VETRINA DELLE NOVITÀ**

TITAN
è sempre
meglio:
**il massimo
dei vantaggi³**



Il nottolino a funghetto girevole autoregolante TITAN crea più comfort e sicurezza per i vostri clienti e offre il massimo dei vantaggi a voi.

Con la ferramenta TITAN per finestre in legno o in PVC potete stare tranquilli. Perché con TITAN già il punto di chiusura fa la differenza e l'ha già fatta più di 500 milioni di volte in tutto il mondo.

- ❶ Ha la regolazione in altezza più efficiente in assoluto, anche per arie particolarmente elevate
- ❷ Compensa in modo continuo le tolleranze, mantiene automaticamente la posizione e assicura un funzionamento sempre scorrevole
- ❸ Rende la produzione e il montaggio più economici grazie al ridotto numero di particolari che minimizzano le operazioni di registrazione necessarie

La ferramenta TITAN è la tecnologia che rende il comfort ambientale un'esperienza tangibile. www.siegenia.com



TITAN è sempre meglio.

DA NOI SUCCEDE

di Massimiliano Verza



COLFERT acquisisce VARESINA Accessori

A marzo 2021 la famiglia COLFERT si è arricchita di una nuova filiale lombarda, VARESINA accessori, un'azienda ben avviata specializzata nel settore alluminio.



Nella foto a sinistra

l'AD di COLFERT Mirco Zanato insieme a Riccardo e Francesca Della Bona. In basso la sede in via 2 giugno ad Azzate (VA).



Una piccola premessa: nel gennaio 2008 usciva il primo COLFERT-Window e nell'editoriale si leggeva: "Investire soprattutto nel know how e sulla formazione del personale, rendere i servizi altamente competitivi per poter così vendere al giusto prezzo e comunicare l'innovazione in modo efficace: questi sono gli strumenti principi attraverso i quali l'azienda può aspirare a crescere".

Dall'inizio COLFERT aspira a crescere in tutti i sensi, per offrire servizi sempre più competitivi, avvicinandosi sempre di più al cliente. Questo fa sì che da molti anni siamo una presenza riconosciuta in Veneto, Friuli Venezia Giulia, e Trentino Alto Adige. La sfida è tenersi sempre aggiornati per poter rispondere alle esigenze dei clienti, e per raggiungerne un numero sempre più ampio. La nostra vision è quella di portare una scatola gialla a ogni produttore e rivenditore di serramenti in Italia.

Da qualche anno ci stiamo strutturando per raggiungere aree non ancora coperte dalla nostra rete vendita, e l'acquisizione di Varesina Accessori - che per noi è romanticamente la prima - è stata una opportunità che si è presentata al momento giusto.

Sono convinto che entrambe le sedi beneficeranno di questa acquisizione: l'interazione con Varesina Accessori porterà una ventata di

aria fresca. Si tratta infatti di una realtà diversa per posizione, organizzazione, abitudini, nella quale i processi e servizi di Colfert potranno integrarsi e migliorare ancora.

A Varese abbiamo già trovato un capitale umano di grande esperienza e aperto a questa nuova avventura, caratteristiche fondamentali per creare un gruppo coeso e sostenere la crescita strutturale che abbiamo in mente. Lo staff completo è composto da 5 venditori, 6 interni tra magazzino e ufficio più un trasportatore.

La sede di Azzate costituirà un osservatorio privilegiato per conoscere da vicino il mercato lombardo e le sue esigenze, facendo tesoro di una piccola realtà di eccellenza, creatività, e artigianalità made in Italy che ha saputo evolversi grazie alla conduzione esperta degli ex proprietari Riccardo Della Bona e Francesca Tirelli.

Grazie a Varesina potremo distribuire i nostri prodotti e servizi in tutto il Nord Italia, migliorando la presenza territoriale in Piemonte e Lombardia.

Sotto forma di diario quadrimestrale, nei prossimi mesi vi parlerò dei collaboratori lombardi, dei passaggi per conciliare il nostro know how e la mentalità Colfertiana al rispetto e alla comprensione di territori nuovi - facendo anche dei confronti tra i diversi mercati, e altro ancora.

#wearecolfert

Corriamo insieme con la nuova t-shirt Colfert

Sono in arrivo le t-shirt in tessuto tecnico **"CORRIAMO INSIEME"** per l'estate 2021, pensata per gli sportivi ma anche per chi ama lavorare con il comfort di una maglia fresca per tutta la giornata.

Abbiamo ritenuto importante sottolineare il concetto del "Corriamo Insieme" riprendendo così gli auguri per il 2021 presenti in copertina di COLFERTwindow 36 per dare un segnale di positività ed entusiasmo, stilizzandone la grafica e declinandola nei colori istituzionali COLFERT ed inserendo anche le due sedi **TREVISO** e **VARESE**, che appunto da quest'anno **CORRONO INSIEME**, ogni giorno al fianco dei nostri clienti.

→ VORRESTI AVERLA ANCHE TU?

Il tuo agente COLFERT di fiducia ed i consulenti del punto vendita saranno lieti di presentarti presto la nuova t-shirt per l'estate.

Chiedi loro quali sono le modalità per poterla ottenere.





SOSTENIBILITÀ

di Viviana Surian

NASCE BEMACO

ALLEATI A FAVORE DELL'IMPRESA SOSTENIBILE

IL PROGETTO A FAVORE DELL'IMPRESA SOSTENIBILE

Per competere con successo nelle realizzazioni legate alle detrazioni fiscali

LA SINERGIA DI TRE AZIENDE DISTRIBUTRICI DÀ VITA AD UN SERVIZIO TRASVERSALE CHE PERMETTE AI PROPRI CLIENTI DI ACCEDERE ALLA CESSIONE DEL CREDITO, AVVALENDOSI DI UN FILO DIRETTO PER LA CONSULENZA TECNICA E DI PRODOTTO.



B

BEMACO nasce dalla **sinergia di 3 aziende distributrici** con una forte identità italiana, accomunate dalla volontà di creare un **servizio trasversale** che permetta ai propri clienti di **accedere alla Cessione del credito** in maniera chiara e sicura: **Gruppo Beltrame** per il mondo dell'idraulica, **Marchiol** per l'elettricità e **Colfert** per il settore del serramento. Il nome stesso del progetto, BEMACO, rappresenta la fusione di queste tre realtà: **BE**ltrame + **MA**rchiol + **CO**lfert. Grazie a BEMACO è possibile per i professionisti di questi settori trovare in ciascuna delle tre aziende distributrici il partner per la corretta gestione delle pratiche e per la Cessione del credito: una sinergia studiata per permettere a idraulici, elettricisti e serramentisti di **competere nella realizzazione degli interventi di ristrutturazione e riqualificazione** con le agevolazioni previste dal Decreto Rilancio, dai già noti **Bonus Casa** ed **Ecobonus 50%** al **Superbonus 110%**.

L'ALLEANZA DI TRE DISTRIBUTORI A SERVIZIO DEI PROFESSIONISTI

Abbiamo ascoltato i nostri rispettivi mercati di riferimento ed analizzato le loro necessi-



tà in termini di sostegno nella gestione dei nuovi bonus fiscali, dello sconto in fattura e della cessione del credito attraverso *l'indagine di mercato di cui abbiamo parlato anche nel COLFERTwindow 36*, ed abbiamo compreso quanto fosse necessario dare vita ad un progetto comune, una sfida in cui condividere conoscenze, know-how e storie imprenditoriali. Abbiamo perciò dato vita ad una collaborazione in linea con le esigenze dei nostri clienti per offrire qualità di servizi e innovazione nei pro-

dotti: in un mercato in continua evoluzione, **mettiamo insieme i punti di forza di ogni azienda per rispondere ai bisogni delle imprese che ci scelgono**, spinti dall'energia e dall'impegno delle molte persone che ogni giorno ci consentono di continuare a crescere. In un anno in cui molti altri comparti hanno sofferto per la pandemia, i nostri settori sono tra i fortunati a non esserci mai fermati e a cui anzi viene richiesto di alzare l'asticella con la riqualificazione del patrimonio edilizio esistente.

PERCHÉ AFFIDARSI A BEMACO PER LA CESSIONE DEL CREDITO

BEMACO è stato concepito per offrire ai professionisti risposte e soluzioni chiare e sicure che permettano loro di cogliere tutte le opportunità offerte dalle agevolazioni fiscali di cui i committenti possono godere grazie ai bonus per la ristrutturazione previsti dal Decreto Rilancio, puntando su questi tre punti di forza:

- **Network dedicato:** tutte le soluzioni per la casa nell'area idraulica, elettrica e dei serramenti grazie alla presenza di personale competente che darà supporto tecnico sui

prodotti legati ai bonus fiscali, informazioni sulle pratiche da presentare, assistenza e chiarimenti sulle agevolazioni previste.

- **Partner fiscale:** partner fiscale per la verifica puntuale dei requisiti necessari all'adempiimento delle pratiche durante i lavori, rilascio visto di conformità (in caso di superbonus 110%) e gestione dei passaggi del credito tra casseti fiscali.
- **Acquisto del credito:** Gruppo Beltrame, Marchiol e Colfert acquistano il credito d'imposta dalle imprese Clienti aderenti al progetto BEMACO che hanno effettuato i lavori, permettendone così lo smobilizzo a favore della liquidità.

CHI PUO' DIVENTARE PARTNER DI BEMACO?

Per la cessione del credito è necessario essere clienti di una delle tre aziende di BEMACO ossia Gruppo Beltrame, Marchiol, Colfert ed acquistare i prodotti per lo specifico intervento di riqualificazione e ristrutturazione di cui si intende cedere il credito.

Gli STEP per entrare in BEMACO

1. **Partecipa all'incontro online** per conoscere il progetto: inquadra il QR code e scegli comodamente quando seguire il webinar.



SEI UN SERRAMENTISTA E VORRESTI ADERIRE A BEMACO MA NON SEI ANCORA CLIENTE COLFERT?

Contatta subito i nostri settori commerciali: ti metteremo in contatto con un agente Colfert che potrà mettere le proprie competenze ed i nostri servizi a tua disposizione.

LINEA DIRETTA CON I SETTORI

Alluminio e Ferro

Tel 041 4574520
alluminio.ferro@colfert.com

Legno e PVC

Tel 041 4574530
legno.pvc@colfert.com

Prodotto finito

Tel 041 4574550
prodotto.finito@colfert.com

2. **Contatta subito il nostro Service**, gli assistenti vi forniranno le informazioni tecniche dettagliate sui prodotti coinvolti nelle detrazioni in base all'area scelta, idraulica, elettrica, dei serramenti e le condizioni economiche per accedere alla cessione del credito.
3. Sottoscrivi un unico **contratto quadro** che norma la modalità, i tempi e le responsabilità per la cessione del credito. Il contratto quadro va sottoscritto con l'azienda distributrice dalla quale intende rifornirsi e vale per tutte le successive Cessioni del Credito. Per il serramentista l'interlocutore è Colfert.
4. Bemaco ti supporterà nell'individuazione del tipo di intervento, dandoti le informa-

zioni sulla detrazione fiscale corrispondente e sulla lista dei documenti utili al cliente finale per ottenere il visto di conformità e successivamente poter effettuare la cessione del credito.

Gli agenti Colfert e gli esperti tecnici di BEMACO sono a disposizione per presentarti il progetto ed aiutarti quindi a cogliere tutte le opportunità che il settore delle costruzioni ci mette a disposizione.

VISITA IL SITO WEB: www.bemaco.it

Contattaci:
serramentista@bemaco.it
tel. 345 6205853

SISTEMI CHIUDIPIORTA GEZE – Flessibilità ed Affidabilità

I chiudiporta aerei GEZE spiccano per la loro funzionalità, elevate prestazioni, la durata nel tempo, oltre al design ricercato e discreto. Adatti ad ogni tipologia di porta con numerose possibilità di applicazione: dal più piccolo chiudiporta aereo fino alle numerose varianti per porte tagliafuoco e tagliafumo.

Le linee chiudiporta con cremagliera o guida di scorrimento offrono numerose possibilità di configurazione adatte ad ogni esigenza.



FOCUS – Braccio a slitta T-Stop TS 3000 V, TS 5000

L'innovativo braccio a slitta T-Stop GEZE, con limitatore di apertura meccanico, evita l'installazione di un fermaporta a pavimento che può essere causa di inciampo. E' concepito per i chiudiporta aerei GEZE TS 3000 V e TS 5000. Sostituibile anche a chiudiporta già installati e viene impiegato con chiudiporta montato sull'anta lato opposto cerniere o su lato opposto cerniere con montaggio rovesciato, o su anta. Per porte a battente a destra e a sinistra utilizzabili indifferentemente.

CARATTERISTICHE DEL PRODOTTO

- Sostituibile in modo semplice con braccio a slitta standard
- Non deve essere installato alcun fermo porta a pavimento
- Con blocco scorrevole avvitato

CAMPI DI APPLICAZIONE

- Porte a un'anta
- Installazione sul lato cerniera e lato opposto cerniera
- Porte a battente DIN destro e DIN sinistro
- Per limitatore di apertura senza fermo porta





mario@studioparonetto.com

GRANDANGOLO

di Mario Paronetto

LOGISTICA SOSTENIBILE E SERVIZIO AI CLIENTI



Come integrare due esigenze spesso in contrapposizione

L mondo della logistica ha conosciuto in questi ultimi lustri una rivoluzione epocale che ha trasformato completamente gli strumenti e le logiche di gestione del servizio che il mercato conosceva. In questi anni abbiamo imparato che è possibile trasferire tutto, in qualunque parte e in ogni momento, creando così abitudini ed aspettative del tutto nuove.

Molte aziende, che per prime si sono organizzate per dare un servizio "just in time" e "tailor made", hanno usato questa possibilità come importante leva commerciale per consolidare i propri mercati ed acquisirne di nuovi. Di conseguenza molti hanno imparato che potevano avere la merce nelle quantità desiderate in ogni momento e ne hanno approfittato per garantire una continuità di servizio ai propri clienti.

In realtà di fronte a questi indubbi vantaggi ci sono anche alcune ombre. La possibilità di ricevere merci in continuazione spesso ha nascosto la disorganizzazione del processo di acquisto e di gestione dei magazzini di quelle aziende che non sapendo programmare gli ordini di materiale e gestire le giacenze con criteri di efficienza hanno visto nella capacità del fornitore di consegnare quotidianamente la risoluzione dei loro problemi comportandosi come coloro che mettono la polvere sotto il tappeto illudendosi che la stanza sia in ordine. In questi casi una logistica solerte ha involontariamente contribuito a mantenere i clienti nelle proprie attività senza valore (muda). Inoltre l'aumento delle consegne e dei mezzi di trasporto sta

comportando un aumento importante dei gas serra legati allo svolgimento di queste attività con un impatto ambientale che non possiamo più sostenere.

Su questo tema le aziende di trasporti e logistica integrata sono impegnate in progetti di innovazione su diversi fronti avvalendosi di ricerche svolte in ambito di carburanti, tecnologie di navigazione, tipologie di motori, hub logistici, solo per citare alcuni esempi.

Se non è facile rieducare il cliente ad un uso più intelligente dei servizi di logistici è necessario che questi diventino capaci di svolgere il loro compito nel modo meno impattante dal punto di vista ambientale. Ad esempio è stato calcolato che il passaggio di mezzi di trasporto alimentati a Bio-LNG rispetto al tradizionale Diesel comporta una riduzione dei consumi del 10%, una riduzione delle emissioni della CO2 dell'80% e dell'NO2 del 96%. Il tema dell'elettrico per "l'ultimo miglio" offrirà ulteriori spunti di miglioramento del servizio. Mai come oggi nel mondo della logistica la sostenibilità è il fine delle aziende e l'innovazione il mezzo per conseguirla e a differenza di altri anni questo settore è in prima linea in un percorso virtuoso affinché il trasporto e la movimentazione delle merci e l'impatto ambientale di queste attività abbiano oggi pari dignità nelle scelte delle aziende. E' ragionevole aspettarsi che il mondo della logistica, proprio perché si trova all'inizio e alla fine dei processi di produzione, avrà un'influenza determinante nelle logiche aziendali di coloro che sempre più stanno progettando in una logica di LCA.

IDROZERO

KEEP THE WATER OUT



TENUTA ALL'ACQUA SENZA SOGLIA



Massima tenuta all'acqua (fino a Classe 9A secondo UNI EN 12208).



Kit composto da:

- una guarnizione sottoporta
- prolunga verticale
- coppia di guarnizione per il telaio

Disponibile per portoncini

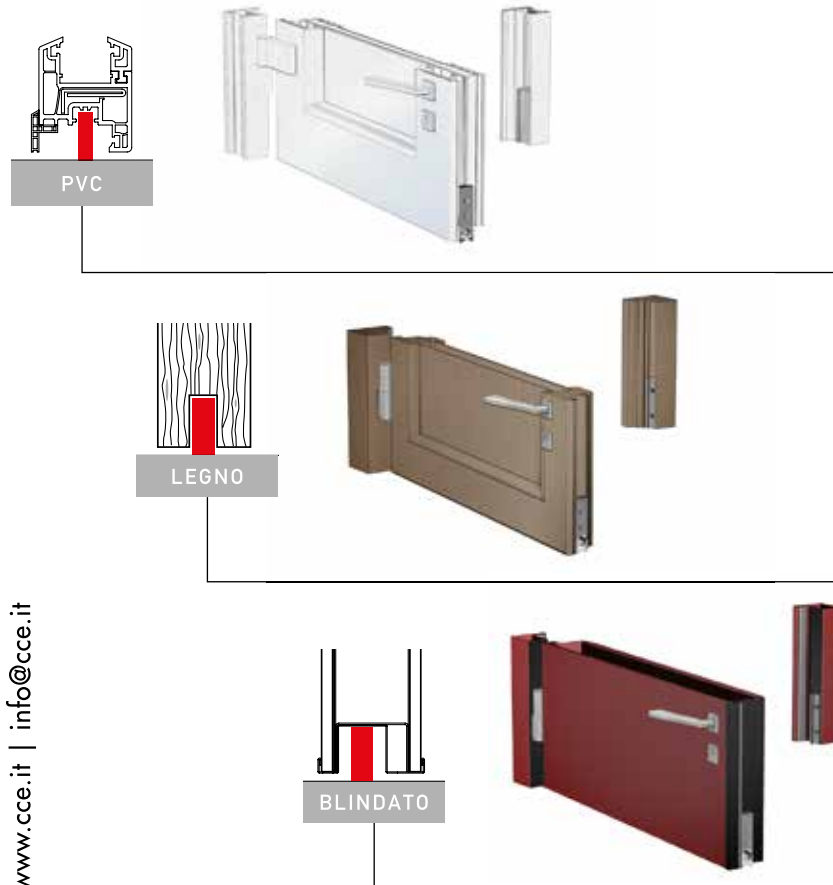

www.cce.it | info@cce.it

DAI NOSTRI PARTNER

a cura della redazione

somfy®

WE ACT FOR GREEN...



Soluzioni per un mondo migliore



Contribuire a un futuro migliore per le persone e per il nostro pianeta è il principio alla base delle iniziative e delle attività del Gruppo Somfy per promuovere uno sviluppo più sostenibile.

Affrontare in modo efficace l'emergenza climatica richiede ormai la messa in campo di concreti cambiamenti nei nostri comportamenti, in questo senso, le scelte strategiche delle aziende possono sostenere questa evoluzione su tutti i fronti dello sviluppo sostenibile.

Noi di Somfy già nel 2015 abbiamo lanciato un nostro marchio dedicato di eco-design, Act for Green®, che mira a ridurre l'impatto ambientale dei prodotti duran-

te tutto il loro ciclo di vita: dall'estrazione delle materie prime fino alla fine della loro vita. Un segnale positivo e incoraggiante è che a gennaio 2021, oltre il 57% dei prodotti Somfy in tutto il mondo è stato venduto con l'etichetta "ACT FOR GREEN". Tuttavia, la lotta contro il riscaldamento globale ci spinge a essere più ambiziosi; una sfida che vede il Gruppo impegnato in un'unica visione che ci permetterà di raggiungere obiettivi importanti e finalizzati a ridurre le nostre emissioni di CO₂.

Tramite una società di consulenza specializzata nelle tematiche delle emissioni dei gas serra, nel 2020, Somfy ha realizzato un rapporto - il Bilan Carbone® - che ha stabilito che l'impronta energetica del Gruppo equivale alle emissioni di 120.000 cittadini francesi in un anno. Questi risultati consentono a Somfy di identificare al meglio gli interventi che a livello globale possono rafforzare le azioni già in corso per la riduzione delle emissioni di CO₂.

Nel 2020 Somfy si è classificata al 15° posto dell'indice Gaia, che ogni anno distingue le 70 PMI e ETI francesi con le migliori performance in termini ambientali, sociali e di governance, su un panel di 230 aziende.

La volontà di Somfy è quella di offrire prodotti che contribuiscano in modo tangibile al risparmio energetico

degli edifici. I vantaggi delle nostre soluzioni - motori e sistemi automatici - in termini di risparmio energetico per l'illuminazione, il riscaldamento e la climatizzazione sono reali: in 3 anni sono state ridotte del 10% le emissioni di CO₂ legate al consumo in standby dei motori Somfy.

In una visione più ampia di crescita sostenibile, **ispirare un modo migliore di vivere accessibile a tutti** è la filosofia che Somfy persegue da diversi anni e che ha guidato anche la politica di responsabilità sociale che vede l'azienda impegnata con diversi progetti in ambito sociale.



sincromia

GROUP
PRINTDIFFERENT

STAMPARE DALLA CULLA ALLA CULLA

Pensare al catalogo come prodotto di un progetto di flusso creativo (up-cycling)

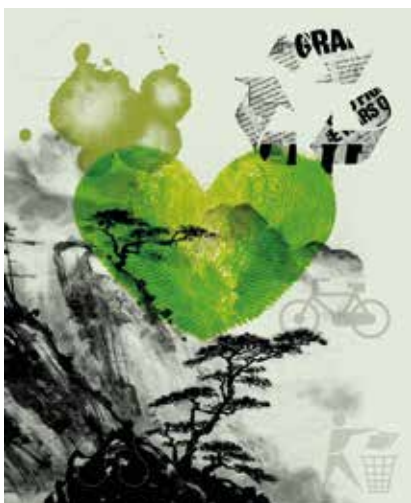

Un catalogo progettato con le giuste carte e stampato con l'utilizzo degli inchiostri a base prevalentemente vegetale può essere inserito in un progetto CREATIVO di riciclo della carta ad ampio raggio. Ci sono carte infatti che utilizzano scarti di varie tipologie per sostituire la cellulosa vergine e che hanno una carbon foot print inferiore alle carte di normale utilizzo.

Sincromia, industria grafica di Pordenone da anni sensibile alle tematiche della sostenibilità, stampa su carte rispettose dell'ambiente. Ne facciamo alcuni esempi.

1. Riciclare i bicchieri di carta è un'idea nata grazie alla partnership di due cartiere che hanno reso possibile

trasformare 5 bicchieri usati in un foglio di carta, recuperando il 90% da ogni bicchiere e convertendoli in fibra cartacea certificata FSC®. Il rimanente 10% viene recuperato e diventa un bicchiere del tutto nuovo.

2. Sfruttare le proprietà dell'Eucalyptus Globulos, una specie di eucalipto che cresce in Portogallo dalla fibra corta e spessa, ha permesso di produrre una carta con la stessa quantità di cellulosa della betulla utilizzando il 36% in meno di materia prima in un ciclo produttivo totalmente sostenibile.

3. Ispirata al mondo della moda, nasce una particolare carta cuoio che contiene il 25% di residui di lavorazione

SINCROMIA, industria grafica di Pordenone, da molti anni stampa utilizzando carte rispettose dell'ambiente perché provenienti da foreste certificate, dove vi è una gestione responsabile delle risorse sia umane che vegetali. Questo unito all'utilizzo di inchiostri a base vegetale che riducono sensibilmente il residuo minerale.

www.sincromia.it

del cuoio e della pelletteria in sostituzione di cellulosa di albero, è ecologica, riciclabile e biodegradabile al 100%, dedicata alla stampa di pregio e al packaging di lusso. Viene prodotta con 40% di cellulosa riciclata, nel pieno rispetto ambientale.

4. I sottoprodotti di lavorazioni agro-industriali si prestano alla sostituzione fino al 15% della cellulosa proveniente da albero. I residui di agrumi, uva, ciliegie, lavanda, mais, olive, caffè, kiwi, nocciole e mandorle sono le materie prime naturali che, salvate dalla discarica, vengono utilizzati per la produzione di esclusive carte dall'aspetto tattile inusuale.



dormakaba 

La nuova porta scorrevole ST PRO Green (*)

La maturata coscienza ecologica e la ricerca di una maggiore efficienza economica sono i motori della realizzazione dei Green Building. L'innovativa gamma di porte scorrevoli ST PRO Green combina molti requisiti che l'architettura e gli edifici moderni e green devono rispettare: sostenibilità, efficienza energetica, design e protezione antieffrazione.

(*) Disponibile a partire da Novembre 2021

dormakaba protegge gli edifici, le comunità e l'ambiente

dormakaba si impegna a promuovere uno sviluppo sostenibile lungo l'intera catena di valore, in linea con le responsabilità economiche, sociali e ambientali verso le generazioni di oggi e quelle future. Attraverso la partecipazione ad alcune organizzazioni internazionali e iniziative a sostegno della sostenibilità, si impegna ad operare a livello commerciale in modo responsabile, collaborando con i suoi partner per sviluppare un'industria più sostenibile.



Tutti gli sforzi di dormakaba dedicati al tema della sostenibilità sono stati premiati con l'assegnazione di una medaglia d'oro dalla società di valutazione internazionale EcoVadis.



Per maggiori informazioni sul tema della sostenibilità e per scaricare l'ultimo report dedicato visitate il sito [dormakaba!](https://www.dormakaba.com)



LEAN

di Nicola Trevisan



QUANTO MI COSTA LA GESTIONE DEGLI ACQUISTI?



CAMBIARE IL PUNTO DI VISTA

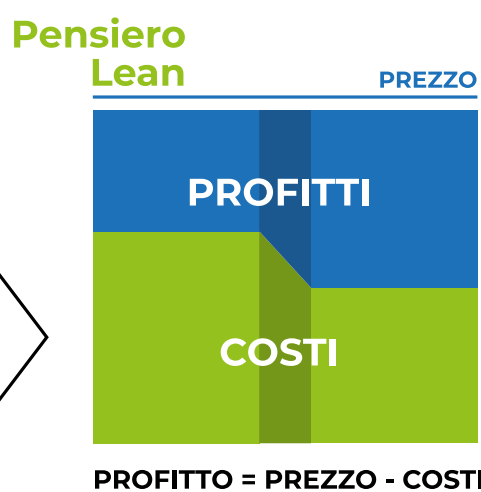

- SPRECHI + PROFITTI + COMPETITIVITÀ

CHE VANTAGGI OFFRE KYM?

1. Ridurre la burocrazia per l'invio degli ordini in Colfert: con una semplice scansione alla confezione che consumo, compilo il mio ordine a Colfert.
2. Non andare mai in rottura di stock: conteggeremo assieme il consumo massimo per ogni articolo utilizzato quotidianamente, in modo tale da non dover mai rimaner senza
3. Ridurre progressivamente la scorta media di magazzino: una volta settato il magazzino ed avviato il sistema KYM, potremmo riveder i consumi massimi e tararli di volta in volta.

Tra le altre cose:

- Aver un magazzino ordinato
- Semplicità di gestione (anche per un nuovo assunto)
- Zero controlli manuali e basta calcoli di scorte/riordini
- Gestione scadenze e magazzino sempre aggiornato
- Meno ordini urgenti

E l'ufficio acquisti ha più tempo da investire!
(meno burocrazia, meno pensieri, più studio sui nuovi prodotti, più assistenza alle vendite, ecc..)

Fare profitto è condizione indispensabile per dare continuità all'azienda.

Ma se un tempo le aziende riuscivano a garantirsi profitti potendo aumentare il prezzo ora non è più così. In un mondo sempre più globalizzato, dove diventa facile comunicare/viaggiare, la competizione non ha frontiere, l'e-commerce è sempre più diffuso, se aumento il mio prezzo vengo escluso dal mercato.

L'unica leva su cui mi posso concentrare per aumentare i miei profitti sono i costi interni di gestione, o meglio tutte quelle attività quotidiane per le quali il mio cliente non è disposto a pagare.

In un mondo in costante cambiamento, la velocità e la qualità dei propri processi interni diventa sempre più un vantaggio competitivo da sfruttare nel mercato.

Provate a pensare a quanto tempo dura il vostro processo per produrre una finestra, a quante attività si svolgono all'interno di questo processo: spostamenti, trasporti, inserimento dati a gestionale, programmazione delle pose, pagamento fatture, assemblaggi, ecc.. Esplorendo questo dato nel dettaglio vi accorgete di quanto tempo investiamo in attività che al nostro cliente non interessano, molte sono attività che non portano un valore al nostro cliente.

Noi in Colfert definiamo "valore" tutto ciò (materiale e immateriale) che ha interesse per il cliente, ciò che gli è utile, da cui trarrà un beneficio e per cui è disposto spontaneamente

a spendere risorse personali (tempo, denaro, fatica, ecc.).

Valore = Beneficio - Prezzo.

Colfert esiste perché vuole migliorare il lavoro dei propri clienti. Da qui nasce il progetto KYM. Ci siamo chiesti come potevamo ridurre il vostro tempo non a valore ad abbiamo pensato ad uno dei punti d'incontro tra Colfert ed i serramentisti: l'approvvigionamento dei materiali.

Ha valore ordinare il materiale di consumo che uso ogni giorno? Quanto tempo investo per svolgere questa attività? Quanto mi costa questo tempo? E quanto mi costa rimaner senza materiale?

Vorremmo porre fine a questa burocrazia attraverso un nostro software, che vi permetterà di ridurre il tempo non a valore per gli acquisti del materiale che consumo frequentemente, ridurre i pensieri di riapprovvigionamento, le rotture di stock e il controllo costante dei livelli di magazzino. In più abbiamo come obiettivo non restare mai senza materiale ed abbassare i livelli di magazzino progressivamente.

Notiamo che mediamente per far un ordine di 10 articoli e stoccare il materiale ci vogliono circa 75 minuti, con il sistema KYM riusciamo ad abbassare questo tempo a 15 minuti. Eurizzando il valore di 60 minuti, parliamo di 30€ risparmiati/da reinvestire.

Vogliamo dare più tempo agli uffici acquisti per lo studio di nuovi progetti/commesse, per assistere le vendite, per aver più tempo da dedicare ai nuovi prodotti e dare quindi maggior valore e qualità al cliente finale.



Nekos è leader in Italia nella tecnologia e nella creazione di idee e concetti, dove si trasforma la filosofia del pensiero in semplici creazioni d'avanguardia per la tua finestra. È dalla naturale evoluzione del processo di ricerca e sviluppo, che nasce ogni prodotto.

Tutte le finestre si aprono e si chiudono. Alcune lo fanno da sole, in modo intelligente...



KIMO 202

È il nostro piccolo attuatore elettrico a catena, robusto e compatto, che scompare all'interno dei più moderni serramenti con profili sempre più stretti, ma adatto anche a farsi vedere, con la sua linea elegante e affusolata.

www.nekos.it





RESI

di Francesco Pancaldi

LA NUOVA GESTIONE DEI RESI DI COLFERT

Un nuovo strumento a disposizione dei nostri clienti



Da anni, come Colfert, con un occhio di riguardo verso l'ambiente e l'impatto che abbiamo su di esso, perseguiamo il miglioramento continuo dei nostri servizi per supportarvi al meglio nella vostra attività. In quest'ottica, abbiamo analizzato il nostro Servizio Resi, cercando di capire cosa portasse o meno valore al cliente e come migliorare le nostre performance.

Nel 2020 abbiamo gestito oltre 4000 resi, incappando in mancanza di documentazione e informazioni che causano ritardi nella gestione, la quale è strettamente dipendente dai nostri uffici. Tutto ciò causa richieste verso voi clienti e quindi un vostro impiego di tempo ed energie; oltre a problematiche di natura logistica, ritiri a vuoto, impatto ambientale. Sono state impiegate per la gestione dei resi risorse importanti a livello economico ed umano, risorse che con la vostra collaborazione reinvestiremo per implementare e migliorare i servizi per i quali decidete di affidarvi a Colfert nello svolgimento della vostra attività:

- la logistica, attraverso strumenti che rendano più rapida l'evasione dell'ordine;
- un nuovo magazzino verticale che permette di ampliare la gamma prodotti a disposizione del cliente;
- un nuovo dipartimento prodotto finito con un assortimento di articoli in pronta consegna, talmente fornito da permettere al cliente di considerarlo un'estensione del proprio magazzino.

Al di là dei numeri, non si tratta di una questione meramente economica, ma di un impegno concreto da parte nostra per migliorare i nostri servizi e ridurre l'impatto ambientale nel comparto trasporti: in Italia il comparto trasporti è responsabile del 24% delle emissioni totali di gas serra. Abbiamo quindi approntato delle soluzioni, da qui ai prossimi mesi, per

snellire il processo garantendovi il massimo supporto.

Il nostro obiettivo è rendervi autonomi nella gestione del reso garantendovi sostituzione ed assistenza in tempi rapidi con un ritiro tracciato presso la vostra sede.

Dal 1° maggio 2021, solo per la categoria accessori, tutti i clienti avranno a disposizione un configuratore per la gestione in **autonomia** delle richieste reso: con un modulo online disponibile nella propria sezione Extranet, **ogni cliente** sarà in grado di effettuare la propria richiesta di reso al **settore Colfert di competenza**, che se ne prenderà carico; in questo modo **ciascun cliente potrà effettuare in qualsiasi momento la richiesta di reso**.

Per tutti gli accessori che richiedono una sostituzione, in quanto sbagliati o non utilizzabili, provvederemo ad inviarvi subito gli articoli in sostituzione tramite il nostro servizio Express, mentre l'articolo da rendere rimarrà presso la vostra azienda fino a comunicazione di ritiro da parte di Colfert.

I ritiri saranno gestiti con frequenza bimestrale, fatti salvi i resi di impossibile superiore a € 200.

Per il **prodotto finito** e per tutti gli articoli che necessitano di riparazione o assistenza, **potrete richiedere supporto tramite il vostro referente interno od il vostro Agente di zona**; in tal modo provvederemo subito al ritiro per spedirli al fornitore e ridurre i tempi di attesa.

Il vostro Agente di zona ed il vostro referente interno sono come sempre a vostra disposizione per tutti i chiarimenti del caso.

Hai smarrito le indicazioni per effettuare correttamente i tuoi resi? NON TEMERE: tutte le istruzioni necessarie saranno sempre a disposizione nell'area Documentazione di Extranet.

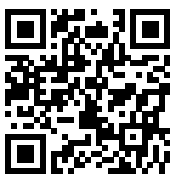

Come si effettua un reso a Colfert?



PRODOTTO FINITO

di Claudio Vendrame



PORTA PRONTA NUOVO SERVIZIO COLFERT

DALL'ASCOLTO DEL CLIENTE, E DAL VOLER "MIGLIORARE IL LAVORO DEI NOSTRI CLIENTI", NASCE IL NUOVO SERVIZIO **PORTA-PRONTA**, OVVERO UNA GAMMA AMPIA DI PORTE INTERNE, PORTE BLINDATE, PORTE TAGLIAFUOCO IN PRONTA CONSEGNA.

Nel nuovo magazzino a **Dosson di Casier**, su un'area di 1.700 mq, vengono gestite **collezioni di porte interne e di porte blindate** di diverse tipologie, tutte di elevata qualità "Made in Italy", selezionate con cura e ricercatezza dal Team di Colfert per soddisfare le richieste di standard qualitativi elevati richiesti dal mercato.



Le porte blindate possono essere personalizzate nelle finiture dei pannelli con consegna in tempi rapidi, **abbinandole alle porte interne** per rendere l'ambiente abitativo omogeneo e di design, oppure ordinate con le finiture in pronta consegna.



Chiedi di PORTA-PRONTA al tuo consulente di zona, ed ordina le tue porte con un semplice CLIC!



frascio[®]
APERTI AL TUO MONDO

www.frascio.com

EDER DESIGN Simone Micheli



SOLARIS DESIGN Cantarutti - Martinig





PROGETTAZIONE

di Nicola Facchinato

FERRAMENTA PER ALZANTI SCORREVOLI

Ecco come donare più leggerezza e libertà di progettazione all'architettura moderna

TRASFORMARE GLI SPAZI IN AMBIENTI DA VIVERE E FAR SENTIRE A PROPRIO AGIO LE PERSONE È LA NOSTRA ISPIRAZIONE, MA ALLO STESSO TEMPO ANCHE LA CHIAVE PER MIGLIORARE IL LAVORO DEI NOSTRI CLIENTI.

Dalla collaborazione con Siegenia e con Uniform nasce l'innovativa linea Yellow alzanti scorrevoli: estetica minimale, prestazioni ai massimi livelli, comodità e sicurezza sono garantite dalle due linee di prodotto: Slim e Mix.



PUNTI DI FORZA

• Estetica

Le dimensioni dei profili sono minime e in linea con le richieste del mercato. Il binario, le guide e i fermi sono quasi completamente invisibili. Gli elementi di chiusura, cremonesi con i ganci e incontri regolabili, sono a filo dell'anta e del telaio.

• Comodità

Finalmente un'unica soluzione per più tipologie di alzanti.

Facile e rapida da montare: minor quantità di particolari, elevato grado di pre-montaggio e ottimali possibilità di registrazione: una sola soglia, un unico tappo centrale e laterale per più profili (68-78-92) facilitano il montaggio e la gestione dell'ordine in autonomia.

• Prestazioni

Portata aumentabile con flessibilità fino a 250 kg, 300 kg o 400 kg.

Movimentazione leggera e sicura e microventilazione di serie.

Soglia PV in vetroresina garantisce un alto isolamento termico e una particolare stabilità anche per pesi e dimensioni importanti.

Marcatatura CE in cascading.

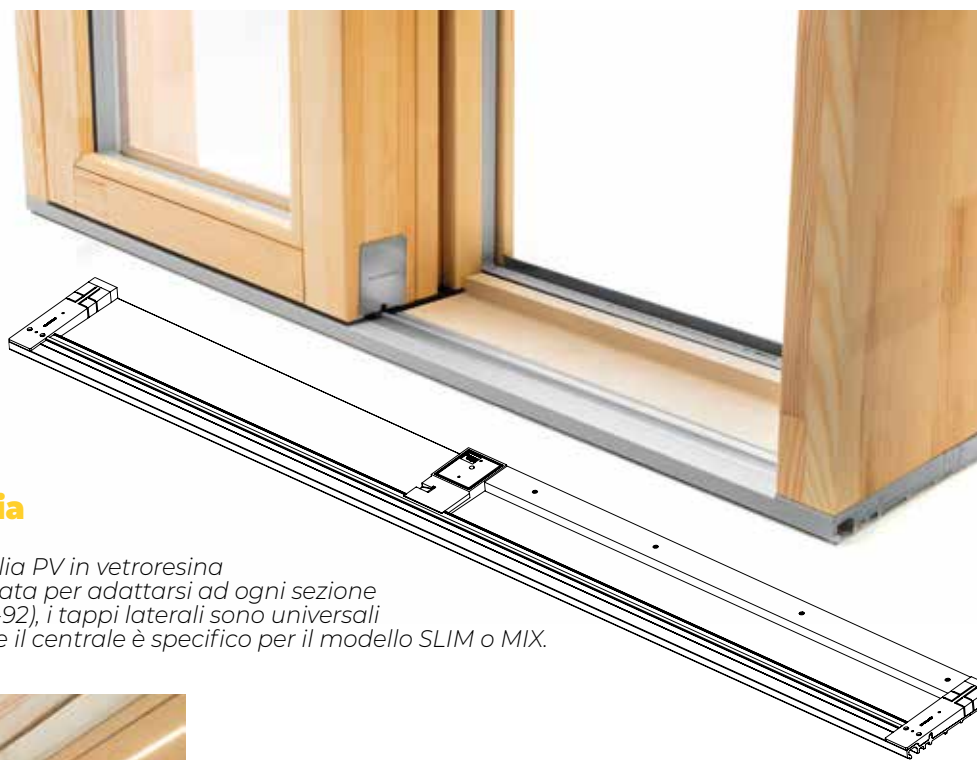

Soglia

La soglia PV in vetroresina è pensata per adattarsi ad ogni sezione (68-72-92), i tappi laterali sono universali mentre il centrale è specifico per il modello SLIM o MIX.



Profilo per LED strip integrata

In soli 4 mm la striscia LED da 3.000 o 4.000 K risulta essere un'ottima soluzione ad incasso, quindi completamente invisibile per illuminare il vostro vano apribile dell'alzante scorrevole



Fermi e guida a scomparsa

Con uno spessore di soli 2 mm il design dei nuovi tappi di copertura soddisfa le più alte esigenze visive. Le guide superiori, con ruote a scorrimento laterale inserite in un profilo a scomparsa, garantiscono la stabilità e la scorrevolezza dell'anta.



Ferramenta per alzanti scorrevoli per finestre più leggere e libertà di progettazione all'architettura moderna.



Richiedi al tuo agente di fiducia il nuovo catalogo YELLOW linea HS e affidati per una consulenza tecnica al nostro specialista di prodotto Mattia Violo



SPECIALIZZAZIONI

di Katia Bianchin

Gli specialisti di prodotto in Colfert

MATTIA VIOLO
finestre, alzanti,
portoncini.
Consulenza.
Montaggio. Assistenza.



Sono Mattia Violo, Specialista di prodotto Colfert per quanto riguarda Siegenia, KfV e Haustueren-Ring.

Affianco la forza vendite, in sinergia con i fornitori, per sviluppare soluzioni e progetti innovativi inerenti il mondo finestre, scorrevoli e portoncino.

Sono a disposizione per fornire soluzioni tecniche, consulenze, affiancamento al montaggio/installazione ed eventuale assistenza in cantiere.

→ **Contatti: Mattia Violo**
mattia.violo@colfert.com
+39 324 8671255



ALESSIO TAITA
controllo accessi e
porte automatiche.
Consulenza.
Montaggio. Assistenza.



Sono Alessio Taita, Specialista di prodotto Colfert per il controllo accessi e le porte automatiche.

Affianco la forza vendite sia presso il corner dedicato all'interno della showroom COLFERT che recandomi direttamente dai clienti che ne fanno richiesta (in showroom, in officina o in cantiere, ovunque ci sia la necessità) per mostrare l'ampia gamma prodotti del mondo controllo accessi, per supportare il cliente nella scelta della soluzione più adatta alla sua specifica esigenza e affiancarlo nell'installazione del prodotto e/o nella configurazione.

Il nuovo servizio ON THE ROAD ha reso possibile intensificare l'assistenza post vendita; all'interno del furgone ho infatti a disposizione i ricambi necessari per effettuare, anche direttamente in cantiere, riparazioni e/o sostituzioni di componentistica.

→ **Contatti: Alessio Taita**
alessio.taita@colfert.com
+39 340 0705057

Al centro dell'operato di COLFERT ci siete voi, i nostri CLIENTI; quotidianamente prendiamo in esame esclusivamente ciò che crea valore per voi poiché la vostra soddisfazione è per noi un valore inestimabile.

Per concretizzare la nostra visione formiamo costantemente i nostri collaboratori in quanto crediamo che la loro crescita sia proporzionata alla qualità delle risposte che riceverete.

Da questi presupposti sono nati gli specialisti di prodotto: persone altamente specializzate che svolgono attività di informazione e formazione sulle caratteristiche tecniche di particolari famiglie di prodotto, illustrando al cliente tutte le indicazioni per l'impiego ottimale. Gli Specialisti sono a vostra disposizione per supporto pratico e formativo sul campo, che sia il cantiere o la vostra azienda, o direttamente dal vostro cliente.

SIMONSWERK
TECNICA NELLE CERNIERE

Il sistema di cerniere con passaggio di corrente integrato

TECTUS® Energy

Con TECTUS® Energy, SIMONSWERK offre una soluzione innovativa e di design al crescente desiderio di elettronica, sicurezza e comfort di utilizzo nelle porte. Ideale per porte a filo d'ingresso e per edifici pubblici, il trasferimento di corrente avviene mediante un cavo integrato e nascosto nella meccanica della cerniera e permette di alimentare in sicurezza qualsiasi componente elettronico fino a 50V.

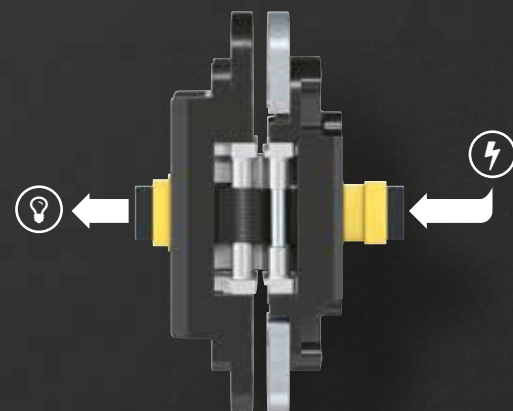



LABORATORIO

di Elena Camarin



CORSO DI FORMAZIONE

INSTALLATORE E MANUTENTORE PORTE TAGLIAFUOCO SU VIE DI ESODO

> CON ESAME PER LA CERTIFICAZIONE <

IL POSSESSO DA PARTE DEI TECNICI DELLA CERTIFICAZIONE È NORMALMENTE RICHIESTO PER CHI COLLABORA CON LE PUBBLICHE AMMINISTRAZIONI E PER APPALTI DI PARTICOLARE ENTITÀ PER QUANTO RIGUARDA LE PORTE TAGLIAFUOCO SU VIE DI ESODO.



Per conoscere le prossime date del corso e per restare aggiornati su tutti gli eventi proposti dal laboratorio Colfert, collegatevi a:

www.colfert.com/ita/formazione-ed-eventi/formazione

oppure scrivete a elena.camarin@colfert.com

Colfert propone un corso di formazione tenuto dall'Ing. Gianrico Delfino, in rappresentanza di ACMI, nominato dall'UNI coordinatore della Commissione REVISIONE UNI-11473. Il corso è propedeutico all'esame di certificazione, in conformità alla norma UNI 11473-3:2014 rilasciata da RINA SERVICE SPA, organismo accreditato Accredia, Ente Unico Nazionale di Accreditamento.

Il percorso prevede la certificazione delle due figure professionali di MANUTENTORE e INSTALLATORE nei due profili di ADDETTO ESECUTIVO o ADDETTO RESPONSABILE DEGLI INTERVENTI.

PROGRAMMA

PRIMA GIORNATA: CORSO DI FORMAZIONE

Classificazione porte tagliafuoco e su via d'esodo, norme e metodi di prova, documentazione di competenza del costruttore, libretto di posa, uso e manutenzione, accessori e obblighi relativi, porte a tenuta di fumo, posa porte tagliafuoco, dettaglio controlli dopo la posa e in manutenzione, documentazione a carico del posatore e del manutentore, analisi di diversi casi pratici.

SECONDA GIORNATA ESAME DI CERTIFICAZIONE

L'esame prevede una prova scritta su domande a risposta chiusa, una prova pratica su porta tagliafuoco e una prova orale. Ai candidati che supereranno le prove, RINA emetterà il Certificato con validità quinquennale (tesserino/badge) per Installatore e Manutentore:



(il rinnovo della certificazione deve essere fatto ogni anno per 5 anni con un semplice corso di aggiornamento.)

COSTO DI PARTECIPAZIONE

Costo totale del corso + esame di certificazione completo di tutto, materiali, docenza, documentazione tecnica, pasti, coffee break: € 590,00 + IVA per ogni persona partecipante.

UN TROLLEY DI RESPONSABILITÀ SOCIALE D'IMPRESA

di Elena Camarin

Come si fa ad unire aziende e territorio per far sì che si cresca insieme? Ecco una storia che ci racconta come questo può essere possibile.



Da una parte c'è una scuola del nostro territorio, la scuola professionale Don Bosco di Conegliano, che propone ai propri studenti dei corsi per operatori commerciali ai servizi di vendita e per tecnici dei servizi logistici, e ha la necessità che questi ragazzi tocchino con mano gli strumenti del mestiere, gli accessori, la ferramenta e gli utensili che possono fare al caso loro nel momento in cui si trovano in una situazione reale.

Dall'altra parte c'è Pessotto Rappresentanze di Conegliano, Agente Milwaukee, che coglie il nostro segnale di aiuto e che regala gratuitamente un trolley porta attrezzi nuovo di zecca alla scuola, così che si possano spostare gli strumenti da una classe all'altra, senza pericolo di perdere pezzi per strada, e che si possano affrontare i workshop esterni e i progetti in azienda con professionalità e con ordine.

Anche da parte di Colfert un immenso "Grazie" al Sig. Enrico per il gesto favoloso che ha fatto nei confronti dei ragazzi di questa scuola.

Grazie!!!



Il telaio visto da una nuova prospettiva



ECLISSE 40 Collection

Un telaio in alluminio anodizzato che diventa elemento d'arredo, completa la porta e la esalta come una cornice.
Una struttura minimale **svasata a 40 gradi** che conferisce un senso di profondità alla parete, dietro la quale si nasconde una porta filo muro.
Scopri tutte le finiture su eclisse.it

ECLISSE[®]
 V E D I A M O O L T R E



SOCIALE

di Elena Camarin

DIMISSIONI PROTETTE



COLFERT APPOGGIA E SOSTIENE IL "TEAM PER LE DIMISSIONI PROTETTE". IL PROGETTO PRENDE IL VOLO.

Colfert ha appoggiato il progetto proposto dalla Cooperativa Centro Train De Vie in collaborazione con il reparto di Neuropsichiatria Infantile dell'Azienda Ospedaliera di Padova che prende il nome di **Team per le dimissioni protette**.



ISO-BLOCO HYBRATEC NASTRO MULTIFUNZIONE 4.0

ISO-BLOCO HYBRATEC riunisce le caratteristiche qualitative di pregiate pellicole di raccordo per finestre con i vantaggi offerti dai pregiati nastri isolanti multifunzione certificati BG 1 e BGR. Con la nuova tecnologia ibrida ora è possibile riunire l'elevata tenuta all'aria e alla pioggia battente di queste pellicole di raccordo per finestre con l'ottimale forza di espansione e l'elevata capacità di assorbimento del movimento inalterabile della schiuma morbida precompressa in PUR. **E' geniale!**

Con ISO-BLOCO HYBRATEC andiamo sul sicuro:

- ✓ 3 livelli di impermeabilizzazione in un unico passaggio
- ✓ Massima tenuta contro pioggia e tempesta
- ✓ Sigillatura di giunti diversi con una dimensione di banda di 6-40 mm
- ✓ Impermeabilità assoluta grazie alle pellicole firewall (di sbarramento)
- ✓ L'effetto di asciugatura ottimale protegge dalle muffe



Nel 2016 la Società Italiana di Neuropsichiatria dell'Infanzia e dell'Adolescenza (SINPIA) rilevava:
+ 45% utenti /ultimi 5 anni
+ 21 % accessi in Pronto Soccorso e +28 % ricoveri, di adolescenti con acuzie psichiatrica.

Un'ondata massiva di richieste che superano la capacità di risposta del Sistema, quindi un numero sempre più considerevole di bambini e adolescenti con disturbo psichico necessita di accedere a cure altamente specializzate che possono essere fornite solo in regime di ricovero.

Tuttavia, se il ricovero è necessario per contenere le emergenze, non sempre fornisce ai ragazzi gli strumenti per riprendere in mano la propria vita e ricominciare a frequentare la scuola, gli amici e le attività extrascolastiche. Anzi, molto spesso, capita che i ragazzi tendano ad avere delle ricadute.

Il progetto si basa proprio su un Team per le Dimissioni Protette (TDM) in cui coinvolgere principalmente personale con funzioni educative e, ove possibile, con funzioni psico-educative che, in sinergia con le figure mediche, possano accompagnare il minore e la famiglia a riprendere in modo graduale il contatto con i propri contesti di vita, ovvero la scuola, i pari e tutte le attività extra-scolastiche.

La responsabilità sociale è senz'altro un elemento di valore aggiunto per le aziende del mercato moderno, esse non hanno infatti, un'esistenza a sé stante, ma sono enti che vivono e agiscono in un tessuto sociale che comprende vari soggetti, tra cui spicca sicuramente una società civile molto attenta all'operato imprenditoriale.

Colfert SpA abbraccia e sposa la filosofia sopraesposta, come impegno "etico", che permette alla nostra realtà di instaurare una nuova catena di valore in linea con uno sviluppo sostenibile, con lo studio di un bilancio sociale e attenzione per il territorio e in questo caso ai nostri ragazzi, perché i ragazzi del territorio sono i ragazzi di tutti noi.



Film disponibile gratuitamente alla visione su Rai Play



Inquadra il codice e guardati il trailer su YouTube

I COLLABORATORI COLFERT, NIPOTI DI **BABBO NATALE**

In un anno segnato dall'isolamento e dall'inevitabile accentuarsi delle distanze interpersonali, una delle fasce della popolazione che più hanno sofferto a causa delle restrizioni dettate dalla pandemia è stata quella degli anziani, in particolare degli ospiti delle RSA che si sono trovati improvvisamente soli, lontani dai propri familiari.

È stata questa riflessione a spingere COLFERT, insieme ai suoi collaboratori, a sostenere il Progetto "Nipoti di Babbo Natale" che realizza i desideri degli anziani nelle case di riposo di tutta Italia.

Grazie alla piattaforma dell'associazione, gli anziani ospiti delle RSA aderenti possono pubblicare il proprio desiderio e vedere esaudito il proprio sogno grazie alla solidarietà di migliaia di "nipoti virtuali", che con il proprio gesto permettono di trascorrere il Natale in modo sereno.

Ma non ci siamo fermati qui: sempre grazie all'associazione "Un sorriso in più", promotrice del pro-

getto, abbiamo sostenuto la Casa Padre Kolbe di Pedavena (BL) nel progetto "Non lasciamoli Soli" che ha permesso l'acquisto di tablet che rendano possibile agli anziani ospiti della struttura l'incontro con i propri familiari attraverso le videochiamate in modo autonomo o con la mediazione di un operatore, rinsaldando i rapporti e gli affetti provati dalla distanza nei lunghi mesi di chiusura dovuti al virus.

CIASCUNO DI NOI PUÒ CONTRIBUIRE A FAR CRESCERE IL PROGETTO. COME? PRESENTANDO IL PROGETTO ALLE CASE DI RIPOSO CHE ANCORA NON ADERISCONO: A NATALE 2021 POTREBBERO COSÌ RENDERE FELICI MOLTI ALTRI ANZIANI OSPITI DELLE STRUTTURE.



Sistemi Automatici di Stoccaggio per barre, lamiere, pallet, componenti

Gestione ottimizzata degli spazi e delle scorte

Incremento della sicurezza

Collegamento con sistemi di fabbrica

Miglioramento del flusso intralogistico e produttivo

Impianti standard e personalizzati

Possibilità di installazioni esterne con relazione antisismica delle strutture

Ampia gamma di soluzioni con portate unitarie per contenitore fino a 5.000 kg

Fornitura chiavi in mano



Certificato n° IT11/0592

CIAMPALINI COSTRUZIONI MECCANICHE S.R.L.

50053 Empoli (FI) - Italia
Via G. Di Vittorio, 34 / 36 (Z.I. Terrafino)
Tel: 0571/81066 - Telefax 0571/82745
www.ciampalini.it - info@ciampalini.it



Sistemi per stoccaggio lamiere e lastre di standard e non, in singola oppure doppia torre di contenitori

Sistemi di asservimento di macchine da taglio

Sistemi di movimentazione del materiale integrati alla struttura



Al fianco del serramentista e del posatore dalla progettazione alla posa del serramento.



**Posa
Eccellente**

Un'intera gamma di prodotti COLFERT ideati per la posa dei serramenti in conformità alla UNI 11673-1.



Obiettivo: esaltare le qualità e le performance del serramento.



COLFERT

Creare Soluzioni Eccellenti

Ascolto Progetto Risolvo



LAVORO

di Ornella Nicoletto

Legge di Bilancio 2021

È stata Pubblicata in G.U. n. 322 del 30 dicembre 2020, la Legge n. 178 in vigore dal 1° gennaio 2021, la cosiddetta "Legge di Bilancio 2021".

Ecco le principali novità in materia di lavoro.

1. SGRAVIO PER I GIOVANI UNDER 36

La Legge di Bilancio 2021 potenzia la portata dello sgravio strutturale under 30 introducendo, per il biennio 2021-2022, lo sgravio triennale del 100% dei contributi con massimale annuo di € 6.000, riservato alle aziende che assumono/trasformano a tempo indeterminato soggetti under 36 che non hanno mai avuto in passato un precedente rapporto di lavoro a tempo indeterminato.

Si esclude il diritto allo sgravio qualora l'azienda abbia proceduto, nei sei mesi precedenti l'assunzione agevolata, a licenziamenti per giustificato motivo oggettivo, di lavoratori inquadrati nella medesima qualifica e nella medesima unità produttiva rispetto al lavoratore assunto con l'agevolazione. Viene poi elevato a nove mesi, successivi all'assunzione agevolata, il divieto di procedere a licenziamenti per giustificato motivo oggettivo di soggetti che, nella stessa unità produttiva, siano inquadrati con la medesima qualifica del lavoratore assunto con l'agevolazione.

2. SGRAVIO CONTRIBUTIVO PER L'ASSUNZIONE DI DONNE

La Manovra 2021 amplia la portata di un altro sgravio contributivo già esistente, ossia dello sgravio contributivo riservato alle aziende che assumono donne di qualsiasi età prive di impiego regolarmente retribuito da almeno 24 mesi, introdotto nel ns. Ordinamento nel 2012.

La Legge di Bilancio 2021 eleva dal 50% al 100% la riduzione dei contributi carico azienda. Lo Sgravio si applica per un massimo di 12 mesi in caso di contratto a termine, elevabile a 18 mesi complessivi in caso di trasformazione a tempo indeterminato. Lo sgravio contributivo ha una durata di 18 mesi in caso di assunzione diretta a tempo indeterminato.

Al fine di ottenere tale beneficio, potenziato per il biennio 2021-2022, viene confermata la necessità di soddisfare i seguenti requisiti:

1. La donna deve essere "fuori" dal mercato del lavoro da almeno 24 mesi, (a tal proposito diventa fondamentale acquisire uno storico delle precedenti esperienze lavorative), salvo regioni svantaggiate o settori affetti da disparità di genere;

NOVITÀ IN MATERIA DI LAVORO



2. L'assunzione deve determinare un effettivo incremento occupazionale rispetto ai 12 mesi precedenti.

La praticabilità di tale sgravio è comunque ancora in attesa dell'autorizzazione da parte della Commissione Europea.

3. CONGEDO OBBLIGATORIO E FACOLTATIVO PADRE LAVORATORE

Il padre lavoratore potrà fruire di un congedo obbligatorio retribuito, entro 5 mesi dalla nascita del figlio, nella misura di 10 giorni. Il periodo di congedo obbligatorio per il padre è quindi aumentato da 7 giorni a 10 giorni (indennità giornaliera a carico dell'Inps al 100%) in relazione alle nascite/adozioni avvenute a decorrere dal 01.01.2021 e fino al 31.12.2021.

Nuovo Decreto "Sostegni"

Il Consiglio dei Ministri ha approvato, il Decreto Legge Sostegni, che introduce misure urgenti in materia di sostegno alle imprese e agli operatori economici, di lavoro, salute e servizi territoriali, connesse all'emergenza da COVID-19. Il Decreto è stato pubblicato il 22 marzo 2021, in Gazzetta Ufficiale ed è in vigore dal 23/03/2021.

Gli interventi principali che riguardano gli aspetti lavoristici, sono i seguenti:

1. NUOVE DISPOSIZIONI IN MATERIA DI TRATTAMENTI DI INTEGRAZIONE SALARIALE

Le aziende del settore industriale che

sospendono o riducono la loro attività lavorativa a causa dell'emergenza pandemica da Covid-19 possono presentare, per i lavoratori in forza alla data di entrata in vigore del Decreto Sostegni, **domanda di Cassa Integrazione Ordinaria (CIGO), per una durata massima di n. 13 settimane nel periodo compreso tra il 1° aprile 2021 ed il 30 giugno 2021.** Per tali trattamenti non sarà dovuto alcun contributo addizionale. **Le aziende del settore terziario** che sospendono o riducono la loro attività lavorativa a causa dell'emergenza sanitaria in atto, possono presentare, per i lavoratori in forza alla data di entrata in vigore del Decreto Sostegni, **domanda di Assegno Ordinario (FIS) o Cassa integrazione in deroga, per una durata massima di n. 28 settimane nel periodo dal 1° aprile 2021 al 31 dicembre 2021.** Per tali trattamenti non sarà dovuto alcun contributo addizionale. Stante il tenore delle disposizioni sopra menzionate, **qualora le aziende abbiano richiesto l'intervento dell'ammortizzatore sociale con causale Covid-19 in modo continuativo a decorrere dal 1° gennaio 2021, le 12 settimane messe a disposizione dalla Legge di Bilancio 2021, si esauriranno al 25 marzo 2021.** Tali aziende, pertanto, resteranno scoperte per qualche giorno, posto che le nuove settimane di cassa integrazione previste dal Decreto Sostegni potranno essere richieste ed utilizzate solo a decorrere dal 1° aprile 2021.

2. PROROGA BLOCCO LICENZIAMENTI

Il blocco dei licenziamenti

viene prorogato fino al 30 giugno 2021. Sino a tale data, pertanto, resta precluso l'avvio di procedure di licenziamento per giustificato motivo oggettivo o procedure di licenziamento collettivo, salvo le deroghe già note (tra cui la cessazione definitiva dell'attività connessa alla messa in liquidazione della Società).

Dal 1° luglio 2021 al 31 ottobre 2021, per i soli datori di lavoro che usufruiscono dei trattamenti di Assegno Ordinario o Cassa Integrazione in deroga con causale Covid-19, viene previsto un ulteriore blocco dei licenziamenti per il periodo residuo di fruizione dei suddetti trattamenti. Poiché dal 1° luglio 2021 il blocco dei licenziamenti è collegato alla fruizione dei trattamenti di integrazione salariale con causale Covid-19, ai datori di lavoro che avviino procedure di licenziamento collettivo o di giustificato motivo oggettivo, si ritiene resti preclusa la possibilità di presentare domanda di concessione dei trattamenti di Assegno Ordinario o Cassa Integrazione in deroga con causale Covid19.

3. DISPOSIZIONI IN MATERIA DI CONTRATTI A TERMINE

In conseguenza dell'emergenza epidemiologica da Covid-19, fino al 31 dicembre 2021, ferma restando la durata complessiva del contratto di n. 24 mesi, è possibile rinnovare o prorogare, per un periodo massimo di 12 mesi, e per una sola volta, i contratti a termine, anche in assenza delle causali previste dall'art. 19 del D.lgs. n. 81/2015.

YED RINVIÀ L'APPUNTAMENTO AL 2022

LA FIERA DI COLFERT PER
IL SERRAMENTISTA
POSTICIPATA ALLA
PRIMAVERA 2022.
"SARÀ UN'EDIZIONE
MEMORABILE"



Dopo un'attenta valutazione e con grande rammarico Colfert comunica l'annullamento di YED, YELLOW EXPO DAYS: attesa per settembre 2021, viene ora rinviata definitivamente alla primavera 2022 la

manifestazione che nel 2019 si è tenuta in presenza a Pordenone. Purtroppo, sebbene i numeri della pandemia tendano a migliorare, le norme non sono ancora chiare e non ce la sentiamo di impegnare i nostri fornitori di fronte a tanta incertezza

sui termini di riapertura di eventi e fiere dal vivo: la manifestazione quindi tornerà in presenza nella primavera 2022, con modalità e location ancora più vicine alle esigenze del settore che YED rappresenta – anticipa Mirco Zanato, A.D. di Colfert. – “La voglia di rincontrarci dal vivo è grande e la necessità di riprendere le attività è molto sentita tra i player del settore, pertanto non appena possibile torneranno gli eventi formativi ed i Conosciamoci Meglio in presenza presso la sede Colfert, pensati per far toccare con mano la nostra realtà aziendale a tutti gli interlocutori.”

Siamo comunque grati ai nostri fornitori partner per la fiducia che ci è stata a più riprese dimostrata nei confronti dell'evento, così come dell'eccezionale interesse e adesione manifestata da molti clienti che hanno risposto affermativamente al sondaggio sull'intenzione di partecipare in presenza a YED, confermando la propria presenza in modo entusiastico, ma l'incertezza sulle riaperture e la mancanza di indicazioni su quando e in che modalità permettere eventi in presenza su larga scala ci costringono a fare un passo indietro.

Sfrutteremo questo anno per mettere a punto numerosi progetti e novità per offrire nel 2022 a tutti i nostri stakeholder un'edizione memorabile, ricca di innovazione e di progettualità, a servizio del loro lavoro quotidiano.

RATING DI LEGALITÀ COLFERT INCREMENTA IL PROPRIO LIVELLO

a cura della redazione

Un ulteriore passo nel percorso di trasparenza col mercato



8000 imprese italiane, in linea con il valore della trasparenza nei confronti dei propri interlocutori, e nel 2021 ha ottenuto un incremento del proprio score portandolo a ★++.

Come funziona il rating di Legalità e cosa significa?

- Il rating viene richiesto gratuitamente all'AGCM mediante la compilazione di un apposito Formulario online.

Il Rating di Legalità è uno strumento nato nel 2012, sviluppato dall'Autorità Garante della Concorrenza e del Mercato (AGCM), che premia le imprese operanti secondo i principi della legalità, della trasparenza e della responsabilità sociale.

COLFERT ha fin da subito aderito a questo protocollo, che ad oggi annovera oltre

- **I livelli** vanno da un minimo di 1 stelletta a un massimo di 3 stellette; l'azienda che per la prima volta richiede di accedere a questo riconoscimento, in caso positivo ottiene una stelletta; successivamente, per ogni requisito aggiuntivo raggiunto rispetto alla lista di criteri fornita da AGCM, l'azienda consegue un +. L'insieme di 3 + dà origine ad un'ulteriore stelletta.

- **Per ottenerlo è necessario che l'impresa dimostri il rispetto di una serie di requisiti** sia normativi che extra normativi (volontari), consultabili nel sito <https://www.agcm.it/competenze/rating-di-legalita/>

- **I benefici legati al Rating:** oltre ad avere effetti positivi dal punto di vista dell'affidabilità, rispettabilità e credibilità delle imprese sul mercato, il rating viene preso in considerazione in sede di finanziamenti da parte delle pubbliche amministrazioni, nonché in sede di accesso al credito bancario, secondo le modalità stabilite dal decreto del Ministero dell'Economia e delle Finanze e del MiSE del 20 febbraio 2014, n. 57.



MONOBLOCCHI

di Daniele Zanato

MONOBLOCCHI A SALVAGUARDIA DELL'AMBIENTE

DALL'INIZIO DEL 2021 AD OGGI
CI È STATA POSTA FREQUENTEMENTE
DA MOLTI CLIENTI LA DOMANDA:
"FORNITE I MONOBLOCCHI
CON CERTIFICATO CAM?"
LA RICHIESTA È DETTATA DAL
SUPERBONUS 110% NELL'AMBITO
DELLE DETRAZIONI PER INTERVENTI
DI EFFICIENTAMENTO ENERGETICO

Nell'articolo 119 del Decreto Rilancio si fa riferimento ai materiali isolanti. Da molti progettisti viene chiesto che anche i monoblocchi siano accompagnati da un documento che certifichi i requisiti CAM. Possiamo soddisfare la richiesta con l'utilizzo di EPS (polistirolo) che risponde ai criteri ambientali minimi (CAM).

I pannelli in EPS ottenuti mediante l'impiego di materiali da riciclo da raccolta differenziata e/o da scarto industriale nella quantità minima del 10% con materiale vergine sono disponibili, al momento, con una densità di kg 30/mc e quindi la nostra proposta subirà, quando richiesta corrispondenza ai CAM, una riduzione di densità rispetto a quanto fino ad ora proponiamo con

densità di kg 40 mc.

Stiamo pensando all'utilizzo per tutta la produzione dei monoblocchi con materiale isolante munito di dichiarazione conforme al Decreto Rilancio art. 119 (nel contesto CAM) a svantaggio della densità ma a favore dell'ambiente. Eventuali decisioni in merito saranno portate a conoscenza di tutta la nostra clientela.

I nostri monoblocchi grazie all'isolamento del cassonetto, del sottosoglia con il suo taglio termico, delle spalle isolanti che ricevono le guide per qualsiasi sistema di oscuramento e con l'accurata gestione del giunto primario, fanno in modo di qualificare al meglio il Vostri serramenti rendendo ermetico l'ambiente e possiamo quindi pronunciarci o meglio pensare alla

casa come un sommergibile.

Se ai monoblocchi abbiniamo anche un sistema di ventilazione meccanica controllata, per cui COLFERT può essere a supporto per una vostra offerta al cliente, possiamo ridurre in modo significativo le possibilità di creazione di condense e muffe, garantendo una migliore vivibilità ed un ambiente salubre. Un'ulteriore revisione al progetto monoblocchi per angoli, sempre più frequentemente richiesta, è stata approntata e siamo dunque in grado di rispondere in modo efficiente anche a queste esigenze. La foto rappresenta un esempio di installazione.

Il nostro TEAM MONOBLOCCHI è a vostra disposizione tramite il sito www.monoblocchi.it



Fermo regolabile



Ruote regolabili



Scorrevolezza e comfort

didieffe
SHUTTERS & CO

Barny

SISTEMA PER PORTE SCORREVOLI

Barny è ispirato alle grandi e pesanti porte "del fienile" tipiche dei ranch americani. Oggi quelle porte, spesso dallo stile rustico, vengono utilizzate sia nell'arredamento classico che in quello moderno, dove in base al legno o alla finitura scelta, ben si sposano anche con le linee minimali delle case più moderne.

DDR

DIDIEFFE
OPENING WAYS

Z.A. Pradenich 2/a
32030 Cesiomaggiore (BL) - ITALY
Tel. +39 0439 43 82 44
www.didieffegroup.com



VETRINA delle NOVITÀ

di Enrico Piovesan

HOPPE

ACCATTIVANTI E VERSATILI: GLI **SPAZIOKITS** PER PORTE SCORREVOLI NEI COLORI DI TENDENZA

Le porte scorrevoli hanno diversi vantaggi. Hanno un'estetica accattivante, sono poco ingombranti e consentono di creare un'ambiente senza barriere. HOPPE offre una serie di accattivanti guarniture in ottone e alluminio per porte scorrevoli nei colori classici e nei colori di tendenza. Gli SpazioKit per porte scorrevoli in ottone sono disponibili ad esempio nelle tonalità antracite lucido (F97-R), nero lucido (F96-R), rame lucido (F84-R) e ottone lucido (F78-R), ognuna anche in versione satinata con la garanzia sulla superficie Resista®. Anche gli SpazioKit in alluminio sono disponibili nei colori attuali come il bianco opaco (F9016M), il nero opaco (F9714M) o il bronzo satinato (F33-1).



NEBES

SEGATRICI A NASTRO



Le segatrici a nastro Nebes trasportabili e semitrasportabili, sono dotate di motori Inverter o ad induzione. Le caratteristiche che contraddistinguono dette segatrici sono: riduzione del rumore del 60%, bassissimo riscaldamento del motore e delle parti rotanti grazie al minor numero di giri del rotore (da 1800 a 4000 g/min), minor numero di ingranaggi e maggior spessore degli stessi, per una lunghissima tranquillità meccanica, sostituzione delle spazzole dopo circa 1500 ore di lavoro, pulegge in ghisa che permettono di utilizzare lubro-refrigeranti spray durante il taglio.

MILWAUKEE

LINEA ELETTROUTENSILI

Milwaukee conferma la sua presenza in Colfert con una gamma importante di elettrooutensili e accessori per soddisfare le esigenze quotidiane di ogni azienda. L'obiettivo è di sostituire l'elettricità attraverso le soluzioni a a batteria M12V e M18V: la nuova tecnologia FUEL rivoluziona il mercato dell'attrezzatura leggera fornendo prestazioni, autonomia, e durabilità richiesti attraverso il controllo elettronico tra motore e batteria. La tecnologia Milwaukee ONE-KEY rivoluziona il modo di lavorare, permettendo di gestire e localizzare il proprio utensile e personalizzando la modalità di utilizzo. Offriamo il servizio di noleggio operativo a lungo termine.



FESTOOL



SYS-POWERSTATION LEVIGATRICE CON ALTOPARLANTE E GENERATORE

SYS-PowerStation Levigatrice per bordi In basso, gli utensili; in alto, la musica: L'altoparlante Bluetooth® nel coperchio del Systainer³ assicura un suono pieno ovunque e si adatta perfettamente al sistema Systainer. Il generatore a batteria portatile fornisce elettricità dove non c'è. Sufficiente per un'intera giornata lavorativa con energia sufficiente per tutti gli strumenti collegati all'alimentazione. Così pianificherete con certezza qualsiasi impiego in cantiere.

ANNOVI E REVERBERI

IDROPULITRICI E ASPIRATORI

Attenzione ai dettagli, qualità dei materiali, versatilità e maneggevolezza: sono queste le principali caratteristiche con cui Annovi Reverberi progetta e realizza le idropulitrici e aspiratori studiati per un utilizzo Professionale: troverai sempre strumenti solidi, affidabili e dalle elevate performance. Il nostro principale obiettivo, infatti, è fornire la soluzione giusta per ogni esigenza, attraverso la massima personalizzazione dei prodotti.



COLFERT

CATALOGO ONLINE SEMPRE PIÙ FACILE, VERSATILE E INTERESSANTE

Con l'inserimento di nuovi pulsanti abbiamo reso la consultazione del catalogo online Colfert ancora più facile e dettagliata in base alle esigenze del cliente.



Tutti i nuovi inserimenti nella gamma Colfert possono essere visionati tramite questo pulsante che permette ai nostri clienti di essere sempre aggiornati sulle novità del mercato.



Una selezione di prodotti Colfert vengono selezionati per la loro qualità con l'obiettivo di offrire opportunità e soluzioni al nostro cliente.



Una scelta di prodotti di consumo e utensileria di qualità selezionati soprattutto per dare un vantaggio economico ai nostri clienti.



Se vuoi fare l'affare questa è l'area giusta. Puoi trovare una vasta quantità di articoli che Colfert propone sottocosto fino ad esaurimento scorte.



Questo pulsante abilita la visione di tutti gli articoli del catalogo, comunque tutti gli articoli N, P, O, Y saranno riconoscibili in quanto contraddistinti da appositi simboli colorati.

ECLISSE

NUOVO CERCAFACILE ECLISSE IL CONFIGURATORE GRATUITO RINNOVATO E POTENZIATO

Cerca Facile è il portale che guida il professionista con pochi click nella ricerca della soluzione che fa al caso suo e del suo cliente ed oggi, grazie alla nuova interfaccia semplice e intuitiva e ai percorsi di navigazione ottimizzati, è ancora più efficiente. L'area riservata contiene tutto quello che serve: schede tecniche, preventivi, sconti e statistiche, per avere sempre tutto sotto controllo, rendendo il processo di vendita più sicuro, facile e rapido. La piattaforma, oltre ad una nuova veste grafica per rendere l'esperienza d'uso più accessibile e piacevole, offre al professionista numerosi vantaggi per la gestione del proprio business:

- Catalogo: oltre 600.000 voci per ridurre drasticamente il margine d'errore
- Gestione Multipoint: possibilità per le rivendite con più di una sede di controllare a livello centrale i privilegi d'accesso di ogni punto vendita
- Area riservata con storico e statistiche personalizzate.



CMT

UTENSILERIA D'ECCELLENZA



CMT offre una ampia gamma di prodotti innovativi e utensileria d'eccellenza come frese, lame circolari, seghetti alternativi e a gattuccio, oscillatori, seghe a tazza, frese CNC, teste, mandrini, punte, elettrostrumenti e molto altro ancora. Oltre 50 anni di successo e di qualità in ambito di produzione di utensili per la lavorazione del legno - gli utensili arancio per la precisione - che sono stati studiati e perfezionati con attenzione nel corso del tempo. L'obiettivo è di produrre solo utensili di altissima qualità.

FINI

COMPRESSORI PROFESSIONALI

Con oltre 60 anni di esperienza, FINI è leader mondiale nel settore dell'aria compressa. Gli elevati standard di qualità, il costante studio di prodotti innovativi, i continui investimenti in Ricerca e Sviluppo e la grande attenzione alle esigenze del Cliente sono i valori che da sempre caratterizzano FINI ed i suoi prodotti: 10.000.000 di compressori in 120 Paesi nel mondo, che quotidianamente alimentano attività produttive e soddisfano le più svariate esigenze di industrie e professionisti nei loro fabbisogni di aria compressa.



FEIN



TECNOLOGIA ROBUSTA

Il mondo degli utensili FEIN si distingue per la sua tecnologia robusta che persegue un grande obiettivo: rendere il lavoro quotidiano dei nostri clienti e utilizzatori il più semplice, efficiente e sicuro possibile. Che si tratti di lavori di smerigliatura, avvitatura, foratura, foratura a corona, fresatura e smussatura, taglio o lavori con utensili a oscillazione, FEIN ha sempre la soluzione adatta per ogni applicazione. Scoprite il mondo degli utensili a batteria FEIN e sarete sempre soddisfatti.

METABO

UTENSILERIA PERFORMANTE ANCHE IN AMBIENTI GRAVOSI

Metabo offre ai professionisti del settore dell'artigianato, edile, e dell'industria, un'ampia gamma di utensili performanti per l'impiego nelle condizioni più gravose. In ogni macchina Metabo è contenuta la capacità ingegneristica tedesca della migliore tradizione. Dal 1924 sviluppa nello stabilimento a Nürtingen idee innovative e le converte in macchine ad alto contenuto tecnologico ed accessori perfetti per gli impieghi professionali. La forza come partner deriva anche dai servizi, orientati alle vostre esigenze.





Serie Hamburg – design accattivante, numerose opportunità

Hamburg è una delle ultime serie della gamma HOPPE, ed è caratterizzata dalle sue linee raffinate e dall'interazione armoniosa di elementi di forma squadrata e arrotondata.

È disponibile per porta interna sia come guarnitura con rosetta che come guarnitura con placca con HOPPE Quadro Rapido. La serie Hamburg è stata finora abbinata a martelline dotate dell'innovativa tecnica antieffrazione SecuForte®. In posizione chiusa e di ribalta, le martelline con SecuForte® vengono bloccate automaticamente – un unico concetto di protezione.