

Dal 1999, il magazine specializzato per
i professionisti del serramento e del mobile

anniversario



pagina 6

**SELEZIONE ZANZARIERE
E TENDE TECNICHE
OUTDOOR**

**una gamma che soddisfa tutte
le esigenze di protezione per l'estate**

inserto staccabile

*Idee e strumenti per
qualificare il serramento*

COLFERT
expo

29-30 settembre | 1 ottobre
Pala Expo | Venezia

2017

Semplice³



Di sicuro il modo più semplice e leggero di movimentare i serramenti alzanti scorrevoli di grandi dimensioni: PORTAL HS con SOFT CLOSE.

❶ Regalate ai vostri serramenti una nuova sensazione di scorrimento con le due innovazioni SOFT CLOSE, proteggendo da infortuni e danni: la guida superiore a rulli li fa scorrere leggeri come una piuma e l'ammortizzatore frena l'anta in fase di chiusura, accompagnandola dolcemente in posizione finale. ❷ Il montaggio è semplicissimo. Dimenticate la manutenzione! Il sistema si registra da solo e compensa le tolleranze. ❸ Entrambe completamente a scomparsa, queste innovazioni sono la soluzione ideale per i clienti esigenti che danno particolare valore a design e comfort ambientale. Ulteriori informazioni sono facilmente reperibili visitando il sito www.siegenia.com





Direzione e Redazione
COLFERT spa
Via Raffaello, 31 - Zona S.P.Z.
31021 Mogliano Veneto (TV)
Tel. +39 041 45745 - Fax +39 041 5970849
www.colfert.com - colfert@colfert.com

Direttore Responsabile **Mirco Zanato**

Redattore Responsabile **Viviana Surian**

Comitato di Redazione
**Studio Paronetto, Daniele Zanato,
Ornella Nicoletto, Claudio Vendrame**

Hanno collaborato **Katia Bianchin, Elena Camarin**

Grafica **Studio Creativamente**

Stampa **Tipolitografia CTO srl**

Iscrizione al Tribunale di Vicenza N. 1204 del 07.04.2008

Gli articoli firmati riportano l'opinione degli stessi autori senza che questa sia necessariamente condivisa dalla Direzione della testata. La Direzione, inoltre, non si assume responsabilità per le informazioni contenute nei testi pubblicitari e redazionali. Ogni autore è pienamente responsabile di quanto pubblicato. È vietata la riproduzione anche parziale senza autorizzazione dell'Editore.

26

COLFERT window

ANNO X
MAGGIO 2017



06



16



36

l'editoriale

05 di Mirco e Daniele Zanato

approfondimento tecnico

di Claudio Vendrame

06 **Selezione zanzariere e tende tecniche outdoor: una gamma che soddisfa tutte le esigenze di protezione per l'estate**

in tour

10 **Siegena ha aperto le porte a COLFERT: alla scoperta delle Soluzioni per migliorare il comfort ambientale**

11 **I Selfie in Fiera di COLFERT (BAU, MADE EXPO, KLIMAHOUSE)**

customer care

di Elena Camarin

12 **Nuovi orari per essere più vicini ai clienti**

13 **Servizio noleggio attrezzature**

conosciamoci meglio

14 **Torna nuovamente il progetto: dove eravamo rimasti?**

organizzazione aziendale

di Ornella Nicoletto

16 **Conosciamoci meglio: un progetto volto al miglioramento continuo**

trasparenza

di Viviana Surian

18 **Rating di legalità: COLFERT ottiene il rinnovo 2017 per la propria trasparenza**

inserto staccabile

19 **COLFERTexpo 2017: idee e strumenti per qualificare il serramento**

laboratorio

di Katia Bianchin

27 **Parola d'ordine: differenziarsi. Come? Attraverso il progetto Posa Eccellente**

27 **Ventilazione meccanica controllata. Nuove opportunità di mercato**

formazione

29 **Il preventivo: come trasformare la proposta commerciale in ordine**

normative

di Viviana Surian

30 **La nuova UNI 11673-1:2017 fa chiarezza sui giunti e le loro prestazioni**

grandangolo

di Mario Paronetto

34 **Non c'è notte che non veda il giorno**

speciale giro d'Italia

36 **Tutti sul Muro di Ca' del Poggio per il passaggio della 20ª tappa del Giro d'Italia**

dai nostri partner

38 **PBA, EUROPROFILI, TECNOMETALSISTEM**

vetrina delle novità

42 di Daniele Zanato

SOMMARIO

ISO³-SISTEMA DI TENUTA PER FINESTRE TRIPLA IMPERMEABILIZZAZIONE. SEMPRE E OVUNQUE.

ISO
CHEMIE
Use the blue technology.



LA SOLUZIONE GENIALE
3 IN 1 PER LA MASSIMA
TENUTA DEI GIUNTI.

ISO-BLOCO ONE è particolarmente idoneo per un'impermeabilizzazione sicura e semplice dei giunti di finestre e porte, permettendo anche un risparmio di tempo. Il nastro adesivo per giunture multifunzione, con altissime capacità di isolamento su 3 livelli, all'interno provvede ad un assoluto isolamento all'aria ed esercita una funzione freno-vapore, al centro ha caratteristiche di isolamento termico e acustico e all'esterno oltre 1.000 PA di tenuta alla pioggia battente.

Grazie alle sue eccezionali caratteristiche di isolamento, questo multitalento può essere utilizzato sia per le case passive che per il risanamento degli edifici. Con ISO-BLOCO ONE si riduce notevolmente la perdita di calore di un edificio dovuta a convezione, influenzando positivamente sul bilancio energetico.

In un'unica sessione di lavoro il nastro viene incollato sul telaio della finestra ed è tutto fatto! Difficile pensare ad un'impermeabilizzazione delle finestre fatta a regola d'arte che sia più semplice, sicura e veloce.





50 anni

Tanti sono gli anni di vita di COLFERT. Era appunto il 1967 quando il nostro presidente cominciò a creare un magazzino di ferramenta che da 5 decenni continua a svilupparsi e a tenersi aggiornato e al servizio di tutte le tipologie di serramentisti.

Cogliamo l'occasione per ringraziare tutti voi collaboratori che vi impegnate a crescere ogni giorno professionalmente e continuate a spostare i vostri limiti per raggiungere sempre nuovi successi.

Ringraziare voi clienti che seguitate ad avere fiducia in noi e ci spronate nel migliorarci costantemente.

E per ultimi, ma non per importanza ringraziare voi fornitori partner che ci vedete come vostro principale interlocutore per diffondere i vostri prodotti.

GRAZIE a tutti dal profondo del nostro cuore.

Sarà per noi un immenso piacere quest'anno accogliervi all'ottava edizione di COLFERTexpo, farvi trovare un ambiente idoneo alle vostre esigenze di conoscenza e crescita professionale e brindare ai prossimi cinquanta anni assieme.

La famiglia Zanato





Selezione zanzariere e tende tecniche

UNA GAMMA CHE SODDISFA LE ESIGENZE DI PROTEZIONE



Tapparelle



Da una attenta e continua ricerca di innovazione, COLFERT ha selezionato una linea di tapparelle con soluzioni che giovano alla vita quotidiana delle persone.

Arialuce: tapparella in alluminio coibentato che favorisce maggiore luminosità ed aerazione rispetto ad una tradizionale tapparella.



Zanzartap: tapparella che previene il passaggio di insetti quando chiusa in posizione di aerazione ed illuminazione parziale.



outdoor

TUTTE PER L'ESTATE



COLFERT è lieta di presentare la nuova Selezione di Zanzariere e Tende tecniche Outdoor in collaborazione con Zanzar, fornitore leader in questo settore.

La collaborazione nasce con l'obiettivo di arricchire il mercato del serramento con soluzioni integrate per zanzariere e tende tecniche, caratterizzate da nuove finiture di colori, soluzioni tecniche



innovative e qualità di prodotto, oltre ad un servizio pre- e post vendita "su misura".

Duero: tapparella con la parte esterna in alluminio e quella interna in pvc che serve ad interrompere la conducibilità termica tra i 2 materiali, questo fa sì

che il freddo, ma soprattutto il caldo non vengano trasmessi all'interno.

Warema: tapparelle a cassonetto pre-montato di ingombro ridotto, facile

installazione sia a ridosso che ad incasso, soluzione garantita per qualità e durata nel tempo.



Frangisole



Dalla collaborazione con **Warema**, azienda leader mondiale nel mercato delle tende Frangisole, nasce una selezione di prodotti ad elevato contenuto tecnico e qualitativo, con soluzioni in grado di migliorare il nostro comfort e benessere abitativo. Le tende frangisole sono in grado di ridurre del 40% il consumo di energia attraverso diverse combinazioni di fattori, dall'utilizzo del calore alla perfetta modulazione della luce solare.



Ferramenta
complanare da FSB:
Meno è meglio.

Un'architettura di riduzione diventa visiva p.e. sotto forma di porte complanari. FSB in maniera consueta impone nuovi standard con ferramenta adatta, indifferentemente se per porte leggere, per oggetti o addirittura per porte antincendio, rotonde o quadre, rosetta di sicurezza o maniglie per finestre: in combinazione con la – tipica per FSB – vasta gamma di design diverso in acciaio INOX, alluminio o bronzo può mettere accenti puristici – in combinazione con l'ambiente esistente.



Waterproof



Waterproof è una pergola bioclimatica, ideale per schermare dalla luce solare, proteggere dalla pioggia ambienti come patii, giardini, terrazze e posti auto. La versatilità della sua struttura interamente in alluminio a lamelle orientabili, permette di chiuderla completamente o parzialmente sfruttandone l'ombreggiamento ed il gradevole ricircolo d'aria; inoltre consente di lasciar filtrare la luce solare in funzione delle esigenze personali sfruttando le diverse possibilità di inclinazione delle lamelle.



Il nostro amministratore delegato **Mirco Zanato** con gli area Manager **Nicola Facchinato** e **Massimiliano Verza**, il nostro agente **Diego Violo** con alcuni tra i Clienti COLFERT.



ALLA SCOPERTA DELLE SOLUZIONI PER MIGLIORARE IL COMFORT AMBIENTALE

[SIEGENIA ha aperto le porte a COLFERT per due giornate all'insegna della formazione e della conoscenza.](#)

Il modo migliore per verificare la qualità dei prodotti che commerciamo? Toccarli con mano.

Forniamo quotidianamente questo servizio ai nostri Clienti sia presso il nostro Punto Vendita che lo Showroom ma il 9 e il 10 febbraio abbiamo avuto l'opportunità di fare un regalo ad alcuni dei nostri clienti e di con-

durli presso la casa madre SIEGENIA. Due giorni durante i quali SIEGENIA ha dedicato tutta la sua attenzione e passione ai nostri clienti e a una nostra delegazione per illustrare le novità di prodotto, far conoscere l'azienda e soprattutto far toccare con mano i propri prodotti nel nuovissimo showroom.



Il gruppo Clienti COLFERT in visita allo showroom Siegenia per verificare toccando con mano la qualità dei prodotti.



100 anni di storia alle spalle di una solida azienda che si racconta ai propri clienti attraverso un emozionante percorso visivo.

I Selfie in Fiera di COLFERT

PER OFFRIRE UN SERVIZIO DI QUALITÀ È INDISPENSABILE INFORMARSI, FORMARSI, CONOSCERE LE TENDENZE E LA DIREZIONE IN CUI SI MUOVE L'INNOVAZIONE, PER ESSERE IN GRADO DI VEDERE OLTRE.

In COLFERT la formazione ha un ruolo imprescindibile, che si tratti di formazione personale e manageriale, oppure di aggiornamento in ambito normativo e (non ultima) legata alle novità di prodotto. Formazione che forniamo ai nostri clienti e che facciamo in prima per-

sona. All'interno di questo percorso le fiere di settore diventano il luogo ideale per imparare, condividere, consolidare legami e crearne di nuovi. Ecco una selezione di selfie scattati durante gli eventi fieristici a cui differenti delegazioni COLFERT hanno partecipato in questi mesi.

16/21 gennaio 2017
BAU 2017
Monaco di Baviera

Da sinistra:
Federico Bottaro (Responsabile Acquisti settore Alluminio - Ferro), Susi Kurzen (Responsabile e-commerce), Mirco Zanato (A.D.) e Nicola Facchinato (Area Manager)



8/11 marzo 2017
MADE EXPO 2017
Milano

Da sinistra:
Enrico Piovesan (Responsabile Settore PVC Legno), Viviana Surian (Area Marketing) e Mirco Zanato



26/29 gennaio 2017
KLIHAHOUSE 2017
Bolzano

Da sinistra:
Claudio Vendrame (Responsabile Prodotto Finito) e Daniele Zanato (A.D.)



NUOVI ORARI

per essere più vicini ai clienti

Come ben sapete tra gli scopi del nostro lavoro quotidiano c'è la ricerca di nuove soluzioni in grado di soddisfare le vostre esigenze, ecco perché abbiamo deciso, dopo aver ascoltato le vostre necessità, di modificare alcuni dei nostri orari.

041.4574530

**Legno
PVC**



legno.pvc@colfert.com

041.4574550

**Prodotto
Finito**



prodotto.finito@colfert.com

041.4574520

**Alluminio
Ferro**



alluminio.ferro@colfert.com

Nuovo orario per i settori commerciali

Con l'obiettivo di aumentare il servizio verso la nostra clientela abbiamo deciso di adottare un nuovo orario degli uffici commerciali con lo scopo di aumentare la nostra presenza nei Vostri confronti supportandovi e agevolandovi nel Vostro Lavoro.

**Ecco i nuovi orari degli
uffici commerciali**

**08:00 / 12:30
13:30 / 18:00**

Filo diretto con COLFERT:

*per chiamare il tuo settore in modo
più rapido, più semplice, più comodo*



Nuovo orario per il punto vendita

Cambio orario anche per il punto vendita che dal mese di aprile osserva la chiusura pomeridiana alle ore 18:00. Vi aspettiamo quindi:

dal lunedì al venerdì

**08:00 / 12:00
14:00 / 18:00**

il sabato mattina

08:30 / 12:30



SERVIZIO NOLEGGIO ATTREZZATURE

*Volete noleggiare un utensile? Da oggi in COLFERT si può.
Venite a trovarci presso il nostro punto vendita, provate l'attrezzatura
di cui avete bisogno e noleggiatela, se vi piace poi potete acquistarla.*

Scegli



Prova



Noleggia



Il mese di aprile è stato per il nostro Punto Vendita un mese all'insegna delle novità e non parliamo solo del nuovo orario; da lunedì 3 aprile 2017 è infatti attivo presso il nostro punto vendita il tanto atteso servizio: **NOLEGGIO ATTREZZATURE**.

Per scoprire la gamma completa di utensili che è possibile noleggiare, conoscere i costi, o per avere semplicemente maggiori informazioni vi invitiamo a venirci a trovare presso il nostro punto vendita, a inviarci una mail a colfert@colfert.com oppure a visitare la pagina dedicata all'interno del sito COLFERT.



**Inquadra il QRcode e scopri
i dettagli del nuovo servizio
NOLEGGIO ATTREZZATURE**

TORNA NUOVAMENTE IL PROGETTO

CONOSCIAMOCI MEGLIO. DOVE ERAVAMO RIMASTI?

Torna anche per il 2017 uno dei progetti più amati in COLFERT dai propri collaboratori e clienti. Riviviamone i momenti più belli.



*Il 3 febbraio 2017 è ricominciato il progetto **Conosciamoci Meglio** con innumerevoli novità ma la passione di sempre. Un'occasione speciale per conoscervi e farci conoscere attraverso la visita presso la nostra sede di Mogliano Veneto e grazie al supporto di Totem interattivi e all'indispensabile contributo di tutti i collaboratori COLFERT. **Ecco in esclusiva una selezione degli ultimi scatti.***



»» **03/02/2017**
A raccolta alcuni tra i clienti della nostra forza vendita composta in questa giornata da Diego Violo, Daniele Sisti, Tommaso Vania e Stefano Collet.

»» **13/01/2017**
COLFERT apre le porte alle aziende del territorio non solo in qualità di clienti, qui il nostro A.D. Mirco Zanato con il Dottor Mario Paronetto in compagnia di alcune aziende iscritte ad Unindustria, appartenenti ad un gruppo creato appositamente per dare risalto al tema della sostenibilità (vedi pag 35).

»» **03/03/2017**
In aula durante il corso della prima fase della visita in Colfert con alcuni tra i clienti di Loris Prete, Corrado Cacace, Michele Segnanfreddo e Simone Volpato.



ACCESSORI PER PORTE SCORREVOLI E SERRAMENTI METALLICI *by Pettiti* AL TUO FIANCO DAL 1948



MADE IN ITALY



Strada San Giorgio 19 10036 Settimo Torinese (TO)
Tel: 0118952105 Fax: 0118951955 www.pettitisp.com pettitispa@pettitispa.com

organizzazione aziendale



Dopo la mia panoramica che ha permesso di conoscere meglio i vari settori di COLFERT, giungo alla conclusione riportando, qui di seguito, quelle che sono state le osservazioni raccolte e le impressioni dei nostri Clienti che hanno visitato la nostra azienda.



CONOSCIAMOCI MEGLIO

UN PROGETTO VOLTO AL MIGLIORAMENTO CONTINUO



Conosciamoci Meglio è un progetto che ha come obiettivo far conoscere a voi clienti la filosofia che ci guida in tutte le nostre azioni e che cosa possiamo offrirvi a 360 gradi.

Questo permette ai nostri clienti di poter richiedere servizi che prima potevano essere sconosciuti ed acquisire sicurezza e fiducia nei nostri confronti.

È un progetto che continuerà e che sarà sempre migliorato.

La sua attuazione ci ha consentito di far capire come operiamo, quali sono i valori che guidano quotidianamente le nostre

azioni e quali siano i principi dell'**approccio Lean** volto al miglioramento continuo, che ha già cambiato pelle al nostro magazzino, alle spedizioni ed all'organizzazione dei nostri uffici commerciali e che presto toccherà anche il nostro punto vendita e la nostra showroom.

Durante questo percorso spesso i nostri Clienti ci hanno dato dei consigli o sottolineato cosa apprezzano di più di COLFERT e noi su questo abbiamo potuto lavorare e migliorare i nostri servizi. I nostri Clienti hanno apprezzato la nostra trasparenza e la nostra volontà di migliorarci costantemente, il coinvolgi-

mento del personale, la passione per il nostro lavoro.

Nell'ottica di un miglioramento continuo, vogliamo pensare che un Cliente che torni a visitare COLFERT troverà sempre qualcosa di nuovo.

Prevediamo di organizzare giornate di formazione con il nostro Laboratorio e in tali occasioni ogni cliente potrà toccare con mano il nostro avvicinamento alle sue esigenze.

Subito dopo COLFERTexpo contiamo di rivoluzionare la nostra showroom introducendovi le novità presenti in fiera e questo sarà certamente un plus imperdibile.



QUI DI SEGUITO ALCUNI DATI IMPORTANTI:

19

**GIORNATE DI
CONOSCIAMOCI
MEGLIO**

220

**AZIENDE
PARTECIPANTI**

360

**CLIENTI
COINVOLTI**

Al termine di ogni visita è stato sottoposto ai nostri clienti un breve questionario di gradimento che ha ottenuto i seguenti risultati:

La presentazione in aula è stata chiara e soddisfacente?

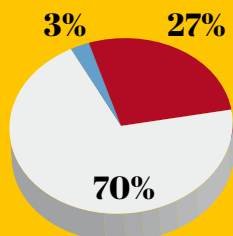

Ha trovato interessante la presentazione del magazzino?

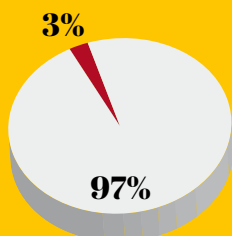

È stata utile la presentazione del punto vendita?

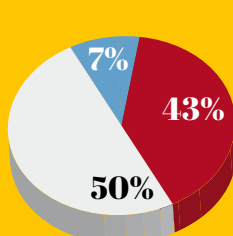

La spiegazione sul ruolo dei settori commerciali le ha fornito informazioni utili?



Come giudica l'accoglienza in COLFERT?

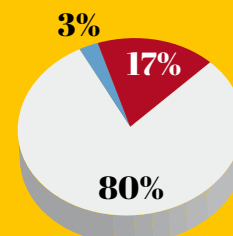

LEGENDA: ■ Moltissimo ■ Molto ■ Abbastanza

» **Quali aspetti ha ritenuto più interessanti durante la visita?**

1. Organizzazione commerciale e gestione a flusso
2. Servizi web tra cui sito istituzionale, extranet e creò
3. Logistica e magazzino
4. Valori COLFERT, in particolare aver messo al centro la persona
5. Showroom
6. Presentazione aziendale
7. Prove pratiche utensili

» **Quali aspetti ritiene possano essere migliorati?**

1. Imballaggio merce piccole dimensioni
2. Organizzazione del magazzino
3. Assunzione giovanile
4. Showroom
5. Tempi del progetto, mezza giornata non è sufficiente
6. Programma dettagliato dei prossimi appuntamenti

Frase significative dei Clienti:

«Mi ha particolarmente colpito il fatto che al centro dei valori ci sia la persona non solo intesa come cliente, ma anche come dipendente».

«Durante la visita in COLFERT è stato bello sentire un forte attaccamento da parte dei dipendenti all'azienda».

«Seguendo la logica del continuo miglioramento, tutto può essere migliorato ma, a mio avviso, il livello raggiunto rispetto alla media del settore è parecchio alto».

«Allo stato attuale non sono in grado di criticare nulla. Direi che ho tutto da imparare da una azienda ben preparata come la vostra».

«Faccio i miei personali complimenti per il software completo e semplice da usare (tra l'altro molto utile per noi clienti nel momento in cui dobbiamo effettuare delle statistiche sugli articoli acquistati)».

«Ottima azienda da imitare».

«Azienda portata all'avanguardia e alla trasparenza. Complimenti al fondatore e buon proseguimento ai figli».



RATING DI LEGALITÀ COLFERT OTTIENE IL RINNOVO 2017 PER LA PROPRIA TRASPARENZA

In accordo con uno dei cinque valori cardine della propria filosofia aziendale, quello della TRASPARENZA, COLFERT ha lavorato ed ottenuto anche per il 2017 la conferma del proprio rating di legalità, strumento introdotto dall’Autorità Garante della Concorrenza e del Mercato (AGCM) come distintivo d’eccellenza per le aziende corrette e trasparenti che ne valorizza comportamenti legali e virtuosi.

Legalità e concorrenza vanno infatti di pari passo ed i meccanismi d’incentivo, premianti per le aziende sane, diventano sempre più protagonisti del corretto gioco competitivo da parte delle aziende: insieme alle white lists, alle nuove linee di attuazione del protocollo di legalità ed al rating d’impresa, il RATING DI LEGALITÀ rappresenta infatti uno dei quattro strumenti pubblici di attestazione aziendale per la promozione della legalità, voluti al fine di creare fiducia e trasparenza nelle imprese grazie allo sviluppo di questi recenti strumenti premianti. Il Rating di Legalità è stato introdotto nel 2012 (Legge n. 62/2012) per le imprese italiane, volto alla promozione e all’introduzione di principi di comportamento etico in ambito aziendale, tramite l’assegnazione di un “riconoscimento” - misurato in “stellette” - indicativo del rispetto della legalità da parte delle imprese che ne abbiano fatto richiesta e, più in generale, del grado di attenzione riposto nella corretta gestione del proprio business. Consapevole dell’importanza di questo strumento, COLFERT ha continuato a lavorare attenendosi scrupolosamente alle sue linee guida ed ottenendo il 22 marzo 2017 il rinnovo del Rating di Legalità da parte dell’Autorità garante della Concorrenza e del Mercato in accordo con il Ministero dell’Interno e con il Ministero della Giustizia, con punteggio ★+.

Già nel 2014 COLFERT era stata una delle prime aziende italiane ad aver fatto istanza e ad ottenere l’attribuzione del Rating di legalità, il quale ha durata di due anni dal rilascio ed è rinnovabile su richiesta.

“Ottenere il rating di legalità ci spinge a spostare sempre più in alto i nostri limiti, specialmente per quanto riguarda la

trasparenza aziendale – spiega Mirco Zanato - Il suo conseguimento è solo l’inizio di un cammino, la parte più difficile sta nel mantenerlo e migliorarlo. Agli occhi di tutti gli stakeholders, soprattutto gli istituti bancari, il rating di legalità ci permette di ottenere maggiore visibilità e maggiore fiducia, cosa di non trascurabile importanza per un’azienda come la nostra che mira a sempre nuovi e costanti investimenti”.



In accordo con il **PRINCIPIO DELLA TRASPARENZA** che costituisce uno dei valori fondanti di COLFERT, abbiamo appena pubblicato nel nostro sito il bilancio del 2016. Consultalo collegandoti al qr code:



Inserto
staccabile

COLFERT expo

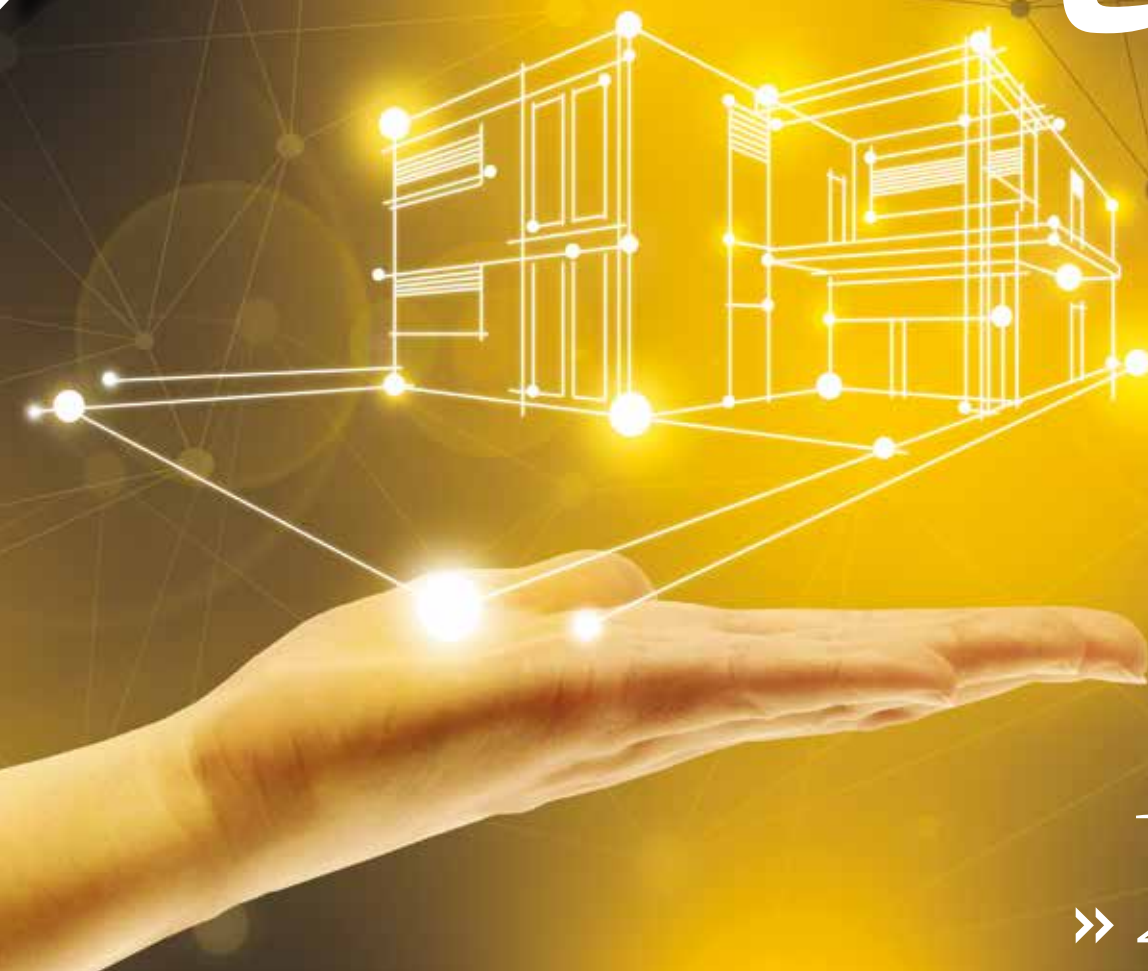

» 2017

*Idee e strumenti per
qualificare il serramento*

29-30 settembre | 1 ottobre
Pala Expo | Venezia

www.colfertexpo.it



COLFERT
Creare Soluzioni Eccellenti
Ascolto Progetto Risolvo

www.colfertexpo.it

Idee e strumenti per
qualificare il serramento

COLFERT
expo

29-30 settembre | 1 ottobre
Pala Expo | Venezia

2017.



COLFERTexpo è l'evento nato nel 2003 e diventato un punto di riferimento in grado di rappresentare sul palcoscenico del Nord Est tutta la filiera in tema di ferramenta ed accessori serramenti, sistemi di oscuramento, protezione e sicurezza, involucro edilizio e schermature.

Serramentisti, installatori, distributori, costruttori, architetti, progettisti possono entrare in relazione con gli attori del mercato abbracciando in un unico contesto tutta la catena produttiva, dagli utensili per la lavorazione dei serramenti ai prodotti finiti più innovativi attraverso il contributo della ferramenta, dei componenti, della tecnologia, degli accessori ed i prodotti per il fissaggio e la sicurezza.





Una realizzazione
d'avanguardia dove
business e relazioni
incontrano il futuro.



Pala Expo Venezia

La Location di COLFERTexpo 2017

Pala Expo è il nuovo spazio polifunzionale di Venezia, inaugurato nel maggio 2015, una location di eccellenza dotata di ampi spazi per accogliere fiere, congressi, convention ed eventi: un progetto di riqualificazione urbana, risultante dal recupero di un'area water front e curato da un team di progettisti internazionali come gli architetti Michele De Lucchi e Andreas Kipar, che rappresenta di fatto la nuova frontiera per gli eventi nell'area veneziana.

Pala Expo in cifre

50.000 mq superficie totale di cui
10.000 mq superficie coperta
20 m di altezza del padiglione
7.000 persone / capienza struttura
1.000 parcheggi di cui 300 coperti

Il Pala Expo si trova presso il polo tecnologico di Marghera nella zona prospiciente alla Laguna di Venezia, all'inizio del Ponte della Libertà, che collega la terraferma al centro storico di Venezia.

Raggiungibile in:

5 min dal terminal automobilistico di Venezia.
10 min in auto dall'aeroporto Marco Polo e dall'uscita autostradale di Venezia-Mestre, agilmente collegato con autobus di linea e treni.

Pala Expo

via Ferraris, 5 / Marghera/Venezia

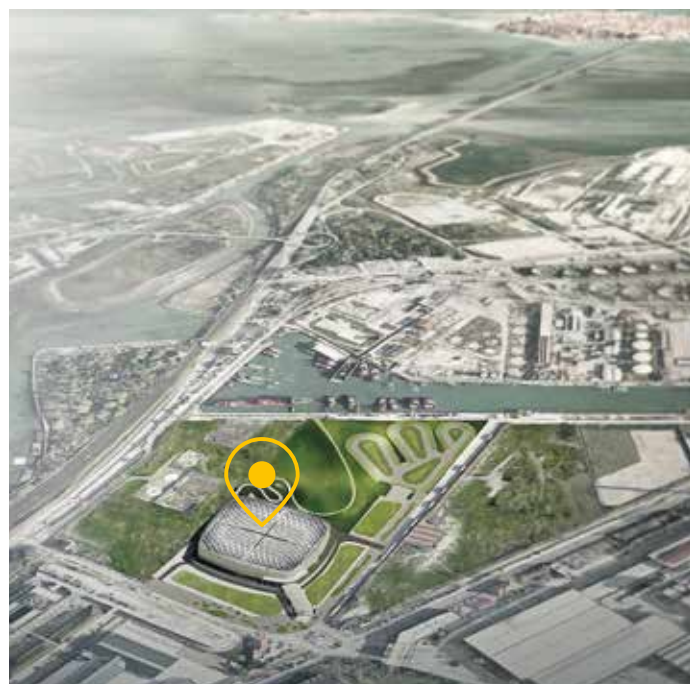



10. vantaggi

Gli oltre 100 espositori hanno a disposizione un punto d'incontro qualificato per proporre a visitatori professionali le proprie innovazioni grazie alla sinergia di fattori cruciali per la riuscita di questo evento.

Svolgimento biennale

che garantisce infatti la presenza di reali novità per il settore.

Rappresentanza completa e trasversale del mondo del serramento:

a COLFERTexpo sono presenti tutti gli attori della filiera, dal legno al PVC, dall'alluminio alla carpenteria, dal prodotto finito all'utensileria.

Interlocutori specializzati

per dialogare con target specifici di visitatori ed attrarre nuovi interlocutori grazie alla contaminazione tra i diversi prodotti che ruotano intorno al mondo del serramento.

Dimostrazioni pratiche

di articoli legati alla filiera produttiva grazie ad appositi spazi pensati per poter toccare con mano e testare personalmente utensili ed attrezzature per la costruzione e la posa del serramento.

Convegni, workshop e tavole rotonde

mettono in relazione relatori selezionati con platee di professionisti che trovano in questo contesto l'opportunità di aggiornarsi su esigenze operative e di mercato, ricerca scientifica e attualità normativa, tecniche di vendita ed opportunità di sviluppo del proprio business.

Visibilità a 360° grazie a partnership

con le principali testate ed alla presenza di operatori della stampa nazionale ed estera.

Web, social media, pubbliche relazioni e direct marketing:

la costante ed intensa attività di comunicazione supporta costantemente la promozione di COLFERTexpo in Italia e all'estero. Strumenti specifici di comunicazione on e off line aumentano la visibilità dei tuoi prodotti prima, durante e dopo la fiera e il ritorno dell'investimento.

Location di primo livello

Il quartiere fieristico PALA EXPO di Venezia, inaugurato nel 2015 e diventato punto di riferimento per i più prestigiosi eventi fieristici del Nord Est, oltre ad offrire centinaia di posti auto è facilmente raggiungibile dagli aeroporti Marco Polo di Venezia e Canova di Treviso, dispone di numerosi collegamenti ferroviari alla stazione di Mestre.

Convivialità in fiera grazie al servizio bar e ristorazione gratuito

funzionante durante tutta la durata della manifestazione ed aperto ad espositori e visitatori.

Ospitalità ed accoglienza

vengono garantite attraverso la sottoscrizione di convenzioni con le principali strutture alberghiere in prossimità di Pala Expo, per facilitare il soggiorno e la gestione del proprio tempo ad espositori e visitatori.

- Personale specializzato di supporto agli stand.
- Area ricreativa bambini per permettere la visita agli artigiani anche nel weekend.





12. motivi per esserci



Oltre 5.000 visitatori attesi

da Veneto, Friuli Venezia Giulia, Trentino Alto Adige, Emilia Romagna e Lombardia.



100 aziende espositrici

presenti alle ultime edizioni.



Nuova area espositiva, situata alle porte di Venezia e facilmente raggiungibile, dotata di un servizio per supportare stand di ogni tipo.



Servizi di bar e catering gratuiti

durante tutto l'evento, inclusi i pranzi di entrambe le giornate.



Ricca agenda formativa

con convegni dedicati ai grandi temi del risparmio energetico e della certificazione LEED, con il coinvolgimento dei professionisti iscritti agli albi degli architetti, dei geometri e dei periti.



Esperienza consolidata di 7 edizioni

curate dall'organizzatore con il supporto di partner tecnici altamente qualificati.



Portale dedicato

il sito www.colfertexpo.it, dedicato alle novità degli espositori ed agli eventi della prossima edizione della manifestazione.



Newsletter settimanale

dedicata agli espositori ed alle novità presenti all'evento.



Visibilità garantita

dalla presenza delle principali riviste di settore e dal loro supporto mediatico pre e post evento.



Publireddazionale

inserito nel numero speciale pre-fiera e post-fiera di COLFERTwindow.



Intensa attività promozionale

pre-fiera svolta dalla forza vendita di COLFERT in sinergia con le aziende espositrici attraverso la predisposizione di specifiche "promo fiera".



Iniziative a premi

esclusive per coloro che visiteranno COLFERTexpo ed acquisteranno le promo degli espositori.





4. categorie espositive

Alluminio e ferro

Anta ribalta • cerniere • catenacci e puntali • chiusure di sicurezza • cilindri • chiudiporta • guarnizioni • tappi ed accessori • parafreddo e spazzolini • sistemi scorrevoli • spessori per vetro e accessori • pannelli • serrature • binari e ruote per cancelli • battenti d'arresto • rulli e piastre guidacancelli • cardini per ferro • cremagliere • squadrette e giunzioni

Legno e PVC

Anta ribalta • bandelle • cardini e spine cerniere • catenacci e spranghe • cilindri • fermapersiane • guarnizioni per legno e vetro • incontri elettrici • maniglie e accessori • pannelli per portoncini • parafreddo e spazzolini • serrature • sistemi antipanico • sistemi scorrevoli • spessori • soglie e gocciolatoi • spagnolette • defender

Prodotto finito

Controtelai • automazioni per porte scorrevoli e a battente • porte blindate • porte interne • sistemi per pareti divisorie • porte tagliafuoco • tapparelle • tende frangisole • tende tecniche da interno e da esterno • tende alla veneziana • pergole frangisole a lamelle orientabili • zanzariere • monoblocchi

Utensileria e fissaggio

Adesivi • schiume • sigillanti • siliconi • bande autoespandenti • viti • bulloneria • fissaggi, ancoranti chimici • scale e ponteggi • antinfortunistica • abbigliamento e calzature da lavoro • utensili manuali ed elettrici • casseforti





Un plauso per tutta l'organizzazione, gestione e collaborazione prima e durante COLFERTexpo: l'ottima affluenza è solo uno dei tanti risultati immediati che confermano il valore dell'iniziativa. Faremo il massimo affinché anche il "dopo" possa essere proficuo per tutte le parti.

Team Triveneto Siegenia



Hanno detto di noi dopo COLFERTexpo 2015

La vostra realtà è degna rappresentante di una terra che fa del lavoro, dell'organizzazione e dell'apertura alle esigenze del cliente un vanto ed un valore precipuo. È stata la prima personale partecipazione all'evento e sono rimasto entusiasta per direzione, organizzazione e gestione dell'evento. Uno speciale ringraziamento va alla proprietà COLFERT, che ha saputo veicolare i valori dell'azienda nella maniera più semplice ed incisiva.

>> Massimo Demarinis / Master srl

È in realtà la nostra "prima edizione" ma molta è stata la soddisfazione nel vedere un evento così ben organizzato e professionalmente curato nei minimi dettagli. Siamo orgogliosi di aver partecipato e aver dato il nostro contributo per il successo di affluenza e approvazione raggiunto. Confermiamo il nostro sentirci Partner fondamentale per vincere insieme le sfide future di questo mercato sempre più difficile e complesso.

>> Mauro Leoni / Mungo TEAM

COLFERTexpo ha garantito via via negli anni valori aggiunti ed opportunità sia per chi espone sia per chi visita l'evento. A questo si aggiunge la capacità del team COLFERT di trasmettere un grande entusiasmo grazie al quale noi espositori abbiamo potuto presentare la parte "molto buona" di noi.

>> Edi Nicoli / FAC srl

Il livello di servizio dell'evento è all'altezza di un Ente Fiera per cui esprimiamo i nostri più sinceri complimenti alla Vostra eccellente Organizzazione Aziendale, percepibile da tutte quelle piccole attenzioni che fanno grandi le Persone e le Aziende per cui lavorano.

>> Davide Chemin / Area Manager Italia AGB

Progettare e dipingere di giallo positivo" tutta la comunicazione visiva di questa Expo non ha fatto altro che rafforzare la mia stima più autentica per la COLFERT e la famiglia Zanato. Ogni volta sempre più in grande e ogni volta sempre più apprezzata. A un certo punto, se non fossi stato certo di avere parcheggiato a Spresiano (TV), pensavo di stare al Made di Milano. Un ringraziamento doveroso va ai Zanato e a tutti i suoi collaboratori che come sempre ci hanno messo passione ed energie. Arrivederci alla prossima edizione che sono sicuro sarà più sfavillante e di successo di questa del 2015.

>> Giovanni Amato / Studio Creativamente

Ringraziamo dell'ospitalità e dell'opportunità che con il proprio impegno ed entusiasmo lo staff COLFERT è riuscito a trasmettere anche in questa edizione; in ogni edizione aumenta la professionalità ed in particolare le presenze che danno stimoli a tutti gli attori del mercato per affrontare un momento di mercato particolarmente difficile.

>> Direzione Commerciale Assa Abloy Italia

Desideriamo complimentarci per la perfetta organizzazione della Tavola Rotonda: appuntamenti come questi rivestono una grande importanza per l'intero comparto italiano dei serramenti per affrontare, in chiave divulgativa per il mercato, i nodi fondamentali che caratterizzano il presente e l'immediato futuro dei nostri prodotti.

Siamo certi che troveremo presto nuove occasioni in cui condividere ragionamenti e strategie e, in questo senso, offriamo la completa disponibilità a confrontarsi su tutte le questioni che condizioneranno il mercato e gli operatori.

**>> Un partecipante alla Tavola Rotonda
"Quale futuro per i serramenti made in Italy?"**





ARIETE

Serratura multipunto per imposte

Ariete è una serratura con il carattere forte di AGB. Design essenziale che privilegia la funzionalità. Soluzioni progettuali innovative per una sicurezza e una funzionalità senza pari.



CLASSE 2
ANTIEFFRAZIONE
UNI EN 1627÷30



Nessuna maniglia: la chiusura del catenaccio centrale e dei puntali viene comandata dalla chiave.



La verniciatura BlackTech conferisce un'alta resistenza alla corrosione.



Ingombro ridotto.



Cilindro dedicato resistente al bumping.



Una gamma completa di soluzioni facili da montare.



Modularità studiata per ridurre le scorte di magazzino.

ANTI-BUMPING

AGB

Open, Close, Live



IL LABORATORIO COLFERT, FONTE INESAURIBILE DI FORMAZIONE

PAROLA D'ORDINE: DIFFERENZIARSI

Come? Attraverso il progetto POSA ECCELLENTE.

È GIUNTA AL TRAGUARDO ANCHE LA TERZA EDIZIONE DEL PROGETTO POSA ECCELLENTE CHE SI È CONCLUSA CON IL CORSO DEDICATO ALLA VENDITA, PAROLA D'ORDINE DIFFERENZIARSI



Si è conclusa anche l'ultima fase del progetto POSA ECCELLENTE costituita dal corso commerciale, tenuto da LegnoLe-gno e dall'esperto di vendite Paolo Vallicelli, volto a fornire ai partecipanti al progetto **competenze tecniche e di marketing** per rafforzare ed ampliare il proprio business "vendendo" la Posa Eccellente.

Volete scoprire un accenno del contenuto del corso? Allora non perdetevi i contenuti esclusivi che Paolo Vallicelli ha condiviso nel suo sito.



Nuove opportunità di mercato grazie alla **VENTILAZIONE MECCANICA** **CONTROLLATA**

L'aeratore per la ventilazione meccanica controllata può essere considerato un vero e proprio elettrodomestico, per quanto sia indispensabile per la salute di chi vive nell'abitazione è totalmente assente nella maggior parte delle abitazioni. Possiamo decidere cosa bere, cosa mangiare ma di certo non possiamo decidere che aria respirare; abbiamo però la possibilità di migliorarla soprattutto se ci vogliamo per esempio difendere dalla muffa dopo il cambio dei serramenti.

I partecipanti al corso sulla ventilazione meccanica controllata hanno avuto l'occasione di scoprire i vantaggi di questa tecnologia oltre che le opportunità di mercato che apre per i clienti Colfert; basti pensare che dal 2020 ogni immobile dovrà essere un edificio a energia quasi zero e che già da oggi ogni edificio in classe A ha l'obbligo di dotarsi di sistemi di ventilazione meccanica controllata per garantire un corretto ricambio d'aria e prevenire la formazione di muffe e condense, mantenendo al contempo costante il microclima abitativo ed il comfort interno.



Vi siete persi questi corsi di formazione ma non volete commettere lo stesso errore? Seguite la pagina facebook del Laboratorio Colfert @colfertspa e rimarrete sempre aggiornati sulle ultime opportunità formative.



PUNTI LUCE CON SISTEMA BREVETTATO

puoi incassare nel controlaio fino a
10 scatole elettriche per anta.

IL SEGRETO È NEL TELAIO

l'esclusivo design dei profili
permette l'**integrazione
totale** nella parete.

EFFETTO FILOMURO TOTALE

soluzioni per **chiudi-vano** e
battiscopa filomuro.
C'è posto anche per i **led**.

COSA VEDI?

ECLISSE *Syntesis*[®] Collection

Una linea sottile, un'apertura inattesa, la sorpresa di un varco là dove prima era parete. Vedi tutto questo o lo intuisci soltanto? ECLISSE SYNTESIS[®] COLLECTION comprende soluzioni scorrevoli a scomparsa prive di cornici esterne, soluzioni a filomuro per porte battenti, chiudi-vano e un innovativo profilo battiscopa. Scopri di più su www.eclisse.it.



IL PREVENTIVO



Come trasformare la proposta commerciale in ordine

FORMAZIONE PROFESSIONALE PER PRODUTTORI E COMMERCIALI CHE
FANNO PIÙ PREVENTIVI DI QUELLI CHE CHIUDONO

« **19 maggio** »
9,00 - 18,00

Il Laboratorio COLFERT presenta un corso di una giornata che permetta di capire le dinamiche e le criticità di un preventivo, della sua redazione e della sua gestione.

Il mondo è cambiato

- Ci sono meno soldi e tutti vogliono spendere meno.
- C'è molta informazione su internet, forse troppa; il cliente ha meno tempo e chiede il preventivo per email.
- Il risultato è che spesso non tutti i preventivi si trasformano in ordini.

Il corso sarà tenuto

da **Massimo Pizzetti**

di CHANGE Group, formatore e consulente di COLFERT, con molti anni di esperienza nella gestione di reti vendita e nell'organizzazione aziendale.

Ulteriori informazioni sul suo curriculum vitae sono disponibili su LinkedIn:

<http://bit.ly/2ozjJWX>

Oggi non basta più fare le cose bene, bisogna farle MEGLIO!

i temi del corso

- Il preventivo non è uno strumento di vendita.
- Non è sempre il momento giusto per fare il preventivo.
- Il preventivo non deve contenere solo la lista degli articoli e il prezzo.
- La gestione del preventivo non termina con il suo invio al cliente.



sede del corso

COLFERT SpA, Sala Convegni
Via Raffaello Sanzio 31 - Mogliano Veneto (TV).



quota persona

€ 180+IVA comprensiva di materiale didattico, coffee break, pranzo e attestato di partecipazione.



gli obiettivi

A FINE GIORNATA OGNI PARTECIPANTE SARÀ IN GRADO DI:

- Utilizzare al meglio un preventivo.
- Comprendere la mappa decisionale del cliente per poter intervenire al momento giusto.
- Essere in grado di definire un preventivo efficace e personalizzato.



iscrizioni

Compilare il seguente modulo in ogni sua parte e rispedirlo a marketing@colfert.com
Per la limitata capienza della sala sarà possibile aderire fino al 10/05/2017.



modulo di adesione

Nome e Cognome

Azienda

Ruolo

Città

E-mail

Tel

Fax

Timbro e firma leggibile



LA NUOVA UNI 11673-1:2017 FA CHIAREZZA SUI GIUNTI E LE LORO PRESTAZIONI

La nuova norma definisce le metodologie di verifica dei requisiti di base dei progetti di posa in opera dei serramenti e fornisce le indicazioni e le corrette prassi di progettazione e verifica delle prestazioni dei giunti di installazione e della loro coerenza alle prestazioni dei serramenti.

Porta la data del 2 marzo, alla vigilia della fiera di settore più importante per il panorama italiano del serramento MADE EXPO, la pubblicazione della norma UNI 11673-1:2017 "Posa in opera di serramenti – Parte 1: Requisiti e criteri di verifica della progettazione".

Pur essendo una norma a carattere volontario e non obbligatoria, perché di fatto manca un provvedimento legislativo, è sicuramente l'unico riferimento normativo di carattere tecnico in materia di posa in opera dei serramenti.

Fino a questa data l'unica norma che disciplinava la posa in opera dei serramenti era la UNI 10818; una norma dai contorni vaghi, che non circoscriveva competenze e responsabilità delle figure coinvolte nel processo di posa in opera dei serramenti e che non poneva limiti o parametri di tipo tecnico atti ad identificare i requisiti dei materiali impiegati. Ci soffermiamo su alcuni punti cruciali della nuova UNI 11673-1:

- La norma recita testualmente: **"La norma si applica alle fasi di progettazione esecutiva e di scelta dei materiali e componenti, con le competenze e responsabilità definite in UNI 10818."**

Si tratta di una affermazione che implica una totale **responsabilità del Progettista o il Direttore Lavori nei con-**



fronti del committente nei casi in cui il serramentista e con lui posatore prescelto svolgano un lavoro di posa in opera non all'altezza dei requisiti richiesti.

- Requisiti di posa a cui **non sarà più possibile far riferimento nel generico affidarsi alla "Regola dell'Arte"**, spesso ricorrente nel capitolato d'appalto. Tra le grandi novità introdotte dalla UNI 11673 infatti, vi è la progettazione dei giunti: oltre ai requisiti serviranno anche dei dettagli esecutivi dei due nodi; inoltre si dovranno ridurre al minimo eventuali ponti termici, posizionando correttamente il serramento in modo da dar-

Dell'importanza delle norme UNI e del loro iter abbiamo parlato diffusamente nel COLFERTwindow 24 di settembre 2016, a pagina 24-25. Per un rapido refresh è possibile rileggere l'articolo collegandosi attraverso il QR code:



gli continuità con l'isolante. Non solo, **ma la progettazione dei giunti di posa dovrà trattare isolamento e sigillatura sui tre piani funzionali (noti come "tre livelli").**

- Ultimo ma d'impatto enorme sulle responsabilità del posatore il passaggio che lega a doppio filo le qualità prestazionali dichiarate del prodotto a quelle effettive in opera: **"Il contributo prestazionale dei giunti di installazione deve essere finalizzato al mantenimento in opera delle prestazioni di prodotto dichiarate dal fabbricante."**

E ancora, sull'acustica: "Il progetto di posa deve considerare la prestazione del prodotto dichiarata, espressa in termini di indice di valutazione di potere fono isolante R_w ."

I giunti di installazione, quindi, devono essere correlati alle prestazioni del prodotto posato, così come tra l'altro già previsto dalla marcatura CE.

Ciò non riguarda solamente la tenuta all'acqua, senz'altro meno problematica di altri aspetti, ma ogni altro aspetto dichiarato come la classe di permeabilità all'aria, i ponti termici, eventuali prestazioni acustiche.

Dal punto di vista progettuale andranno quindi calcolati i ponti termici, che rappresentano la problematica fondamentale della progettazione dei sistemi di posa in opera e la cui valutazione si baserà per il progettista su tre specifiche valutazioni:

1. Analisi della presenza di isoterme critiche sulla superficie interna del sistema di posa in opera oggetto della verifica
2. Analisi della temperatura media mensile

3. Analisi del ponte termico lineare
La norma è corredata, a titolo esemplificativo, da alcuni calcoli sviluppati su configurazioni tipo.

In sintesi: la nuova UNI 11673-1:2017 costituisce una svolta che dovrebbe qualificare l'intero settore coinvolgendo e responsabilizzando tutta la filiera, dal progettista al serramentista al posatore.

È attesa per la fine del 2017 la seconda parte della norma, alla quale è già al lavoro il Gruppo di Lavoro GL12 "Finestre, porte, chiusure oscuranti e relativi accessori" facente parte della Commissione Tecnica Prodotti, processi e sistemi per l'organismo edilizio, di cui fanno parte anche il Consorzio Legnolegno e Mungo con i quali COLFERT ha studiato il progetto di formazione MASTER FENSTER SYSTEM, di cui trovate notizie a pagina 32.



CISA

eFAST

Soluzioni antipanico

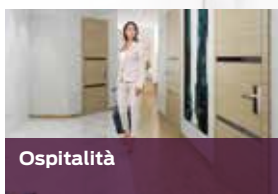

@cisalocks



cisa.com
cisa-hotels.com

MASTER FENSTER SYSTEM

Corso completo dalla progettazione alla posa in opera

IN COLLABORAZIONE CON MUNGO ACADEMY
E LABORATORIO LEGNOLEGNO



« 23/24 giugno »

2017



Perché investire nella formazione per la posa qualificata?

Con **MASTER FENSTER SYSTEM, mungo®** offre un'opportunità esclusiva per far crescere il tuo business: un corso completo, dalla progettazione alla posa in opera, grazie al quale diventi installatore qualificato di serramenti ed entri a far parte del primo **Albo nazionale dedicato agli installatori qualificati** promosso da **mungo®** e **LegnoLegno**.

Opportunità

- Ti differenzi dalla concorrenza e offri un servizio di posa qualificata più completa e professionale.
- Proponi un sistema di posa a prestazioni garantite, misurate e documentate in laboratorio.
- Offri migliori garanzie rispetto a qualità e durata dell'installazione.
- Fornisci un'analisi tecnica accurata dei materiali che impieghi.
- Puoi progettare un sistema che evidenzia le prestazioni della posa.

Vantaggi

- Migliori e ottimizzi il tuo sistema di posa.
- Riduci drasticamente contenziosi e interventi di sistemazione.
- Scegli consapevolmente i materiali di installazione più adatti ai risultati da raggiungere.
- Puoi conoscere e applicare i requisiti

di norma per il mantenimento in opera delle prestazioni.

- Sei maggiormente tutelato da responsabilità civili e penali in materia di sicurezza dei prodotti.

A chi è rivolto il corso

- Installatori contoterzisti.
- Installatori dipendenti dei produttori di serramenti.
- Produttori di serramenti.
- responsabili uffici tecnici e showroom.
- Responsabili e addetti alla vendita.



Corso per installatore
Master GOLD

Per scoprire i contenuti del pacchetto formativo **GOLD** visita l'area formazione sul sito www.colfert.com



MASTER FENSTER SYSTEM

MUNGO ACADEMY



La parola a Mauro Leoni, direttore generale Mungo Italia, ideatore e promotore insieme allo staff tecnico Mungo ed al Laboratorio LegnoLegno del **Progetto PQS**



Quali sono le principali criticità legate alla posa dei serramenti?

ML. La posa in opera è un momento cruciale per le **performance del serramento**: una cattiva posa può, infatti, vanificarne le ottime prestazioni costruttive. Il fatto che **oltre il 30% del consumo energetico** per il riscaldamento sia **dovuto alla dispersione termica** degli infissi ne è la dimostrazione. Le giunzioni non ermetiche, dovute a una errata posa del serramento, sono tra le prime cause delle dispersioni termiche, ne consegue che risulta fondamentale

individuare il migliore giunto di collegamento tra serramento, controlaio e parete.

...e quali problemi risolve il sistema di posa PQS?

ML. Il sistema PQS è stato testato presso i laboratori LegnoLegno e, grazie all'impiego di una serie di prodotti certificati per il fissaggio, la sigillatura e l'isolamento termoacustico, fornisce indicazioni in merito al **mantenimento delle performance dei serramenti a marcatura CE, anche dopo la posa.**

Perché Mungo si impegna nella promozione di percorsi formativi sulla posa in opera?

ML. Crediamo sia necessario garantire la migliore posa in opera dei serramenti e il conseguente risparmio energetico. Questa convinzione ci ha spinti a entrare a far parte del **gruppo di lavoro "UNI GL 12 - Finestre, porte chiusure oscuranti e relativi accessori"**, che è impegnato nella stesura della **nuova normativa UNI 11673-1:2017** per la posa in opera dei serramenti.

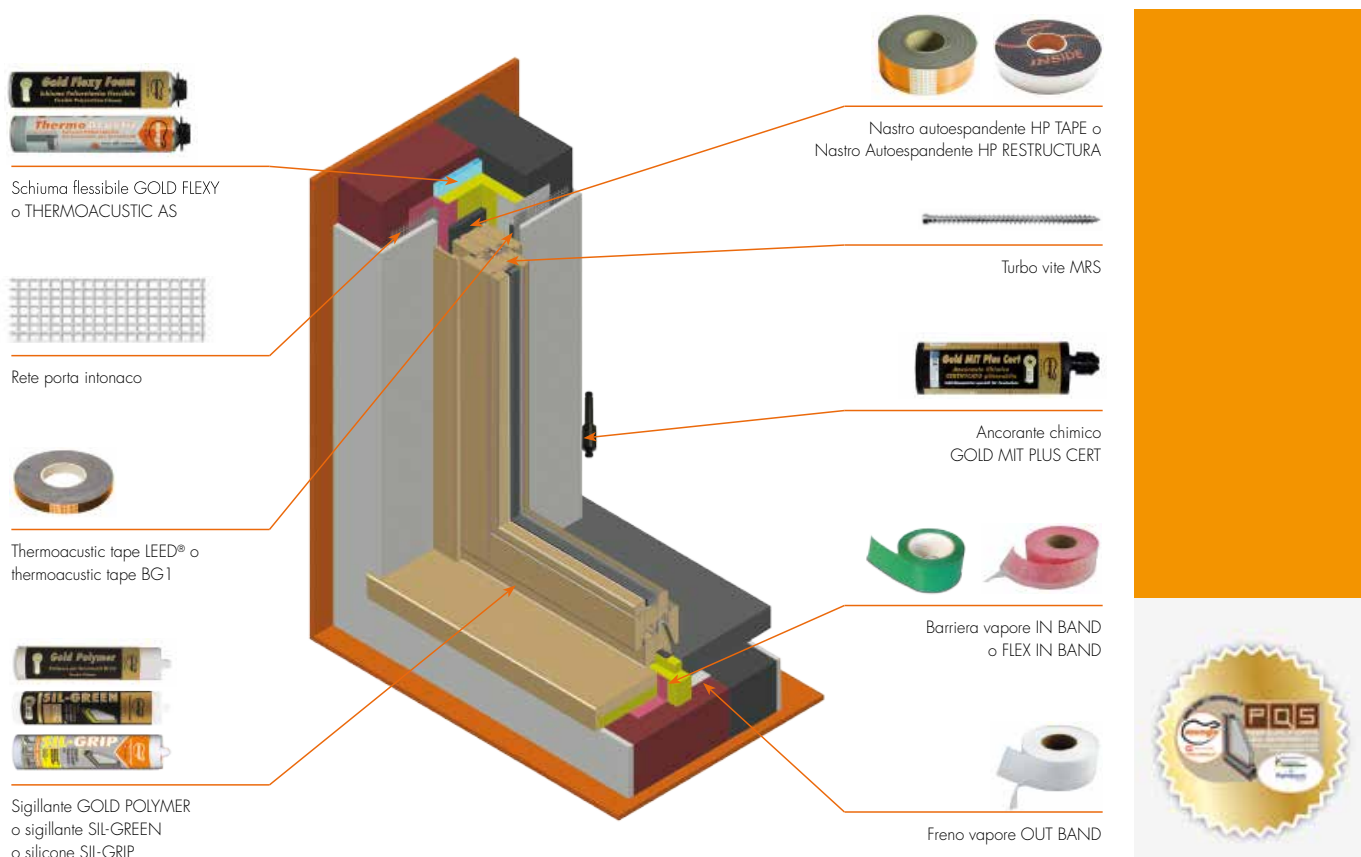



NON C'È NOTTE CHE NON VEDA IL GIORNO



Un'antica leggenda Sufi narra di un potente sultano che ad un certo punto chiese ai saggi della sua corte che gli fosse realizzato un meraviglioso anello fatto coi metalli più preziosi, incastinando le pietre più rare e che contenesse al suo interno un messaggio in grado di aiutare chi lo possedeva in situazioni di particolare difficoltà. La vita del sultano proseguì tranquillamente per molti anni, fino a quando un giorno trovandosi in una situazione di particolare pericolo e gravità, ricordandosi dell'anello lo sfilò e lesse il messaggio contenuto; era scritto con tutta evidenza: "Passerà anche questa". Questa semplice storia ci ricorda come tutto sia in costante trasformazione e

quando le cose non vanno come vorremmo anziché lamentarci di quello che non abbiamo è più utile lavorare per realizzare il mondo in cui vorremmo vivere.

Ho più volte trattato in questi anni, all'interno di questa rubrica, delle mutazioni in atto e delle difficili sfide che le aziende si trovano ad affrontare. Non intendo certo ora sminuire la gravità degli accadimenti accorsi e di come abbiano segnato un chiaro spartiacque tra un vecchio ed un nuovo modo di vedere il mondo, ma mi piace anche sottolineare come per molti aspetti proprio in questi anni stiamo assistendo ad una decisa volontà di ripartire ed a un nuovo impulso per ricostruire quella speranza nel merca-

to che da più parti è sembrata venire meno.

Anche se può essere non facile da comprendere in prima battuta, per certi versi stiamo vivendo in un periodo di grande vitalità. Mai come adesso le aziende si stanno mettendo in gioco ripensando al senso delle cose e al modo migliore per approcciare il mercato. La rottura dei vecchi paradigmi sta lasciando il posto alla sfida di voler costruire un nuovo modello più sostenibile e più vero di quello precedente. Questa voglia di cambiamento alla ricerca dell'eccellenza in tutte le sue manifestazioni, unico requisito che consentirà di poter far parte della partita, passa oggi per strade impensabili fino a pochi anni fa. Le aziende sono oramai cosce del fatto che il successo non sarà più frutto di innovazioni incrementali, ma di trasformazioni

radicali che il più delle volte però non nascono attingendo ad esperienze maturate all'interno del proprio settore o contesto merceologico.

Questo sta portando i poteri decisionali delle aziende ad aprirsi e a confrontarsi con l'esterno in un modo completamente nuovo e per certi versi sorprendente. Si sta assistendo ad una grande voglia di riprendere il cammino stando però in compagnia di viaggiatori che abbiano caratteristiche diverse e a volte complementari alle nostre, consci del fatto che proprio questa diversità sarà di grande aiuto.

Anche **COLFERT ha iniziato un percorso di confronto e di ascolto di diverse realtà aderendo ad un progetto di Unindustria Treviso che ha proprio la finalità di mettere assieme imprese di varie merceologie**

e di differenti dimensioni e caratteristiche accumulate però dalla medesima visione nei confronti del mercato, avendo impostato la loro strategia di mercato sui principi del modello della Sostenibilità che vuole che le aziende sappiano ascoltare e rispondere in maniera soddisfacente alle molteplici richieste dei diversi stakeholder. Questo percorso consente di attingere ad esempi di buone pratiche sviluppate in settori diversi come fonte di ispirazione per il cambiamento e di essere a sua volta utile spunto per altre aziende. In realtà ognuno può replicare un percorso simile mettendosi in gioco ed approfittando di tutte quelle occasioni che consentono di frequentare contesti che tanto più sono diversi tanto più offrono spunti di riflessione e miglioramento. Nuove strade per nuovi scenari.

DISec
DEFENDS THE FUTURE

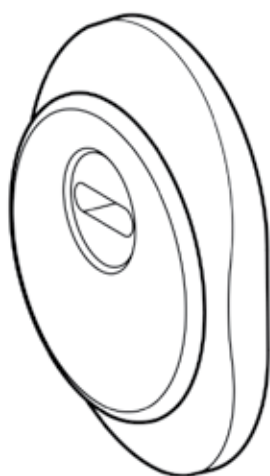

www.disec.it





TUTTI SUL MURO DI CA' DEL POGGIO

PER IL PASSAGGIO DELLA 20^A TAPPA DEL GIRO D'ITALIA

Ve ne abbiamo parlato nell'ultimo numero di COLFERTwindow e rientra tra le iniziative COLFERT per i 50 anni di attività: parliamo del Giro d'Italia, più precisamente dell'entusiasmante tappa sul Muro di Ca' Del Poggio in programma il 27 maggio.



» **I** Giro d'Italia è un evento attesissimo in tutta la Marca Trevigiana e per noi di COLFERT è un importante momento di aggregazione e condivisione con i nostri partner, clienti, fornitori e collaboratori.

Il modo migliore per condividere questa comune passione per le due ruote è invitarvi anche quest'anno ad una indimenticabile festa in rosa. Un'occasione irrinunciabile per vedere il passaggio dei ciclisti da una visuale privilegiata e passare una giornata di festa all'insegna dello sport, della cultura enogastronomica locale e della musica grazie ai fantastici ragazzi della Carovana del Giro d'Italia. Il 27 maggio 2017 vi aspettiamo quindi per festeggiare insieme il passaggio dei ciclisti della 20^a tappa del Giro d'Italia. Dove? Sul Muro di Ca' del Poggio. Proprio così, infatti in concomitanza con la 20^a e penultima tappa del Giro d'Italia del Centenario (Pordenone - Asiago di 190 km) sul **Muro di Ca' del Poggio** è previsto il **primo Gran Premio della Montagna di giornata**. Un passaggio ormai celebre come punto di riferimento per gli sportivi e gli appassionati del gran ciclismo. Non potete quindi assolutamente mancare alla grande Festa Rosa sul Muro di Ca' Del Poggio che stiamo organizzando per voi!

Il muro di Ca' del Poggio

È considerato la salita simbolo della Terra del Prosecco, luogo di transito di quattro edizioni del Giro d'Italia (2009, 2013, 2014, 2015) e del Campionato Italiano professionisti del 2010. Il Muro di Ca' del Poggio, grazie alla sua fama, ha generato un importante gemellaggio internazionale con il celebre Muro di Grammont oltre ad essere l'unica salita in Italia certificata dalla Fondazione Ciclista.

www.murodicadelpoggio.it

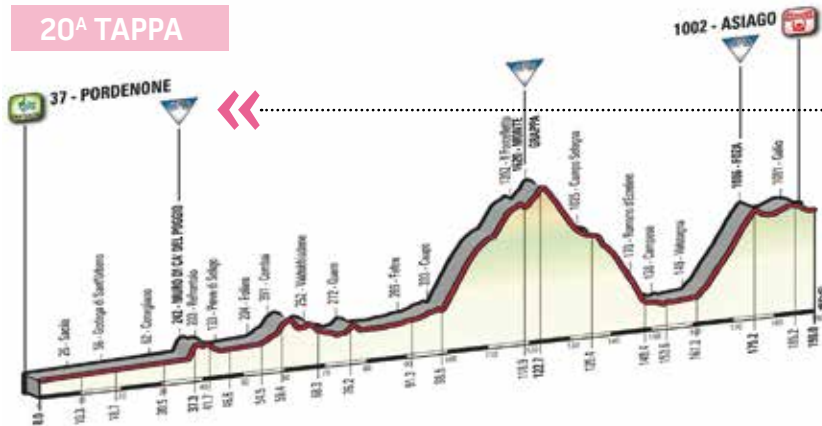

Vivi con noi questa giornata del Giro D'Italia nell'incantevole cornice di Ca' Del Poggio: prenota subito il Tuo posto, chiedi al Tuo agente COLFERT di fiducia come partecipare!

Sponsor dell'evento



INVISACTA 120 KG.

La cerniera invisibile adatta ad essere installa su **porte pesanti.**

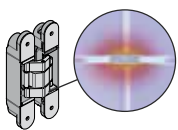

Resistente all'usura

La lunga durata è garantita da cuscinetti autolubrificanti, che posti nella zona di scorrimento, evitano lo sfregamento fra parti metalliche.

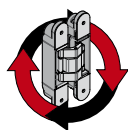

Reversibile

La cerniera può essere utilizzata su porte destre e sinistre.

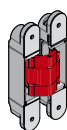

Robusta

La solida struttura dotata di leve in alluminio, garantisce capacità di carico fino a 120 kg. con due cerniere.

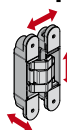

Regolabile 3D

La cerniera è regolabile in tre direzioni.

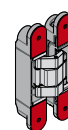

Elegante

Le viti di regolazione sono nascoste da cappucci che rendono il design della cerniera sobrio ed elegante.

pba presenta il maniglione KLP

KLP LA NUOVA GESTUALITÀ DI SEMPRE

KLP è il nuovo maniglione di pba in acciaio inox AISI 316L con profilo rettangolare e serratura incorporata. La linea comprende le versioni a tutta altezza con puntale di chiusura sia superiore che inferiore e i modelli a mezza altezza con chiusura a pavimento.

Disponibile per porte in vetro e per porte in legno, in due diverse finiture, satinata o lucida.

KLP rende l'aprire un gesto nuovo.

pba è riconosciuta come il brand dell'acciaio inox AISI 316L il più duro, resistente ed elastico tra gli acciai e della resina termoplastica poliammide 6, la più nobile. Adesso anche per l'ideazione di prodotti in rame. Lo sviluppo delle principali aree tematiche: le maniglie per porte e finestre, i maniglioni e i maniglioni con serratura, le balastrate, le panchine ischiatiche e tutti i supporti per il "vivere senza barriere", è fatto nella convinzione che gli oggetti mostrano un ambiente, ne dichiarano il temperamento, le illusioni, le possibilità e

che portare al mondo una forma che non c'era genera degli effetti nella vita di tutti.

pba, da sempre in collaborazione con i più importanti designer internazionali, è stata nominata per il Red Dot Award nel 2010 per la maniglia IT.150 e nel 2013 è stata insignita del premio per la maniglia Elica, ha ricevuto la nomination per il **Premio Compasso D'Oro** nel 2013 per Elica e nel 2010 per K-Lock.

L'intero ciclo di produzione è concentrato nei 12.500 metri quadrati dell'azienda situata nell'area chiave della produzione del Nord Est Italiano, noto in tutto il mondo per la sua eccellenza manifatturiera. Questo tipo di struttura permette un controllo completo sulle materie prime, sulle tecnologie di produzione e sulla manodopera specializzata. Perché il "made in Italy" rimane un passaporto meraviglioso e privilegiato per conquistare il mondo.

pba è presente il più di 60 Paesi e ha filiali negli Stati Uniti, in Germania e Francia.

MADE
IN ITALY



COLFERT
Golf Cup

24 giugno 2017

BREAKFAST//PACKED-LUNCH//BUFFET DINNER

COLFERT

Golf Club VILLA CONDULMER

Non perdere la prima edizione della COLFERT Golf Cup.

Gara singola, 18 buche, stableford, hcp, 3 categorie

Ti aspettiamo sul green!



**SEI UN
APPASSIONATO
DI GOLF E VORRESTI
PARTECIPARE?**

**Contattaci subito
allo 041 45745
oppure scrivici a
marketing@colfert.com**

**Potresti essere
uno dei 5 fortunati
ospiti a concorrere
GRATUITAMENTE alla
COLFERT Golf Cup!**

EVO 1.8

Dal lavoro di ricerca e sviluppo sui sistemi legno alluminio nasce Evo 1.8: una soluzione che unisce l'aspetto estetico moderno, ultimamente di particolare interesse, alle prestazioni termiche, in linea con i nuovi parametri di legge.

Per raggiungere tali obiettivi, il nostro ufficio R&S ha lavorato sulla riduzione delle sezioni di telaio e anta in legno, creando un sistema attorno ad un nodo di soli 99 mm, in modo da massimizzare la superficie vetrata ed avere la possibilità di far "scompare" il battente. Le prestazioni termiche ottenute sono molto buone: il sistema consente, infatti, di ottemperare ai futuri obblighi in materia di isolamen-

to termico previsti dal Decreto "Requisiti Minimi" dal 2021 (ma anticipati al 2017, 2018 e 2019 in diverse regioni italiane) per le principali zone climatiche italiane. In ottemperanza alla normativa UNI EN ISO 10077-2 del 2012, il sistema ha ottenuto un'ottima performance raggiungendo un $U_f=1,1 \text{ W/m}^2\text{K}$ per il nodo laterale/superiore ed un $U_f=1,2 \text{ W/m}^2\text{K}$ per il nodo inferiore utilizzando un legno super tenero come l'abete bianco o il

pino dell'America centrale.

Dal punto di vista estetico, Evo 1.8 è la massima espressione del minimalismo del sistema legno alluminio: il battente, che scompare dietro al profilo del telaio, e l'installazione interamente in battuta nel vano di posa del falso telaio rendono il design pulito e rigoroso, aumentando al contempo la superficie aeroilluminante.

Evo 1.8 è la chiave per potersi presentare al mercato con una soluzione moderna, dal design ricercato e in linea con le nuove disposizioni prestazionali, senza costi di investimento: il sistema, infatti, è compatibile con le lavorazioni del legno tipiche dei sistemi legno alluminio tradizionali.



Disegno tecnico del nodo laterale

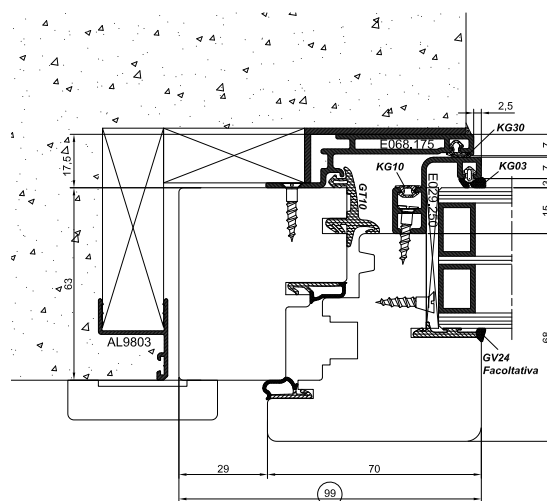

MAGICUBE

la performance nascosta

L'UNICA
A 180°



PER
180KG



180 Kg

 Made in Italy

fapim[®]

Life in evolution

Finalmente una persiana in acciaio con lamelle orientabili:

SECURITY 60

IL NUOVO SISTEMA PERSIANA ORIENTABILE IN ACCIAIO



Il nuovo sistema persiana SECURITY 60, dotato di profili e accessori completamente innovativi, è il risultato di anni di ricerca e di grossi investimenti della Tecnometalsystem, azienda salernitana con oltre 25 anni di esperienza nel settore della tecnologia e dei servizi per l'edilizia. La crescente richiesta del mercato riguardante la sicurezza nelle abitazioni, in particolare nel settore degli infissi, ha portato alla creazione di una persiana completamente in acciaio con lamelle orientabili oscuranti.

Nuovo sistema orientabile BREVETTATO

Il sistema SECURITY 60, con i suoi cinque brevetti, ha rivoluzionato il concetto di infisso in

acciaio. La forza e la resistenza di questo materiale sono sempre state sinonimo di incredibile sicurezza, ma anche di scarsa funzionalità, questo limite ha favorito negli anni l'infisso in alluminio, meno sicuro ma orientabile e versatile. Dopo diversi anni di studi e di ricerche, Tecnometalsystem ha portato a termine un ambizioso progetto, realizzando il primo sistema-persiana in acciaio con lamelle orientabili oscuranti.

Innovazione tecnica ed estetica

Il sistema SECURITY 60 rappresenta una vera evoluzione in termini di estetica e armonia delle forme: il disegno delle lamelle dona all'infisso finito

un aspetto elegante e raffinato. Il sistema è dotato della certificazione di prodotto "Certificazione Antieffrazione a norma UNI ENV 1627/1630:2000" e della certificazione CE secondo la norma UNI EN 13659. Le superfici del sistema, una volta verniciate, appaiono ben rifinite e in linea con diversi contesti architettonici, classici o moderni. SECURITY 60 migliora notevolmente la rapidità dell'assemblaggio dell'infisso, infatti si riduce del 50% circa la manodopera rispetto al classico infisso in acciaio attualmente presente sul mercato. Il sistema permette il montaggio dell'infisso in acciaio a telaio chiuso ed è stato progettato in due versioni, per soddisfare le diverse esigenze in termini di sicurezza ed affidabilità: Versione STRONG con sistema SBK e molla blocco-tappo e versione EXTRA-STRONG - CLASSE 3 con barra in acciaio $\varnothing 12$ e molla blocco-tappi.

Come richiedere SECURITY 60?

È possibile ordinare il sistema direttamente alla Tecnometalsystem, oppure diventare produttori, nelle zone libere, acquistando profili e accessori direttamente dai rivenditori autorizzati Tecnometalsystem.

Il servizio clienti della Tecnometalsystem è a disposizione per tutte le informazioni allo 0828 612023, oppure via mail info@tecnometalsystem.it

CON LA MIA NUOVA PERSIANA
SECURITY 60®
SISTEMA PERSIANA ORIENTABILE IN ACCIAIO



**FINALMENTE
MI SENTO
SICURA.**

**L'UNICA PERSIANA
IN ACCIAIO CON LAMELLE
ORIENTABILI OSCURANTI
CERTIFICATA IN CLASSE 3**

L'UNICO SISTEMA ORIGINALE!

CERTIFICATO IN CLASSE 3 ANTIEFFRAZIONE NORMA UNI ENV 1627:2011

5
BREVETTI



**TROVERAI LA PERSIANA
SECURITY 60®
PRESSO I MIGLIORI ARTIGIANI
E SHOWROOM DELLA TUA CITTÀ**

Servizio Clienti
0828 612023
www.tecnometalsystem.it
www.security60.it





a cura di
Daniele Zanato

vetrina
delle novità

COLFERT

Gestione "trasporti voluminosi e garantiti"

Impiego

Per trasporto di materiale delicato e voluminoso.

Dati tecnici

COLFERT garantisce questo tipo di trasporto tramite dei corrieri dedicati che garantiscono uno standard qualitativo elevato. Abbiamo voluto fornire ai clienti una sicurezza nella consegna del materiale dove invece a volte si evidenziavano dei danni e venivano così a crearsi problematiche di gestione per un nuovo ordine e consegna arrecando una perdita di tempo e un danno di immagine per noi ed a seguire per i nostri clienti nei confronti dei loro clienti.



ELRAM

Cerniera modello RATIO



Impiego

Per portoncini di ingresso in PVC ed in legno.

Dati tecnici

Una cerniera con portata di Kg. 160, regolazione tridimensionale, apertura 180°. Un'unica versione reversibile. Consente di non dovere interrompere la guarnizione nell'anta.

COLFERT

Guarnizione fermavetro in EPDM



Impiego

Per serramenti in alluminio.

Dati tecnici

Guarnizione fermavetro in EPDM voluta dai nostri clienti per sostituire le varie soluzioni proposte nel mercato che presentano un materiale in PVC o altro non all'altezza qualitativa dei requisiti dell'EPDM, il quale garantisce un'ottima stabilità dimensionale ed una elevata resistenza all'invecchiamento ed ai raggi solari UV.

FAPIM

Anta ribalta MAGICUBE

Impiego

Per serramenti in alluminio a camera europea.

Dati tecnici

- Una innovativa soluzione per apertura delle ante con cerniera nascosta.
- Apertura a 180° e portata di Kg 180.
- Installazione semplice e veloce.
- Regolazione tridimensionale.
- Realizzabili ante da un minimo di mm 422 ad un massimo di mm 1700.



TECNOSTAMP

Accessori colorati per persiane

Impiego

Per scuri in legno, PVC ed alluminio.

Dati tecnici

Un magazzino di accessori zincati pronti per essere verniciati su richiesta del cliente nella gamma delle varie finiture RAL. Tempi di consegna tre settimane da conferma d'ordine, prezzi certi grazie ad un listino dedicato. Finalmente una soluzione completa sempre più richiesta nel mercato.



COLFERT

Catalogo "selezione zanzariere"



Dati tecnici

Il catalogo con delle soluzioni proposte dalla nostra azienda e ricercate, richieste e condivise con i nostri clienti.

COLFERT

Catalogo "selezione oscuranti"



Dati tecnici

Il catalogo con delle soluzioni per l'oscuramento e le zanzariere motorizzate o ad arganello. Per questi prodotti ci proponiamo con il servizio di posa in opera in affiancamento ai nostri clienti.

COLFERT

Maniglie a tirare in nylon mod. 115.00 e alluminio mod. 115.01 e 115.04

Impiego

Per tutte le tipologie di serramenti.

Dati tecnici

Nuova linea di maniglie in alluminio a conchiglia da applicare nel fermavetro o a ridosso nel montante del serramento nelle finiture bianco, argento, ottone e bronzo. Ulteriore soluzione in PVC in varie finiture.

155.01

155.00

155.04





Serie Austin – Design moderno e protezione antieffrazione

Le rosette piatte donano un tocco particolare alla finestra! Con Austin, HOPPE propone una serie di martelline ideali per uno stile essenziale, senza rinunciare a tecniche comprovate.

Le varianti con Secu100® + Secustik® sono dotate di due tecniche di protezione antieffrazione. Secu100® garantisce la tenuta a prove di torsione o trazione della martellina chiusa a chiave fino a una forza di 100 Nm, Secustik® ostacola l'azionamento non autorizzato della martellina dall'esterno.

Attributo del prodotto	Attributi speciali
	<p>Secu100®</p> <p>Secustik®</p> <p>VarioFit®</p>