

ANNO VIII
LUGLIO 2015

COLFERT

window **21**

Dal 1999, il magazine specializzato per
i professionisti del serramento e del mobile

COLFERT *expo* 2015

Idee e strumenti
per qualificare
il serramento

25/27 settembre 2015
TREVISO



3.000
metri quadri allestiti



3.500
visitatori attesi



100
espositori



1 portale dedicato
www.colfertexpo.it

Protezione³

❶ La sensazione di benessere nasce dal sentirsi al sicuro. Per questo motivo il comfort di un serramento ha sempre origine da punti di chiusura affidabili. ❷ Anche una porta d'ingresso dotata di vari sistemi di sicurezza contribuisce a una protezione maggiore, soprattutto quando robusti perni e ganci la bloccano a ogni chiusura. ❸ Basta un'applicazione per gestire i nostri sistemi di sorveglianza elettronica per porte e finestre e tenere comodamente tutto sotto controllo. È in questo modo che vi accorgete come quattro mura possano trasformarsi in una casa dagli interni confortevoli. Sono questi gli argomenti del futuro: collegatevi al sito www.raumkomfort.com per sfruttarne tutti i vantaggi e per farli conoscere da vicino anche ai vostri clienti.



Direzione e Redazione
COLFERT spa
Via Raffaello, 31 • Zona S.P.Z.
31021 Mogliano Veneto (TV)
Tel. +39 041 45745 • Fax +39 041 5970849
www.colfert.com • colfert@colfert.com

Direttore Responsabile **Mirco Zanato**

Redattore Responsabile **Viviana Surian**

Comitato di Redazione
**Studio Paronetto, Daniele Zanato,
Ornella Nicoletto, Claudio Vendrame**

Hanno collaborato **SGE, GMA consulting, LegnoLegno**

Grafica **Studio Creativamente**

Stampa **Tipolitografia CTO srl**

Iscrizione al Tribunale di Vicenza N. 1204 del 07.04.2008

Gli articoli firmati riportano l'opinione degli stessi autori senza che questa sia necessariamente condivisa dalla Direzione della testata. La Direzione, inoltre, non si assume responsabilità per le informazioni contenute nei testi pubblicitari e redazionali. Ogni autore è pienamente responsabile di quanto pubblicato. È vietata la riproduzione anche parziale senza autorizzazione dell'Editore.

21

COLFERT window

ANNO VIII
LUGLIO 2015



l'editoriale

05 di Mirco e Daniele Zanato

posa eccellente

a cura di Simone Castagnaro (LegnoLegno)

06 **Facciamo un passo avanti**

nuova sede

a cura di Viviana Surian

10 **Nuova sede COLFERT:
un grande cambiamento giallo positivo!**

organizzazione

a cura di Federica Valentini (GMA consulting)

14 **The voice of customer**

approfondimento tecnico

a cura di Claudio Vendrame

16 **Schermature solari agevolate**

speciale

20 **COLFERTexpo 2015**
(Insero staccabile)

gestione personale

a cura di Ornella Nicoletto

22 **Jobs Act: la riforma del lavoro**

24 **Legge di stabilità 2015**

grandangolo

a cura di Mario Paronetto

26 **COLFERT ha ottenuto il rating di legalità**

da noi succede

29 **Filo diretto con COLFERT**

informatica e impresa

a cura di Christian Corletto (SGE Treviso)

30 **CRIPTOLOCKER: il virus che terrorizza il Web**

notizie

a cura di Elena Camarin

33 **Openday Vicenza: la forza delle idee**

33 **Comunicare per evolvere**

34 **Attractive tour 2015**

35 **L'evento Siegenia ancora nei nostri cuori**

37 **vetrina delle novità**

a cura di Daniele Zanato

SOMMARIO



Master WiCloud

la motorizzazione semplice, invisibile e facile da installare.

DISPONIBILE PER SISTEMI VASISTAS E ANTA-RIBALTA

Master presenta "WiCloud - Window Interactive Control", il dispositivo brevettato, invisibile e facile da installare, per l'automazione della finestra. WiCloud è integrabile con tutti i moderni dispositivi di home automation disponibili sul mercato. Il dispositivo è utilizzabile da tutti i produttori di finestre in legno e alluminio, l'unico requisito tecnico per l'installazione di WiCloud è che il profilo abbia una tubolarità di almeno 29mm.

Richiedi subito maggiori informazioni al tuo distributore di zona oppure chiama il nostro servizio clienti.

WiCloud Line

WiCloud

Attuatore per apertura motorizzata a vasistas o sporgere con comando a pulsante.

WiCloud RC

Attuatore per apertura motorizzata a vasistas o sporgere con controllo remoto.

WiCloud RC - Lock

Kit composto dall'attuatore WiCloud abbinato all'elettroserratura meccanica **WiLock**.

WiCloud A/R

Kit per anta ribalta motorizzata azionabile in remoto con telecomando o mediante l'integrazione ad apparati domotici con altre tipologie di comandi (sms o sistemi a tempo).



PUNTA IL QR CODE E SCOPRI SUBITO
IL VIDEOMONTAGGIO DI WICLOUD.

 **MASTER**
Take control, plug and play.



Permetteteci di presentarvi la nuova COLFERT

Gentili Clienti e Fornitori, alcuni di voi hanno già avuto modo di visitare la nostra nuova sede; altri, speriamo, aderiranno ai nostri inviti a breve. Il gruppo COLFERT sarà felice di ospitarvi e di comunicarvi quanto è riuscito a fare in un brevissimo tempo. Non stiamo parlando del nuovo edificio che ci ha accolti, bensì del consolidamento di una filosofia aziendale volta al costante miglioramento.

A giugno 2014 abbiamo cominciato un percorso di **Lean Organisation**, ritenendo inopportuna un'organizzazione a reparti ufficio vendite e acquisti, ed a novembre la divisione in Value Stream è stata effettuata nei settori Alluminio-Ferro, Legno-PVC e Prodotto Finito, riuscendo così a dare una maggiore certezza di risposta a voi clienti e migliorando il flusso delle informazioni commerciali.

Contemporaneamente abbiamo organizzato il trasferimento nella nuova sede non soltanto in termini fisici, ma cambiando e snellendo le operazioni di accettazione del materiale, del prelievo e della spedizione dello stesso. I risultati, in termini di tempo sono già stati raggiunti ed a breve li comunicheremo ufficialmente. Possiamo invece affermare che gli errori sono diminuiti di oltre il 65%.

La zona di vendita è stata completamente stravolta e nonostante questo il servizio, a parte le prime settimane, non ha subito contraccolpi. La professionalità dei commessi di COLFERT per ora fa la differenza, ma l'obiettivo è quello di migliorare notevolmente in termini di offerta e di tempi di attesa. A dicembre abbiamo ottenuto il **"Rating di legalità"**: un attestato che certifica quanto di buono fatto in questi anni e di cui parleremo ampiamente all'interno di COLFERTwindow. Nei primi mesi del 2015 non ci siamo lasciati sfuggire l'opportunità di partecipare all'OPEN DAY di LegnoLegno a Vicenza.

Tutti questi risultati sono stati possibili grazie ad un gruppo di persone "fantastico", che ha saputo mettere in campo autocontrollo, disciplina e valori. Ingredienti indispensabili, che uniti ad un attento rispetto delle tradizioni e quindi tenendo ben presente da dove arriviamo, hanno creato un clima di entusiasmo e fiducia che ha saputo superare qualsiasi timore verso il nuovo e proiettarci verso traguardi ambiziosi.

A settembre vi aspettiamo a **COLFERTexpo** per vivacizzare il nostro mondo e poter cogliere tutte le opportunità che i nostri fornitori vi sapranno offrire.



FACCIAMO UN PASSO AVANTI

Il cliente finale oggi è sempre più informato e consapevole di ciò che può richiedere ai propri fornitori; le richieste di verifica in opera hanno spesso portato a risultati non corrispondenti con quanto dichiarato documentalmente dal serramentista al proprio cliente.

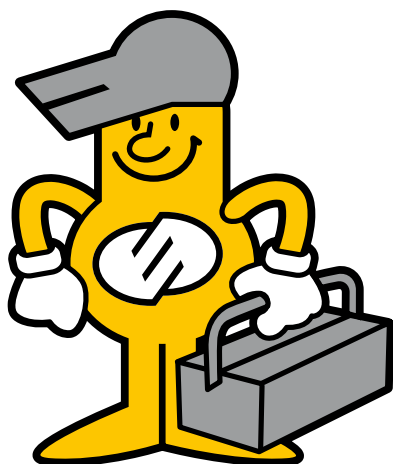

Negli ultimi anni sono decisamente aumentate le richieste da parte dei clienti finali di verificare in opera la reale qualità dei serramenti installati; questo avviene principalmente quando il cliente o non è pienamente soddisfatto del lavoro che gli è stato effettuato o cerca motivazioni tangibili che lo portino a spendere meno rispetto a quanto inizialmente previsto, tramite dei deprezzamenti. Il cliente finale oggi è sempre più informato e consapevole di ciò che può richiedere ai propri fornitori; le richieste quindi di verifica in opera hanno spesso portato a risultati non corrispondenti con quanto dichiarato documentalmente dal serramentista al proprio cliente; l'azienda si è trovata in difetto rispetto quanto dichiarato ed ha dovuto "recuperare" la situazione. La domanda che quindi ci siamo posti è stata semplice: *"perché non rendere la verifica in opera delle prestazioni dei serramenti un elemento attivo e di differenziazione, anziché essere un contesto da cui doversi "difendere" a seguito dei lavori eseguiti?"* La verifica di conformità delle prestazioni ottenute da un serramento, presso un laboratorio notificato, ai fini della marcatura CE non sempre viene mantenuta

"in opera" ed il rischio di ridurre significativamente le ottime prestazioni del serramento una volta che esso viene installato è tutt'altro che ridotto. Se a ciò si aggiunge la voglia di proporsi al mercato in modo differente, è possibile creare un percorso che si ponga chiari e semplici obiettivi, prendendo le principali necessità del mercato e rendendole fruibili dal serramentista mediante strumenti operativi. Per questo a fine 2013 è nato Posa Eccellente, un percorso ideato dal Laboratorio Legnolegno e COLFERT che, grazie alla attuale partnership di aziende produttrici ed installatrici di serramenti in legno, pvc, alluminio e misti, si propone di diffondere cultura tecnica a tutti gli operatori del settore attraverso la verifica delle prestazioni del serramento nel suo reale contesto di posa, e fornire strumenti pratici per massimizzare la spendibilità dei dati tecnici e degli investimenti effettuati. Visto il grande successo avuto dal progetto, patrocinato anche dall'Agenzia CasaClima, e la rilevanza dei dati emersi, si sta iniziando un nuovo percorso, **Posa Eccellente 2**, che prosegue inserendo anche nuovi caratteri innovativi rispetto al primo progetto.

POSA ECCELLENTE 2.0

Le analisi in opera sono un elemento importante e strutturale del "Progetto Posa Eccellente 2" ma non sono l'unico passaggio da effettuare; il progetto è stato costruito proprio per essere elemento di unione tra dati tecnici, qualità reale tangibile e dati commerciali.

La capacità delle aziende di fornire garanzia tangibile (e non solo documentale) al cliente finale, quantificando il reale beneficio acquisito è la sintesi dell'intero percorso. Nello SCHEMA sono riassunti i punti del percorso di qualifica che fanno parte del progetto, punti che vanno ad incrementare sia le competenze tecniche che commerciali delle aziende. Parte integrante dell'attuale progetto sarà una nuova e pionieristica applicazione web che consentirà di stimare in maniera dettagliata e personalizzata per il proprio committente il risparmio energetico generato a seguito di una sostituzione, sia per trasmissione (cosa che oggi fanno molteplici applicazioni, tra cui lo stesso "Risparmiometro" di LegnoLegno) sia per ventilazione, utiliz-

zando dati rilevati in cantiere su infissi vetusti, sui singoli giunti di posa e sui nuovi prodotti installati. I valori energetici (e quindi economici) che vengono generati dal contenimento delle infiltrazioni di aria realmente misurate e quantificate sono oggi elemento significativo di differenziazione.

PERCHÈ PARTECIPARE?

- Verificare la reale qualità dei serramenti installati
- Acquisire strumenti tecnici pratici per la valorizzazione del lavoro eseguito
- Acquisire strumenti commerciali per massimizzare le informazioni ottenute garantendo qualità tangibile
- Formarsi sulla spendibilità delle competenze tecniche ai fini commerciali
- Partecipare nel campo della ricerca e sviluppo ad un progetto fortemente innovativo con un gruppo elitario di aziende
- Acquisire visibilità ai progettisti, impresari, architetti, attraverso la visibilità durante la presentazione finale del progetto.



COME SI COMPONE IL PROGETTO POSA



Le impressioni dei partecipanti



GIANLUCA POZZEBON

Pozzebon
Falegneria

“Esperienza interessante e positiva. Ti fa conoscere le pecche dei vecchi sistemi di posa ma soprattutto ti fa capire cosa eri, chi sei e cosa potresti essere. Cosa davi e cosa puoi dare ai clienti. La consiglio a tutti i colleghi falegnami”.



FULVIO ONGARO

Officine
Ongaro

“Progetto interessante, anche dal punto di vista personale per la preparazione professionale del serramentista. Lo consiglierei”



MASSIMO ROSSATO

Rigato
Infissi

“Progetto interessante, ci ha portato a conoscenza di problematiche che fino a oggi venivano probabilmente sottovalutate. Oggi conosciamo meglio la posa dei serramenti e di conseguenza possiamo soddisfare al meglio le esigenze dei clienti e le loro necessità. Lo consiglierei sicuramente!”



SERGIO ZANIN

Futura
Serramenti

“La mia impressione è ottima! Il corso oltre che essere utile per i nuovi sistemi che si apprendono è stato molto positivo per i risultati che ottenuti nelle prove e ancor di più per averci dato gli strumenti per spiegare tutto questo ai clienti. Dopo il corso per la vendita siamo in grado di dire ai nostri clienti ciò che gli stiamo vendendo. Nonostante siamo in questo settore da molto tempo, non si finisce mai di imparare e questo ci darà una marcia in più.”

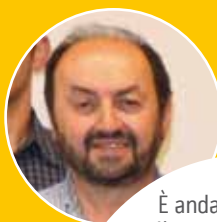

FILIPPA GIUSEPPE

STS di
Filippa Giuseppe & C.

È andato tutto bene e il progetto è molto interessante, anche se so che non è facile farlo entrare nella testa dei clienti, specialmente in questi momenti di crisi. Però questo corso mi ha portato la voglia di essere sempre all'avanguardia. Magari è così che vinceremo la crisi, con le idee nuove e le innovazioni che possiamo imparare.”



PAOLO PIVOTTO

Serramenti
Stefani

“Il laboratorio e i meeting sono stati esaurienti ed interessanti. Questo progetto può aiutarci dal punto di vista dell'immagine aziendale, bisogna poi tradurre i test di cantiere in strumenti commerciali per i privati: questa è la parte più difficile. Con i progettisti invece è più facile vendere quello che abbiamo appreso.”



RENATO GUERRA

Falegneria
Guerra

“Molto interessante, risultati ottimi. Adesso proponiamo il prodotto con una posa certificata e qualificata.”



RINO PESCE

Tecnoinstallazioni
di Pesce Rino & C.

“Finalmente la possibilità di conoscere meglio la posa. Sarebbe importante che il contributo del 65% venisse dato solo a chi realmente sa montare, se no non è giusto nei confronti di chi come noi ha investito. Io compro una finestra con il contributo del 65% in classe A ma poi una volta montata diventa in classe C... non è giusto. Corso valido che consiglio a tutti.”



LORIS SCAPIN

Wtech
Falegneria

“Progetto andato bene, interessante, è servito soprattutto a noi e poi anche ai clienti. Lo consiglierei”.

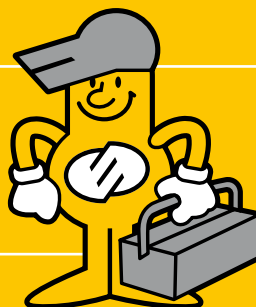

posa
eccellente



**PAOLO
GALLINA**

Interlegno

“Progetto positivo, ci siamo resi conto dei requisiti dei nostri serramenti e siamo rimasti contenti. Lo consiglio agli altri falegnami per potersi rendere conto di cosa hanno in mano. Ma sono onesto: non è facile a livello commerciale farlo capire ai privati. Un pò alla volta spero capiscano che è un valore aggiunto quello che stiamo vendendo loro”.



**MIRKO
GABURRO**

Vega sas di
Gaburro Giuseppe & C.

“Progetto sicuramente interessante, lo consiglieri di certo. Nessuna pecca”



**LORIS
SEMEZZATO**

Posa
è Arte

“Progetto lungimirante e costruttivo. L'importante è continuare con costanza e mirare alla perfezione per la giusta posa. Lo rifarei e lo consiglieri a tutti gli altri serramentisti”.



**FRANCESCO
FURLAN**

Capoia Costruzioni
Generali

“Progetto soddisfacente, per conoscere un nuovo metodo di posa in opera. Abbiamo già fatto diversi progetti con questi metodi di posa. Ci ha aiutato molto anche per la certificazione ISO e SOA. Ci ha dato un punteggio in più.”



**PARIDE
ZAGO**

Falegnameria ZV

“È andato molto bene, abbiamo visto il risultato di posa e l'abbiamo toccato con mano: non avevamo riscontri prima e ora si. Ci ha stupiti la differenza tra il nuovo e il vecchio serramento. La differenza è impressionante. Proprio per trasmettere al cliente questa differenza ora abbiamo un dato reale e calcolato. Il progetto è molto professionale e i tecnici di LegnoLegno molto preparati con strumentazione all'avanguardia e precisa.”



**RICCARDO
FISTAROL**

Dolomites

“Il progetto è stato interessante, le cose si sapevano però ci sono state delle migliorie e abbiamo potuto approfondire le tecniche di posa in cantiere. Lo consiglieri a tutti quelli che hanno a che fare con i serramenti”



**ANTONIO
FACCHIN**

Falegnameria
Murer Sesto

“Progetto interessante, lo consiglieri di certo. I frutti del lavoro devo ancora raccogliermi ma sicuramente arriveranno, adesso ho un arma in più.”



**FRANCESCO
CITTON**

FAIM
di Citton Gianni & C.

“Sicuramente molto interessante, fornisce delle prestazioni certificate che sono utili per la vendita. È anche orgoglio nostro vedere i risultati delle prove. Faccio pubblicità positiva perché noi siamo molto contenti.”



**MARCO
BUOSI**

Falegnameria
Buosi

“Interessante, e costruttivo, sarà poi il tempo che darà le risposte per capire se c'è anche risultato. Lo consiglieri. E soprattutto lo rifarei.”

nuova sede



NUOVA SEDE COLFERT UN GRANDE CAMBIAMENTO GIALLO POSITIVO!

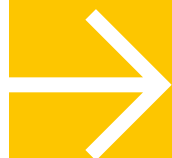
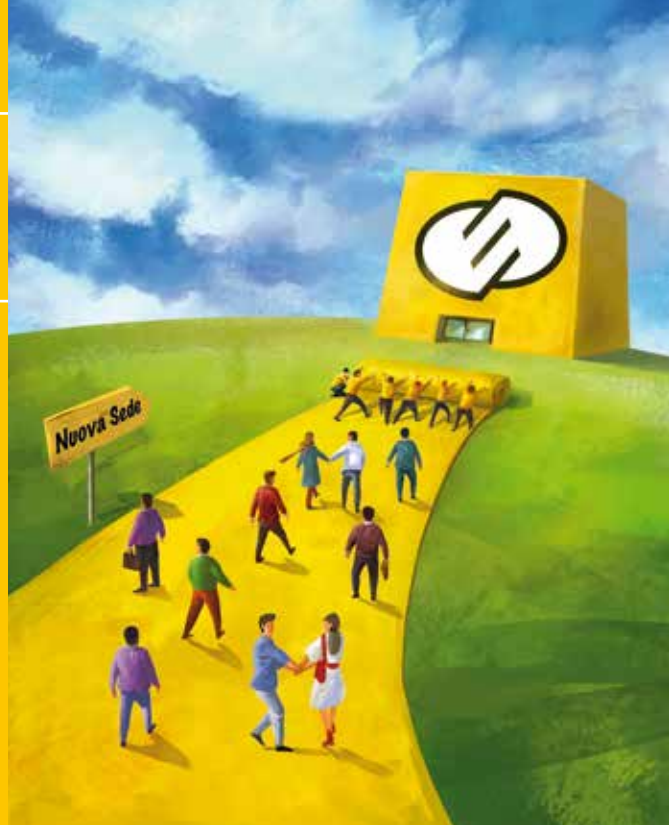

Ci siamo salutati a dicembre augurandovi Buone Feste ed annunciandovi un importante trasformazione in "casa COLFERT": dopo 30 anni di permanenza a Frescada di Preganziol ci accingevamo a cambiare sede, spostandoci in un ampio edificio sito nell'area industriale SPZ tra i Comuni di Casale sul Sile e Mogliano Veneto, a poche centinaia di metri dal casello autostradale di Preganziol.

Una scelta dettata da molteplici aspetti logistici, organizzativi e di spazio necessari alle attività di COLFERT, per i quali la sede di Frescada era diventata sempre meno idonea.

Oggi, a distanza di 6 mesi, siamo lieti di presentarvi la nostra nuova sede e di spiegarvi quali importanti benefici sono scaturiti da questo cambiamento!



nuova sede



IL NUOVO NEGOZIO COLFERT DI MOGLIANO VENETO ARIA DI NOVITA' NELLA CASA DEL SERRAMENTISTA

Sono trascorsi alcuni mesi dal cambio sede di COLFERT che, dopo 28 anni trascorsi a Preganziol, ha trasferito il proprio punto vendita, il magazzino e gli uffici a Mogliano Veneto, in area industriale SPZ su uno spazio complessivo di 6000 mq.

Un cambiamento notevole che ha offerto subito un grande respiro proprio all'area di vendita diretta, funzione aziendale da sempre contraddistinta dalla capacità di offrire un servizio di consulenza professionale, potenziandone l'area espositiva ed offrendo così ad artigiani e privati l'opportunità di toccare con mano, sotto la guida e l'assistenza degli addetti alle vendite, tutto l'assortimento COLFERT in pronta consegna.

Su una **superficie di oltre 600 mq** sono infatti esposti tutti i prodotti trattati da COLFERT, dal corner riservato a porte interne e blindate all'area dedicata alle maniglie, dall'utensileria manuale ed elettrica all'antinfurtiva, dai sistemi di fissaggio all'abbigliamento tecnico, accanto ad un settore attrezzato

con una serie di pannelli espositivi che presentano riportano un campione ed il relativo codice articolo di ciascun prodotto ad alto contenuto tecnico presente a magazzino COLFERT come cerniere, serrature, chiudiporta, defender.

Spazio più ampio anche per il **servizio di duplicazione di chiavi e telecomandi e di masterizzazione dei cilindri**, fiore all'occhiello già presso la vecchia sede ed oggi potenziato grazie alla creazione di un laboratorio su misura che permette di evadere le richieste in tempi ancor più ridotti.

Sono state organizzate in questi mesi **numerose dimostrazioni pratiche** ed iniziative con i fornitori per permettere di toccare con mano i prodotti trattati presso il punto vendita, in particolare per quanto riguarda l'utensileria e gli attrezzi elettrici, particolarmente apprezzati dagli artigiani e dai posatori per la possibilità di scoprire le novità di gamma e di testare dal vivo le performance dei marchi trattati da COLFERT.



IL MAGAZZINO RANDOMIZZATO UN CAOS IN PERFETTO ORDINE

Lo stoccaggio merci di COLFERT cambia logica e look, con oltre 4000 mq di assortimento in pronta consegna.

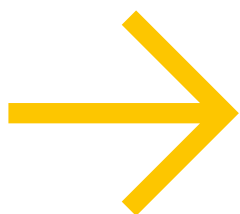

Con l'espressione random si esprime il posizionamento casuale del prodotto, lontano da qualsiasi logica di assegnazione dello spazio a scaffale legata a marchi, a categorie di prodotto o a qualsiasi altro criterio di classificazione; così strutturato il magazzino presenta anzitutto l'importante vantaggio di sfruttare al meglio lo spazio eliminando l'effetto "alveare" e riducendo in modo significativo il tempo di posizionamento della merce a scaffale: naturalmente alle spalle di questo modello di gestione è stato sviluppato un sistema informativo in grado di memorizzare tutte le operazioni del magazzino e le diverse ubicazioni di uno stesso articolo, il cui posizionamento rispecchia il flusso operativo ideale che gli operatori devono seguire nella composizione dell'ordine.

La soluzione scelta da COLFERT consiste in un sistema di stoccaggio con picking manuale seguendo il principio "uomo verso merce": i ripiani di ciascuna scaffalatura sono cinque in modo che l'ultima scatola si trovi all'altezza massima di 180 cm, raggiungibile dall'operatore senza dover ricorrere a scale o carrelli elevatori.

I vantaggi di questo sistema sono non solo la **facilità di stoccaggio**



nuova sede

e prelievo, dato che lo scaffale è studiato per permettere la rapida presa da parte dell'addetto, ma anche un **abbattimento degli errori** impensabile con i metodi tradizionali: la presenza sullo stesso scaffale di articoli totalmente differenti, l'uno accanto all'altro, impedisce infatti errori dovuti alla confusione tra codici simili facenti però riferimento a finiture o misure differenti di uno stesso prodotto, **abbattendo così il numero di resi ed il conseguente disservizio al cliente.**

Il corridoio di servizio parallelo agli scaffali, inoltre, non rappresenta solo una via d'uscita ma anche un'area di manovra per le operazioni di carico e scarico e per lo stoccaggio, in testa ad ogni scaffale, di prodotti ad alta rotazione.

Il beneficio per COLFERT è tangibile sia in termini di miglioramento dei tempi di messa a scaffale dei prodotti, passati da 3 giorni a 24 ore dalla ricezione della merce, sia in termini di assemblaggio degli ordini per il cliente, che ha permesso l'ottimizzazione delle risorse umane riducendo del 90% il ricorso al lavoro straordinario per l'evasione degli ordini.



continua evoluzione



Imparare ad
ascoltare il cliente

THE VOICE OF THE CUSTOMER



L'obiettivo principale di ogni intervista al cliente è quello di capire a cosa egli dà valore. Non si può sostenere un business senza offrire qualcosa per cui il cliente è propenso a pagare, quindi la cosa più logica da fare è DOMANDARE.

Edward F. McQuarrie



tatto con il cliente è di tipo operativo mentre tutto ciò che afferisce all'area della relazione viene spesso delegata alle persone che si occupano di "vendere", ovvero i sales manager. Questo tipo di approccio culturale alla gestione della relazione con il cliente comporta via via un distacco sempre maggiore tra le persone che lavorano all'interno

dell'azienda e i clienti. Il progetto The Voice of the customer, progettato e avviato da COLFERT a marzo 2015 e tutt'ora in corso, risponde proprio alla volontà di avvicinare l'orecchio di tutta l'azienda alle necessità del mercato e si integra perfettamente con la mission di COLFERT che vede nella parola ASCOLTO uno dei tre pilastri di tutto l'agire aziendale.

Creare valore interpretando la voce del cliente

La metodologia *The voice of the customer* prevede la costituzione di un team di progetto multidisciplinare che coinvolge anche persone non abitualmente deputate a curare la relazione con il cliente, ma portatrici di conoscenze e domande da mettere in campo al fine di captare elementi di reale interesse per l'azienda. La finalità del team è di svolgere delle interviste di tipo qualitativo ad un selezionato pool di nominativi di clienti e potenziali clienti secondo linee guida ben precise, con l'obiettivo di

Un buon percorso di miglioramento parte sempre dal guardarsi dentro per poi poter guardare all'esterno. La strada imboccata da COLFERT punta esattamente in questa direzione.



produrre informazioni utili al percorso di crescita COLFERT.

Si tratta di un progetto davvero impegnativo ma anche illuminante. Anzi, è proprio come se COLFERT stesse illuminando una fascia di mercato davanti a sé per analizzarne i dettagli più interessanti.

Il team aziendale, dopo un'intensa fase di progettazione è oggi impegnato nella realizzazione delle interviste, condotte da Elena Camarin, ufficio marketing, e dai value stream leader Enrico, Claudio, Alberto. Si tratta di un momento di contatto tra COLFERT e il mercato molto impegnativo e che ha richiesto grande programmazione e coordinamento. Pur trattandosi di una modalità qualitativa la preparazione, la realizzazione e la raccolta dei risultati del progetto sono resi quanto più scientifici possibili e soprattutto utilizzano strumenti di condivisione "visible" e metodi di lavoro in team che richiedono disciplina, entusiasmo e voglia di arrivare all'obiettivo. Tutte caratteristiche che il team COLFERT ha rafforzato negli anni di lavoro assieme e messo al servizio di questo "guardare oltre".

Il team si ritroverà a fine luglio per la condivisione di quanto raccolto durante le interviste e in seguito condivideremo i risultati del percorso per far circolare idee e spunti di riflessioni: rimanete in ASCOLTO.

Saper ascoltare per migliorare: lean thinking e mercato

Un buon percorso di miglioramento parte sempre dal guardarsi dentro per poi poter guardare all'esterno.

La strada imboccata da COLFERT a giugno 2014 punta esattamente in questa direzione. Dopo un primo importante momento finalizzato ad aumentare la competitività e a creare valore per il cliente, affrontato con un percorso di riorganizzazione interna basato sui principi del Lean Thinking, è arrivato il desiderio e la necessità di guardare oltre, ovvero al mercato.

COLFERT ha scelto di farlo utilizzando un metodo che vede il suo principio fondamentale nell'annullamento della distanza tra azienda e cliente ponendosi in reale ascolto secondo una modalità strutturata e molto accurata. Si tratta della metodologia "The voice of the customer". In molte aziende il con-

SCHERMATURE SOLARI AGEVOLATE

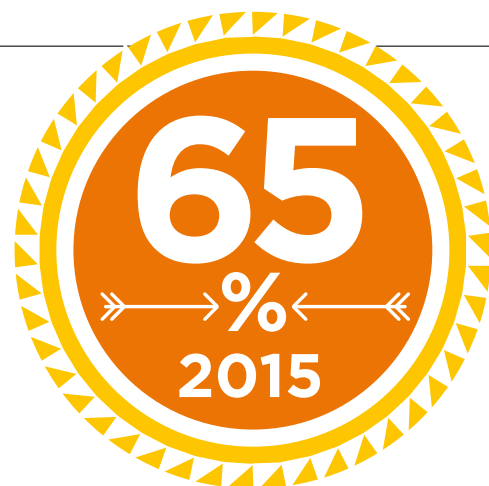

PER TUTTO IL 2015 VIGE LA DETRAZIONE
FISCALE DEL 65% SIA PER SOSTITUZIONE
CHE PER NUOVA INSTALLAZIONE

Finalmente anche le schermature solari beneficiano delle agevolazioni fiscali al 65%: ecco nel dettaglio le modalità per usufruirne e l'elenco dei prodotti che rientrano nell'Ecobonus.

La novità del 2015 nel campo delle schermature solari è sostanzialmente di natura fiscale.

Infatti, fino al 31 dicembre 2015 si potrà approfittare delle agevolazioni fiscali previste dalla legge italiana ed ottenere una **detrazione del 65% sull'installazione di sistemi per la schermatura solare**. Un'occasione imperdibile per impreziosire la propria abitazione con un prodotto che protegge dalla luce e contribuisce a mantenere la temperatura interna ideale beneficiando delle detrazioni "ecobonus" per il risparmio energetico.

Si tratta di un provvedimento che dà nuovo impulso a tutto il settore attribuendo utilità al comparto delle schermature solari che, grazie al clima italiano particolarmente esposto all'irraggiamento solare e ad una rete imprenditoriale forte di una cultura tecnica e professionale come poche al mondo, ha ora un'imperdibile opportunità di crescita.

ENTRIAMO ORA NEL PERCORSO NORMATIVO.

Così si esprime la Legge di Stabilità:

LEGGE DI STABILITÀ 2015 (legge 23 dicembre 2014 nr. 190) nel prorogare al 31 dicembre 2015 la detrazione fiscale del 65% per gli interventi di riqualificazione energetica degli edifici esistenti ha esteso anche alle schermature solari le detrazioni fiscali medesime. Così il testo della legge che ne dà una definizione, certamente sintetica, ma dalla grande efficacia:

"per l'acquisto e la posa in opera delle schermature solari di cui all'allegato M al decreto legislativo 29 dicembre 2006, n. 311, sostenute dal 1° gennaio 2015 al 31 dicembre 2015, fino a un

valore massimo della detrazione di 60.000 euro."

Ora dobbiamo approfondire il Dlgs 311/2006 come ci viene indicato:

Infatti è il testo del DLGS 311/2006 che ci porta ad una definizione delle schermature solari senza equivoci od interpretazioni.

Infatti (...) sono schermature solari i sistemi che, applicati all'esterno di una superficie vetrata trasparente, permettono una modulazione variabile e controllata dei parametri energetici e ottico luminosi in risposta alle sollecitazioni solari.(...)

Ecco così individuati i principi che definiscono cosa E' una schermatura solare e cosa NON E' una schermatura solare. È questa definizione che porta alla redazione nel 2009 di un decreto ministeriale (vedi G. U. 158 del 10.07.2010) che sviluppa, amplia e definisce norme di calcolo ad hoc per le schermature nei loro effetti in combinazione con vetrate, siano le schermature poste esternamente, integrate o interne rispetto alle superfici vetrate.

È bene ricordare che le tende esterne sono sottoposte a marcatura CE obbligatoria sin dal 2006. E' fondamentale infatti rammentare a rivenditori ed installatori così come ai Consumatori quanta importanza abbia la marcatura CE per avere riscontro e conferma della sicurezza dei beni utilizzati.

Marcatura CE è così attestazione della conformità del prodotto ai requisiti essenziali di sicurezza previsti in Europa per quel determinato prodotto.

Quindi la schermatura solare è una tenda o uno schermo mobile così come elencato nelle normative EN 13561 e EN 13659 per tende esterne e chiusure oscuranti, EN 13120 per le tende

teniche da interno, che sia installata in relazione con la superficie vetrata e che la ombreggi.

Per questa loro prestazione possono esprimere un fattore di gtot o Fattore Solare.(*)

(*) gtot = definizione ad uso del consumatore Il gtot è la misurazione fisica della capacità dell'intero sistema serramento+intercapedine+schermo di permettere un guadagno termico rispetto all'irraggiamento diretto dei nostri edifici.

Quali sono questi prodotti? Senza pretesa di esaustività, possiamo elencare:

- Per la EN 13561 le tende da sole, le capottine mobili, le tende a veranda, le tende a rullo, le pergole con schermo in tessuto (anche le pergole con lamelle in alluminio orientabili), le tende per veranda, gli skylight esterni, i wintergarten esterni e le zanzariere.

- Per la EN 13659 possiamo elencare le seguenti chiusure esterne: alla veneziana, le tapparelle, le persiane, i frangisole, le

DEFINIZIONE DI SCHERMATURA SOLARE E SUO CAMPO DI APPLICAZIONE

La schermatura solare È



chiusure tecniche oscuranti in genere.

- Per la EN 13120 i rulli avvolgibili, le veneziane, le plissettate, i sistemi winter garden, gli skylighter, le verticali, ecc.

Tende, schermi e chiusure possono essere modulate nella loro funzione sia da comandi manuali sia da dispositivi di comando semi automatici e automatici nella loro movimentazione. Catenelle, argani, corde, motori, aste e cinghie sono tutte soluzioni adatte e detraibili. Sono escluse le tende decorative e tutte le schermature aggettanti con orientamento a nord.

BENEFICIARI E LIMITI

LA DETRAZIONE FISCALE è concessa quando si eseguono interventi che aumentino il livello di efficienza energetica degli edifici esistenti.

In particolare, le detrazioni sono riconosciute se le spese sono state sostenute per l'acquisto e posa di schermature solari, sino ad massimo della detrazione di euro 60.000.

Quindi abbiamo un imponibile di euro 92.307 posa inclusa che sono destinati esclusivamente alle schermature solari e che potranno essere detratti sino ad un massimo di euro 60.000 pari al 65%. La detrazione si svilupperà su 10 anni a rate costanti.

Attenzione alle causali dei bonifici: le Banche hanno già predisposto una modulistica ad hoc.

La causale per la maggior parte degli interventi deve recitare "Bonifico per risparmio energetico L. 296-06 e seguenti", ma è consigliabile verificare sempre con il proprio istituto di credito e/o con il proprio commercialista qua-

le sia la dicitura esatta per l'intervento in essere. Attenersi a quella documentazione evita errori e complicazioni in fase di dichiarazione dei redditi e facilita la fase del pagamento.

Le Detrazioni del 65% possono essere utilizzate da:

- persone fisiche compresi esercenti arti e professioni
- contribuenti che hanno reddito di impresa (persone fisiche; società di persone; società di capitali)
- associazioni fra professionisti
- enti pubblici e privati che non hanno attività commerciale

Per un approfondimento completo ed esaustivo dell'Ecobonus sulle schermature solari si invita a scaricare la Guida dell'Agenzia delle Entrate (01/2015) ed il Vademecum Enea (04/2015).

Inquadra il QRcode con il Tuo smartphone e sfoglia la documentazione ufficiale:



LE SOLUZIONI COLFERT PER LA SCHERMATURA SOLARE



GUARNIZIONE AUTOMATICA SOTTOPORTA A CHIUSURA IDRAULICA RITARDATA.
SI CHIUDE 8 SECONDI DOPO CHE LA PORTA È GIÀ CHIUSA: NIENTE RUMORE, NESSUN ATTRITO.



CCE

CHRONOSEAL

A REVOLUTION IN TIME

www.cce.it

Il settore Prodotto Finito di COLFERT offre molteplici soluzioni per la schermatura solare che rientrano a pieno titolo tra gli interventi detraibili grazie all'ECOBONUS: frangisole e tende tecniche che permettono di regolare l'intensità della luce e del calore tutelando al contempo

la privacy dell'ambiente interno, tettoie a lamelle orientabili ideali per chi possiede un'area verde, un terrazzo o un grande balcone e desidera vivere al coperto e nello stesso tempo all'aperto, pergole retraibili che garantiscono comfort ed estetica moderna a patii e giardini.



speciale

25 - 26 - 27 SETTEMBRE 2015 SI AVVICINA **COLFERT**expo, LA FIERA PER IL SERRAMENTISTA

Idee e strumenti per qualificare il serramento

È in arrivo la 7ª edizione di COLFERTexpo, la manifestazione dedicata ai professionisti del serramento del Nord Est: dal 25 al 27 settembre torna infatti l'appuntamento biennale con COLFERTexpo, la fiera per il serramentista dal format snello e dal forte taglio tecnico, che rappresenta da 12 anni un evento di riferimento per i serramentisti del Nord Italia, proponendo e sintetizzando in una fiera a misura d'uomo tutta l'innovazione del settore, grazie ad una rosa di **100 aziende produttrici di ferramenta ed accessori per infissi** provenienti non solo dall'Italia, ma anche da Austria, Germania, Belgio e Danimarca.

La fiera si svolge a Spresiano, nel cuore della marca Trevigiana, e si pone fin dalla sua nascita l'obiettivo di creare un'occasione di contatto e dialogo tra i produttori di ferramenta ed accessori da un lato ed i serramentisti, gli showroom, gli installatori, i progettisti e gli architetti dall'altro.

Un evento dagli standard qualitativi tra i più elevati, dove verrà dato ampio risalto al meglio della produzione di accessori, ferramenta specializzata, utensileria, macchine operatrici e sistemi di fissaggio dedicati alla produzione ed alla posa degli infissi; anche quest'anno inoltre

COLFERTexpo ospiterà accanto alle novità dei propri fornitori un'ampia **sezione dedicata ai produttori di infissi**, i quali avranno l'occasione di presentare ad altri serramentisti, studi tecnici, imprese edili e showroom i propri prodotti e le ultime novità dedicate alla domotica ed alla riqualificazione energetica.

Nuova linfa anche alla **formazione tecnica**: COLFERTexpo 2015 infatti sarà il palcoscenico per uno degli appuntamenti più attesi la presentazione dei risultati del "Progetto posa eccellente" iniziato nel 2014 sotto la Guida del Laboratorio Legnolegno e patrocinato dall'Agenzia CasaClima di Bolzano. Nel corso del suo sviluppo sono stati raccolti e confrontati i dati di laboratorio e quelli reali di cantiere sulle prestazioni degli infissi in opera delle 20 aziende aderenti al progetto.

Una sfida importante che ha permesso di verificare l'effettivo grado di prestazione dei serramenti.

Nel sito www.colfertexpo.it costantemente aggiornato con le novità degli espositori e le iniziative promozionali, è possibile effettuare la pre-registrazione online all'evento e scaricare il proprio biglietto gratuito per l'ingresso a COLFERTexpo.

Istruzioni di registrazione
a COLFERTexpo 2015



Collegati a
www.colfertexpo.it



Clicca sul pulsante
CLICCA QUI per
iscriverti



Compila il modulo
con tutti i tuoi dati
e clicca invio



Stampa il pdf con il
tuo codice a barre
personalizzato e
portalo con te: ti
permetterà d'accedere
subito evitando code e
attese di registrazione!



Inserto
staccabile

COLFERT *expo* 2015

Idee e strumenti
per qualificare
il serramento

25/27 settembre 2015
TREVISO

www.colfert.com
www.colfertexpo.it



COLFERT

Creare Soluzioni Eccellenti
Ascolto Progetto Risolvo

COLFERTexpo2015

10 buoni motivi per esserci



oltre **3.000 metri** quadrati di area espositiva, situata alle porte di Treviso e facilmente raggiungibile



100 aziende espositrici presenti alle ultime edizioni



oltre **3.500 visitatori attesi** da Veneto, Friuli Venezia Giulia, Trentino Alto Adige, Emilia Romagna e Lombardia



servizio bar gratuito durante l'intera giornata



visibilità mediatica dalla presenza delle principali riviste di settore



ricca agenda formativa

che comprende il convegno di chiusura della prima edizione del progetto "Posa Eccellente", con il coinvolgimento dei professionisti iscritti agli albi degli architetti, dei geometri e dei periti



portale dedicato il sito www.colfertexpo.it, dedicato alle novità degli espositori ed agli eventi della prossima edizione della manifestazione



newsletter settimanale

dedicata agli espositori ed alle novità presenti all'evento



intensa attività promozionale Possibilità di cogliere le vantaggiose "promo fiera" degli espositori presentate dalla forza vendita in tutta la fase pre-fiera e durante l'evento.



esperienza consolidata

di 6 edizioni curate dall'organizzatore con il supporto di partner tecnici altamente qualificati

COLFERTexpo2013



3.000 metri quadri allestiti



1.300 partite IVA presenti



3.300 visitatori (+ 10% visitatori totali rispetto all'edizione 2011)



70 delegazioni straniere provenienti da Austria, Croazia, Slovenia



95 espositori totali



16 stand dedicati al serramento



15 convegni

Dicono di **COLFERT**expo



Vi porgo le mie congratulazioni personali per lo splendido lavoro svolto. So quanto sia difficile organizzare una fiera ed è stato tutto impeccabile. Siamo rimasti molto contenti del pressing fatto anticipatamente la Fiera, infatti tutti i clienti erano già preparati sui nostri prodotti e moltissimi sono stati portati al nostro stand dai ragazzi COLFERT durante la manifestazione. Bravi, successo meritato!

> **Chiara Visintin, Responsabile Comunicazione**

EDILGREEN

Siamo a ringraziarVi per la possibilità che ci avete dato di partecipare a COLFERTexpo. Ci complimentiamo per l'ottima riuscita dell'evento, resa possibile grazie alla perfetta organizzazione.

> **Vanni Padovan, amministratore**

EUGANEA PANNELLI

> **Nadia Frigo, responsabile commerciale**

SELLER

Inanzitutto complimenti sinceri per l'ottima organizzazione tipica della popolazione di Treviso e territori limitrofi: una caratteristica nel DNA di tutta la Vostra popolazione, c'è da imparare e prendere spunti.

Il meeting è stato gestito veramente bene sotto tutti gli aspetti, bravi!

> **Roberto Pettorelli, responsabile commerciale multistrati**

CORA' DOMENICO E FIGLI

Per noi è stato un piacere essere dei Vostri. Non ci era mai capitato di partecipare ad un Expo così importante e ben organizzato. Complimenti!

> **Fausto Reggiani**

KRINO

Complimenti per l'iniziativa e per la Vostra ineccepibile organizzazione che ha reso possibile il confronto e i relativi approfondimenti con i serramentisti del Triveneto.

Gaetano Contento, Marketing Manager

MASTER

Vi ringrazio per averci dato la possibilità di esporre i nostri prodotti al COLFERTexpo, e mi congratulo con voi per l'organizzazione.

> **Diego Rigato, amministratore**

RIGATO INFISSI

Per quanto riguarda la fiera devo ringraziare te e tutto lo staff COLFERT per l'organizzazione, devo dire che è stata un'esperienza davvero positiva.

> **Riccardo Longato, amministratore**

SERRAMENTI LONGATO

La fiera mi è sembrata molto professionale e curata in ogni dettaglio organizzativo, sforzi premiati da una affluenza di pubblico davvero notevole. Era la prima volta che partecipavo e sono rimasto colpito dall'entusiasmo e dall'organizzazione perfetta.

> **Mauro Pescatore, sviluppo tecnico**

SIEGENIA

È un vero piacere collaborare con voi ed essere parte di voi durante la manifestazione COLFERTexpo che anno dopo anno diventa sempre più importante e interessante.

Edi Nicoli, responsabile commerciale

FAC

A nome della CAME e del suo staff marketing impegnato nell'evento COLFERTexpo 2013 ringrazio il gruppo COLFERT per aver creduto a pieno nella nostra partecipazione nonché per la collaborazione dimostrata in tutte le fasi della fiera. E' stata per noi un'occasione speciale per instaurare nuovi rapporti con il mondo dei serramentisti all'interno di un evento importante non solo nell'ambito trevigiano, dove siamo rappresentanti di una grandissima realtà produttiva, ma anche nel Triveneto.

I risultati generali, raccolti nel due giornate di evento, sono la testimonianza di quanto l'organizzazione COLFERT e il rapporto con CAME siano stati fruttuosi.

> **Luca Zanatta, Exhibition Manager**

CAME

È essere presente a questo evento non ha fatto che accrescere la mia ammirazione, sincera, per la vostra azienda, che potrebbe essere una "semplice" rivendita di materiali per serramentisti invece è "La" COLFERT, realmente riconosciuta e stimata per professionalità e qualità.

Osservare tutti voi tenacemente all'opera per l'ottima riuscita dell'evento è quanto mai d'esempio.

> **Patrizia Buzzi, consulente gestionale**

LEVIA

Profilo professionale dei visitatori di **COLFERT**expo



produttori serramenti
rivenditori – commerciali infissi
installatori – posatori

62% imprese di costruzione
16% progettisti - professionisti (*)
8% (*) architetti, geometri, ingegneri, periti ind.

7%

7%



Alluminio e ferro

Anta ribalta / cerniere / catenacci e puntali / chiusure di sicurezza / cilindri / defender / chiudiporta / guarnizioni / tappi ed accessori / parafreddo e spazzolini / sistemi scorrevoli / spessori per vetro e accessori / pannelli / serrature / binari e ruote per cancelli / battenti d'arresto / rulli e piastre guidacancelli / cardini per ferro / cremagliere / squadrette e giunzioni.

Legno e PVC

Anta ribalta / bandelle / cardini e spine cerniere / catenacci e spranghe / cilindri / ferma-persiane / guarnizioni per legno e vetro / incontri elettrici / maniglie ed accessori / pannelli per portoncini / parafreddo e spazzolini / serrature, sistemi antipanico / sistemi scorrevoli / soglie e gocciolatoi / spessori / spagnolette.

Prodotti finiti

Casseforti / controtelai / porte automatiche / porte blindate / porte interne / porte taglia-fuoco / oscuranti / pergole / tapparelle / tende frangisole / tende tecniche / tende alla veneziana / tettoie frangisole a lamelle orientabili / zanzariere / monoblocchi / sistemi modulari in acciaio inox.

Antinfortunistica, utensileria e fissaggio

Adesivi / schiume / sigillanti / siliconi / bande autoespandenti / viti / bulloneria / fissaggi, ancoranti chimici / scale e ponteggi / abbigliamento e calzature da lavoro / utensili manuali ed elettrici.

UNICA GAMMA COMPLETA



VITI E ACCESSORI PER SERRAMENTI IN PVC

CON DOPPIA CERTIFICAZIONE



Certificazione di resistenza alla corrosione
in nebbia salina del trattamento Keraplast
fino a 2.000h - Classe 5



Certificazione per il fissaggio di ferramenta
secondo direttiva TBDK e norme EN collegate sia
per le viti autofilettanti che autoperforanti già a
partire da profili di rinforzo di spessore 1,5mm



HECO ITALIA EFG S.R.L.

Sede operativa: via Marze, 30 C
36060 Romano d'Ezzelino (VI)

Sede legale: Via Santa Agnese, 20
36061 Bassano del Grappa (VI)

Telefono 0424-512111 - Fax 0424-512115

E-mail: info@heco.it - http://www.heco.it



DESIGN UNICO, INFINITE POSSIBILITÀ



MUNDUS, accessori per vetro.

Scopri il nuovo design dalle linee pulite, senza fissaggi visibili con ampie possibilità di finiture, colori e materiali.

Installazione veloce, regolazione della porta facilitata, adattabile a differenti spessori di vetro senza bisogno di cambiare le guarnizioni. Compatibile con vetro stratificato grazie alla tenuta sicura offerta dall'innovativo sistema a incollaggio DORMA Clamp & Glue.

DORMA. THE ACCESS.

di Ornella
Nicoletto

gestione del personale



JOBS ACT

LA RIFORMA DEL LAVORO

La riforma del lavoro che contiene proposte per la ripresa dell'economia e dell'occupazione prende il nome dagli American Jobs Act che nel 2011 il presidente Usa Barack Obama presentò al Congresso, contenenti una serie di misure per il lavoro. Si trattava di sgravi fiscali per le piccole e medie imprese e per i lavoratori, con un taglio del 50% delle trattenute sui salari per pensioni e sanità fino alla fine del 2012, riduzioni delle trattenute pagate dai datori di lavoro per altri 65 miliardi di dollari al fine di incoraggiare le assunzioni e altri interventi.

Vediamo che cosa significa per l'Italia il Jobs Act del Governo Renzi.

NUOVO CONTRATTO A TEMPO INDETERMINATO A TUTELE CRESCENTI

Tutti i nuovi dipendenti di un'azienda saranno assunti con il contratto a tempo indeterminato a tutele crescenti, tutele che cioè cresceranno in relazione all'anzianità di servizio.

La differenza principale rispetto all'attuale contratto a tempo indeterminato è che cambieranno le regole in caso di licenziamento che diventerà molto più semplice nelle aziende con più di 15 dipendenti, dove ci sarà anche uno sconto sul costo del lavoro fino a € 8.060 all'anno per tre anni.

MANSIONI FLESSIBILI

L'azienda potrà cambiare unilateralmente le **mansioni** del dipendente in caso di riorganizzazione o ristrutturazione dell'impresa. Si potrà scendere fino ad un livello sotto il precedente inquadramento mantenendo però il trattamento economico invariato, tranne

per voci legate ad istituti che non fanno parte delle nuove mansioni.

LICENZIAMENTI

In questo caso, il cambiamento è forte. Per il giovane assunto con il contratto a tutele crescenti il **diritto di reintegro** nel posto di lavoro resta solo nel caso di licenziamenti discriminatori o quando, nel caso di licenziamento disciplinare, il lavoratore dimostri al giudice che il motivo addotto dall'azienda sia insussistente. In tutti gli altri casi, cioè nei licenziamenti economici e in quelli disciplinari comunque motivati, il lavoratore avrà diritto solo a un **indennizzo economico** pari a due mensilità di stipendio per ogni anno di servizio. Il minimo non potrà mai scendere sotto le 4 mensilità e al massimo non potrà superare le 24. Prima di andare dal giudice il lavoratore potrà tentare la conciliazione. In caso di accordo, l'indennizzo (da 2 a 18 mensilità) è esente da tasse, per incoraggiare questa via.

LICENZIAMENTO COLLETTIVO

Si configura quando l'azienda licenzia, per motivi economici, almeno 5 dipendenti nell'arco di quattro mesi. In questo caso ci sarà un trattamento differente se nel gruppo di licenziati ci saranno assunti col vecchio contratto a tempo indeterminato e lavoratori con contratto a tutele crescenti.

Se infatti il giudice conclude che il licenziamento è illegittimo, per i primi disporrà il reintegro mentre per i secondi l'indennizzo. L'illegittimità potrebbe derivare anche dal non aver seguito i **criteri di precedenza** (carichi familiari, eventuali disabilità, ecc.) di cui bisogna tener conto nella scelta dei lavoratori da licenziare.

AMMORTIZZATORI

Che succede al lavoratore una volta licenziato? La riforma si applica a tutti i lavoratori, vecchi e nuovi, a patto che abbiano 13 mesi di contribuzione in 4 anni e 30 giorni negli ultimi 12 mesi. Dal prossimo primo Maggio i disoccupati avranno diritto alla **Naspi** che sostituisce Aspi e mini Aspi. Si tratta di un assegno pari al 75% della retribuzione media degli ultimi 4 anni con un tetto di € 1.300. L'**indennità** dura 24 mesi, che però scendono a 18 dal 2017 e l'importo, dopo i primi 4 mesi, si riduce del 3% al mese. Il pagamento del sussidio è condizionato alla partecipazione a corsi di formazione e riqualificazione. Finita la Naspi si può aver diritto all'Asdi, un assegno per sei mesi, se non si è trovato un lavoro e si è in condizioni di particolare bisogno.

CONTRATTI

Oltre al contratto a tutele crescenti, restano quasi tutti i contratti che ci sono stati finora: l'apprendistato, il contratto di somministrazione, il contratto a chiamata, il lavoro accessorio, il part-time ed i contratti a termine (senza causale, prorogabili fino a 5 volte e per una durata massima di 36 mesi).

Vengono cancellate solo le associazioni in partecipazione e il job sharing. Dal 2016, inoltre, non ci saranno i falsi contratti di collaborazione a progetto, quelli cioè che nascondono un lavoro subordinato. In questo caso il lavoratore potrà farsi riconoscere dal giudice il diritto di trasformazione in contratto a tutele crescenti. Negli altri casi il contratto di collaborazione sopravviverà. Stessa cosa nel pubblico impiego dove continueranno ad esserci i co.co.co.

LEGGE DI STABILITA' 2015



Il 29 Dicembre 2014 è stata pubblicata la Legge n. 190 del 23 Dicembre 2014 contenente "Disposizioni per la formazione del bilancio annuale e pluriennale dello Stato", ossia Legge di Stabilità 2015, in vigore dal 1° Gennaio 2015. Analizziamo insieme le principali novità.

STABILIZZAZIONE BONUS € 80

Viene reso strutturale il bonus di € 80 adeguandone l'importo su base annua. Il bonus continua ad essere inteso e gestito come un credito da riconoscere in busta paga, in relazione alla durata del periodo di lavoro, subordinatamente alla presenza contestuale di:

- un reddito complessivo non superiore a 26.000 euro
- IRPEF positiva sul reddito da lavoro una volta scomputate le sole detrazioni di lavoro dipendente.

Dal 2015, l'importo annuo del bonus spettante, in funzione del reddito complessivo del contribuente, è determinato secondo le modalità della tabella:

REDDITO ANNUO COMPLESSIVO	BONUS POTENZIALMENTE SPETTANTE
reddito complessivo < 24.000	euro 960
24.000 < reddito complessivo < 26.000	euro 960 x $(26.000 - \text{reddito complessivo}) / 2.000$

Anche nel 2015 il bonus è erogato in via automatica dai sostituti d'imposta al verificarsi delle condizioni richieste.

DEDUZIONE IRAP DEL COSTO DEL LAVORO

Dal periodo d'imposta 2015, è prevista la **deduzione integrale** del costo del lavoro a tempo indeterminato dal valore della produzione IRAP. Infatti, sul valore della produzione IRAP viene riconosciuta l'ulteriore deduzione della differenza tra il costo complessivo per il personale dipendente con contratto a tempo indeterminato e le già previste deduzioni re-

- lative a;
- premio INAIL, cuneo fiscale, contributi previdenziali, apprendisti, disabili, CFL e addetti alla ricerca e sviluppo;
 - indennità di trasferta autotrasportatori e ancora
 - deduzione di € 1.850 per dipendente e
 - deduzione IRAP per incremento della base occupazionale.

L'ulteriore nuova deduzione è applicabile dalle imprese e dai lavoratori autonomi.

BUONI PASTO ELETTRONICI

Dal 1° Luglio 2015 è innalzata da € 5,29 a € 7,00 la soglia di esenzione per i buoni pasto in formato elettronico. Per quelli cartacei, invece, rimane confermata la soglia di esenzione a € 5,29.

TFR IN BUSTA PAGA

È introdotta, in via sperimentale dal 1° Marzo 2015 al 30 Giugno 2018, la possibilità, per il lavoratore dipendente, che abbia un rapporto di lavoro in essere da almeno 6 mesi presso il medesimo datore di lavoro, di richiedere a quest'ultimo la liquidazione mensile del TFR.

La quota di TFR che può essere corrisposta mensilmente in busta paga è quella maturanda di cui all'articolo 2120 C.C., al netto del contributo dello 0,50% lvs, compresa quella eventualmente destinata ad una forma pensionistica complementare.

Per il dipendente si tratta di una facoltà in quanto è libero di decidere in tal senso. Per il datore, invece, nell'ipotesi in cui la predetta facoltà sia esercitata dal lavoratore, l'erogazione mensile del TFR risulta essere un obbligo.

La facoltà di richiedere la liquidazione mensile delle quote maturande di TFR è concessa ai lavoratori dipendenti del settore privato fatta eccezione per i lavoratori domestici e quelli del settore agricolo. Rimangono esclusi i dipendenti del settore pubblico, quelli dipendenti da aziende sottoposte a procedure concorsuali e da aziende dichiarate in crisi di cui all'articolo 4, Legge n. 297/1982 (aziende in crisi occupazionale).

Il lavoratore potrà esercitare la predetta facoltà entro i termini che saranno definiti con specifico DPCM, insieme alle modalità di attuazione della disposizione in esame.

La quota maturanda di TFR liquidata mensilmente al lavoratore costituisce parte integrativa della retribuzione: è assoggettata a tassazione ordinaria mentre non costituisce imponible previdenziale.

ESONERO CONTRIBUTIVO PER LE ASSUNZIONI A TEMPO INDETERMINATO

Al fine di promuovere una stabile occupazione, si introduce un esonero contributivo triennale per le assunzioni con contratto a tempo indeterminato effettuate nel 2015.

Datori di lavoro interessati

Possono beneficiare del nuovo esonero contributivo anche i datori di lavoro del settore privato.

L'esonero contributivo si applica

- alle nuove assunzioni con contratto di lavoro a tempo indeterminato,
- decorrenti dal 1° Gennaio 2015 e con riferimento ai contratti stipulati entro il 31 dicembre 2015.
- Si ritiene che l'assunzione a tempo indeterminato possa essere effettuata sia a tempo pieno che a tempo parziale.

Esclusioni

- L'esonero contributivo non spetta:
- in relazione alle assunzioni effettuate con contratto di apprendistato e di lavoro domestico.

Relativamente ai lavoratori:

- che nei 6 mesi precedenti alla data di assunzione siano risultati occupati a tempo indeterminato presso qualsiasi datore di lavoro;
- per i quali il beneficio sia già stato usufruito in relazione a precedenti assunzioni con contratto a tempo indeterminato;
- con riferimento a dipendenti che nei 3 mesi antecedenti al 1° Gennaio 2015 hanno già in essere con il datore di lavoro un contratto a tempo indeterminato. A tal fine, vanno considerate le società controllate o collegate ai sensi dell'articolo 2359 c.c. o facenti capo, anche per interposta persona, allo stesso soggetto.

Durata del beneficio

L'esonero contributivo spetta per un periodo massimo di 36 mesi.

Misura dell'agevolazione

Il nuovo beneficio consiste nell'esonero dal versamento dei complessivi contributi previdenziali a carico dei datori di lavoro, nel limite massimo di € 8.060 annui.

Cumulabilità

L'esonero contributivo non è cumulabile con altri esoneri/riduzioni delle aliquote di finanziamento previsti da altre disposizioni normative vigenti.

IMPOSTA SOSTITUTIVA SU RIVALUTAZIONE DEL TFR

Viene disposto l'aumento dall'11% al 17% dell'aliquota dell'imposta sostitutiva sulle rivalutazioni del TFR.

L'aumento in oggetto si applica alle rivalutazioni decorrenti dal 1° gennaio 2015. Pertanto, il saldo dell'imposta sostitutiva calcolato sulle rivalutazioni maturate nel 2014, in scadenza il prossimo 16 febbraio 2015, sarà calcolato applicando l'aliquota dell'11%.

LAVORATORI FRONTALIERI

Dal 1° gennaio 2015, viene innalzato da € 6.700 a € 7.500 l'importo di esenzione dall'IRPEF per i redditi di lavoro conseguiti dai soggetti residenti in Italia che prestano attività lavorativa, in via continuativa e come oggetto esclusivo del rapporto, all'estero in zone di frontiera o in altri Paesi limitrofi al territorio nazionale.

RIFINANZIAMENTO AGEVOLAZIONI PICCOLA MOBILITA'

Sono stanziati oltre 35 milioni di Euro per il finanziamento degli sgravi contributivi a favore dei datori di lavoro che hanno assunto, fino al 31 Dicembre 2012, lavoratori iscritti nelle liste della cosiddetta piccola mobilità. Dopo ben due anni di incertezza, si giunge, dunque, alla soluzione del problema della piccola mobilità originatosi nel 2013 a seguito del mancato stanziamento delle risorse destinate al finanziamento delle relative agevolazioni contributive. La Legge di Stabilità per il 2015, infatti, provvede,

- da un lato, a "sanare" il comportamento di quei datori che nei primi mesi del 2013 (gennaio e febbraio) avevano, comunque, usufruito delle agevolazioni contributive in parola per i lavoratori assunti entro il 31 dicembre 2012 e,
- dall'altro, estende la possibilità di fruire, in relazione alle predette assunzioni, delle agevolazioni sopra indicate fino alla loro "naturale scadenza" e, dunque, per complessivi
 1. 18 mesi, in caso di assunzione a tempo indeterminato (avvenuta entro il 31 dicembre 2012);
 2. 12 mesi (compresa l'eventuale proroga, comunque, avvenuta entro il 31 dicembre 2012), in caso di assunzione a tempo determinato. La trasformazione a tempo indeterminato (entro il 31 dicembre 2012) del rapporto di lavoro, precedentemente costituito a termine, consente al datore di lavoro di versare la contribuzione a proprio carico nella misura prevista per gli apprendisti (10%), per ulteriori 12 mesi, successivi al rapporto a tempo determinato.

RIMBORSI 730 SUPERIORI A €4.000 – COMMA 726

È stato fissato un termine per il rimborso da parte dell'Agenzia delle Entrate del credito IRPEF superiore a € 4.000 risultante dal Mod. 730 in presenza di detrazioni per carichi di famiglia e/o eccedenze derivanti dalla precedente dichiarazione.

In particolare il rimborso dovrà essere effettuato "non oltre il settimo mese successivo alla scadenza dei termini previsti per la trasmissione della dichiarazione ... ovvero alla data della trasmissione della dichiarazione, ove questa sia successiva alla scadenza di detti termini", ossia entro il 28.2.



*Un ulteriore passo nel percorso di
trasparenza con il mercato*

COLFERT HA OTTENUTO IL RATING DI LEGALITÀ

Negli ultimi anni, a causa della crisi economica che ha colpito il sistema economico globale, il termine "rating" è entrato a far parte del nostro vocabolario quotidiano. Siamo soliti associare tale concetto alle note "agenzie di rating", delle quali le più conosciute e influenti sono la Standard & Poor's, Moody's e Fitch.

Con tale concetto si intende un giudizio che viene espresso da un soggetto esterno e indipendente, l'agenzia di rating, sulle capacità di una società di pagare o meno i propri debiti. L'agenzia di rating valuta la solvibilità di un soggetto emittente obbligazioni; in altri termini attribuisce un giudizio circa la capacità della stessa di generare le risorse necessarie a far fronte agli impegni presi nei confronti dei creditori.

IL RATING DI LEGALITÀ'

In Italia, è presente il Rating di legalità, lo strumento con cui l'Autorità Garante della Concorrenza e del Mercato attribuisce un

giudizio di merito, che viene espresso in un punteggio, da una a tre "stelline", alle imprese virtuose che hanno un fatturato superiore ai due milioni di euro annui e rispettano una serie di requisiti giuridici e "qualitativi". COLFERT è stata tra le prime aziende in Italia e le primissime nel Veneto ad ottenere questo importante riconoscimento che suggella un percorso, iniziato diversi anni fa e in continuo sviluppo, finalizzato a porsi nei confronti del mercato e dei propri stakeholder (interni ed esterni) in un'ottica di piena trasparenza, in coerenza con uno dei suoi principali valori aziendali.

Obiettivi

Il rating oltre ad avere effetti positivi dal punto di vista dell'affidabilità, rispettabilità e credibilità delle imprese

sul mercato, viene preso in considerazione in sede di finanziamenti da parte delle pubbliche amministrazioni, nonché in sede di accesso al credito bancario, secondo le modalità stabilite dal decreto del Ministero dell'Economia e delle Finanze e del Ministero dello

Sviluppo Economico del 20 febbraio 2014, n. 57, entrato in vigore l'8 aprile 2014.

Il procedimento di attribuzione

Il procedimento per il rilascio del rating:

- è ad istanza di parte
- ha inizio con la presentazione della domanda di rating redatta mediante compilazione del formulario pubblicato sul sito www.agcm.it.
- si basa sull'autocertificazione dei requisiti prescritti per non aggravare le imprese di troppi oneri. In caso di di-

Procedimento	Sede_legale	Codice_fiscale	Società	Data	Esito	Rating	DataScadenza	DataRevoca	DataSospensione
RT339	PREGANZIOL - TV	00401460266	COLFERT S.P.A.	04/12/2014	Rating Attribuito	★+	04/12/2016		

chiarazioni false e mendaci si applicano le sanzioni penali previste dal d.P.R. n. 445/2000.

Criteri di assegnazione di una "stelletta":

Per ottenere il punteggio minimo l'azienda dovrà dichiarare che l'imprenditore e gli altri soggetti rilevanti ai fini del rating (direttore tecnico, direttore generale, rappresentante legale, amministratori, soci) non sono destinatari di misure di prevenzione e/o cautelari, sentenze/decreti penali di condanna, sentenze di patteggiamento per reati tributari ex d.lgs. 74/2000, per reati ex d.lgs. n. 231/2001. Per i reati di mafia, oltre a non avere subito condanne, non deve essere stata iniziata azione penale ai sensi dell'art. 405 c.p.p., né l'impresa dovrà essere destinataria di comunicazioni o informazioni antimafia interdittive in corso di validità. Nei confronti dell'impresa, inoltre non dovrà essere stato disposto il commissariamento in base al d.l. n.90/2014 successivamente convertito in legge. L'impresa stessa non deve essere destinataria di sentenze di condanna né di misure cautelari per gli illeciti amministrativi dipendenti dai reati di cui al citato d.lgs. n. 231/2001.

L'impresa non dovrà inoltre, nel biennio precedente la richiesta di rating, essere stata condannata per illeciti antitrust gravi o per violazioni del codice del consumo, per mancato rispetto delle norme a tutela della salute e della sicurezza nei luoghi di lavoro, per violazioni degli obblighi retributivi, contributivi, assicurativi e fiscali nei confronti dei propri dipendenti e collaboratori. Non dovrà inoltre avere subito accertamenti di un maggior reddito imponibile rispetto a quello dichiarato, né avere ricevuto provvedimenti di revoca di finanziamenti pubblici per i quali non abbia assolto gli obblighi

di restituzione e non essere destinataria di provvedimenti di accertamento del mancato pagamento di imposte e tasse. Dovrà inoltre dichiarare di non essere destinataria di provvedimenti sanzionatori dell'ANAC di natura pecuniaria e/o interdittiva e che non sussistono annotazioni nel Casellario informatico delle imprese di cui all'art. 8 del D.P.R. n. 207/2010 che implichi preclusioni alla stipula di contratti con la Pubblica amministrazione o alla partecipazione a procedure di gara o di affidamento di contratti pubblici di lavori, servizi o forniture.

L'impresa dovrà inoltre dichiarare di effettuare pagamenti e transazioni finanziarie di ammontare superiore alla soglia di mille euro esclusivamente con strumenti di pagamento tracciabili.

Criteri di assegnazione per due o tre "stellette"

Per ottenere un punteggio più alto, il Regolamento indica altri sei requisiti: due "stellette" se ne vengono rispettati la metà, tre "stellette" se vengono rispettati tutti.

- rispettare i contenuti del Protocollo di legalità sottoscritto dal Ministero dell'Interno e da Confindustria, delle linee guida che ne costituiscono attuazione, del Protocollo sottoscritto dal Ministero dell'Interno e dalla Lega delle Cooperative, e a livello locale dalle Prefetture e dalle associazioni di categoria;
- utilizzare sistemi di tracciabilità dei pagamenti anche per importi inferiori rispetto a quelli fissati dalla legge;
- adottare una struttura organizzativa che effettui il controllo di conformità delle attività aziendali a disposizioni normative applicabili all'impresa o un modello organizzativo ai sensi del d.lgs. 231/2001;
- adottare processi per garantire for-

me di Corporate Social Responsibility;

- essere iscritte in uno degli elenchi di fornitori, prestatori di servizi ed esecutori di lavori non soggetti a tentativi di infiltrazione mafiosa;
- avere aderito a codici etici di autoregolamentazione adottati dalle associazioni di categoria;
- di aver adottato modelli organizzativi di prevenzione e di contrasto della corruzione.

Sarà valorizzata anche la denuncia, all'autorità giudiziaria o alle forze di polizia, di reati previsti dal Regolamento commessi a danno dell'imprenditore o dei propri familiari e collaboratori, qualora alla denuncia sia seguito l'esercizio dell'azione penale.

Controlli

Per garantire un serio ed efficace controllo e monitoraggio dell'AGCM sul possesso dei requisiti necessari al conseguimento del rating e verificare la veridicità delle dichiarazioni fornite dalle imprese è stato introdotto un meccanismo molto esteso di scambio di informazioni con tutte le amministrazioni pubbliche e, più in particolare, con i Ministeri dell'Interno e della Giustizia e l'ANAC, direttamente coinvolti nella lotta all'illegalità.

Durata del rating

Il rating di legalità ha durata di due anni dal rilascio ed è rinnovabile su richiesta. In caso di perdita di uno dei requisiti base, necessari per ottenere una 'stelletta', l'Autorità dispone la revoca del rating. Se vengono meno i requisiti grazie ai quali l'azienda ha ottenuto un rating più alto l'Antitrust riduce il numero di stellette. L'Autorità manterrà aggiornato sul proprio sito l'elenco delle imprese cui il rating di legalità è stato attribuito, sospeso, revocato, con la relativa decorrenza.



Tettoie a lamelle orientabili Waterproof

Un'unica protezione per il sole e la pioggia.



Waterproof è una speciale tettoia, ideale per ombreggiare e proteggere terrazze, patii, giardini, posti auto con una marcia in più: la versatilità della sua particolare struttura a lamelle frangisole, orientabili con un angolo da 0 a 90°, permette infatti sia di chiuderla completamente, sfruttandone il confortevole ombreggiamento, sia di lasciar filtrare in modo modulabile la luce solare illuminando in modo gradevole gli ambienti sottostanti, sfruttando le diverse possibilità di inclinazione delle lamelle.

La struttura di Waterproof è realizzata interamente in alluminio, che garantisce la durata nel tempo e la mancanza assoluta di interventi di manutenzione consentendo al contempo la finitura della tettoia con ogni genere di verniciatura a polveri, dalle tinte RAL agli effetti legno.

www.tettoiawaterproof.it



da noi succede

FILO DIRETTO CON COLFERT

Da oggi chiama il tuo settore in modo
più rapido • **più** semplice • **più** comodo

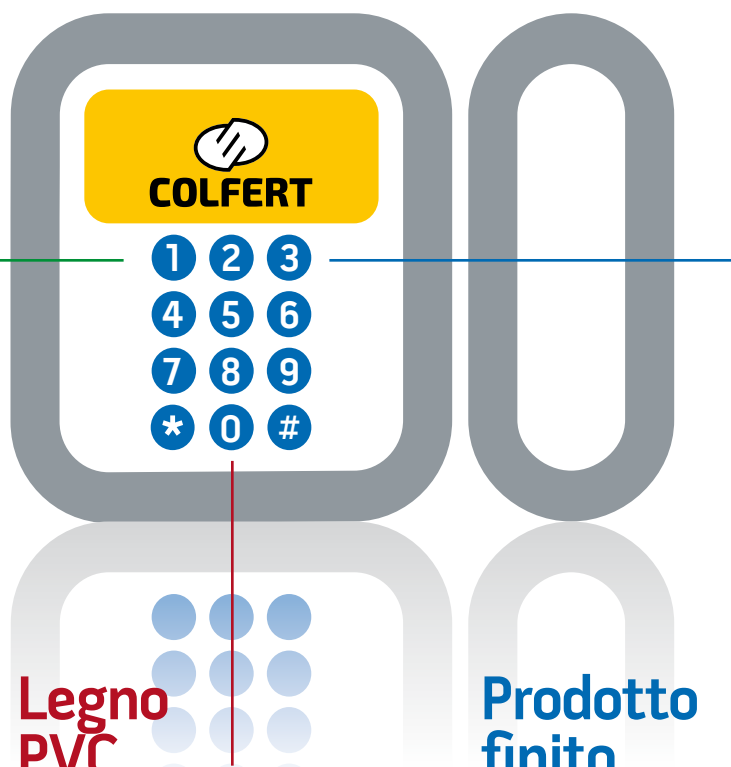

Alluminio Ferro

alluminio.ferro@colfert.com

041.4574520

Nuovo numero diretto

Se ti occupi di

- Serramenti Alluminio
- Serramenti Acciaio
- Carpenteria e Ferro

e necessiti di

- Ferramenta e accessori

Legno PVC

legno.pvc@colfert.com

041.4574530

Nuovo numero diretto

Se ti occupi di

- Serramenti Legno
- Serramenti Pvc
- Commerciale Serramenti
- Contract, Mobili
- Posatori

e necessiti di

- Ferramenta e accessori

Prodotto finito

prodotto.finito@colfert.com

041.4574550

Nuovo numero diretto

Se necessiti di

- Porte interne e blindate,
- Porte automatiche,
- Tettoie
- Controtelai
- Tagliafuoco
- Zanzariere
- Tende tecniche,
- Frangisole
- Tapparelle e cassonetti

CRIPTOLOCKER: il virus che terrorizza il Web

In termini tecnici, Cryptolocker è un ransomware che blocca il funzionamento del computer criptando tutti i dati contenuti nell'hard disk (o nella partizione) infettato.

Per i meno esperti, un ransomware è un tipo di malware che, dopo aver infettato un computer, si propone di criptare i dati o di bloccare il computer della vittima. Il malware poi informa la vittima di un pagamento di un riscatto (in inglese ransom, da qui il nome del malware) per riavere indietro i propri file. Naturalmente, non c'è nulla che garantisca all'utente che pagando il riscatto, il computer o i dati vengano "sbloccati". Al contrario, molto spesso avviene l'opposto: dopo aver pagato il riscatto non avviene nulla. CryptoLocker generalmente si diffonde come allegato di posta elettronica apparentemente lecito e inoffensivo che sembra provenire da istituzioni legittime.

Un file ZIP allegato alla e-mail contiene un file eseguibile con una icona e una estensione pdf, avvalendosi del fatto che i recenti sistemi Windows non mostrano di default le estensioni dei file (un file chiamato nomefile.pdf.exe sarà mostrato come nomefile.pdf nonostante sia un eseguibile). Alcune varianti del malware possono invece contenere il Trojan Zeus, che a sua volta, installa CryptoLocker. Al primo avvio, il software si installa nella cartella Documents and Settings (o "Users", nei sistemi operativi Windows più recenti) con un nome casuale e aggiunge una chiave al registro che lo mette in avvio automatico.

Successivamente tenta di connettersi a uno dei server di comando e controllo; una volta connesso il server genera una chiave RSA a 2048 bit, manda la chiave pubblica al computer infetto. Il server di comando e controllo può essere un proxy locale e passare per altri, rilocandosi spesso in nazioni differenti così da renderne difficile il tracciamento.

Il malware quindi inizia a cifrare i file del disco rigido e delle condivisioni di rete mappate localmente con la chiave pubblica, e salva ogni file cifrato in una chiave di registro. Il processo cifra solo dati con alcune estensioni, tra queste: Microsoft Office, Open document e altri documenti, immagini e file di Autocad. Il software quindi informa l'utente di aver cifrato i file e richiede un pagamento per



decifrare i file.

Il pagamento deve essere eseguito in 72 o 100 ore, o altrimenti la chiave privata viene cancellata definitivamente e "mai nessuno potrà ripristinare i file".

Alcune versioni sono in grado di causare danni non solo ai file locali, ma anche ai file immagazzinati nei driver rimovibili come chiavette USB, hard disk esterni, network per la condivisione di file e alcuni servizi di cloud storage in grado di sincronizzare le cartelle locali con il servizio su cloud.

Anche se CryptoLocker venisse rimosso subito, i file rimangono criptati in un modo che i ricercatori ritengono inviolabile. Molti suggeriscono di non pagare, ma non of-

frono alcun modo per recuperare i file, altri dicono che pagare sia l'unico modo per recuperare i file di cui non si disponga di un backup non compromesso.

L'interfaccia del ransomware fa apparire un orologio con un conto alla rovescia di tre giorni che avvisa gli utenti del tempo a loro disposizione. Allo scadere del tempo, la chiave privata di decifrazione verrà eliminata per sempre e non sarà più possibile recuperare i file crittografati.

Alcune funzionalità incluse negli antivirus di ultima generazione vi potrebbero aiutare, ma alcuni software rimuovono l'infezione dopo che i file sono stati criptati, il che significa che sarebbe impossibile recuperare i dati anche una volta pagato il riscatto.

Tutti i maggiori produttori di Antivirus stanno lavorando per trovare una soluzione sicura, tuttavia ancora nessuno ha trovato una soluzione definitiva.

Si consiglia un attento e giudizioso utilizzo dei programmi di gestione mail, di non aprire in nessun caso allegati di cui non si ha certezza della validità e un backup su periferiche esterne che successivamente vengono escluse da rete locale.



Il vostro pacchetto con il codice di spedizione **63409115** è arrivato al **24 febbraio 2015**. Corriere non ha espresso un pacco per te. Stampare l'etichetta di spedizione e mostrarlo in ufficio postale più vicino per ottenere il pacchetto.

[Scarica etichetta di spedizione](#)

Se il pacco non viene ricevuto entro 30 giorni lavorativi Sda Express ha il diritto di chiedere un risarcimento da voi per esso sta tenendo nella quantità di 7,29 EUR per ogni giorno di conservazione. È possibile trovare le informazioni sulla procedura e le condizioni di pacchi tenendo l'ufficio più vicino.

Tutela della Privacy

Possiamo ottenere informazioni personali dei consumatori (quali il nome, le informazioni di contatto e i dati di pagamento) in relazione a varie attività come, ad esempio, (i) l'uso dei siti Web e delle applicazioni SDA, (ii) le attività di spedizione, ivi compresi la consegna e il ritiro delle spedizioni, (iii) le richieste di tenere traccia delle spedizioni o di rispondere a domande, (iv) gli eventi a cui prendiamo parte e (v) le promozioni e altre offerte. I tipi di informazioni personali che possiamo ottenere comprendono: informazioni di contatto personali e aziendali (quali il nome, la denominazione dell'azienda, l'indirizzo fisico, l'indirizzo di posta elettronica e i numeri di telefono o fax), informazioni per la spedizione (quali (i) le informazioni di contatto per la spedizione come il nome, l'indirizzo fisico, l'indirizzo di posta elettronica e il numero di telefono dello spedizioniere e del destinatario, (ii) la firma come prova della consegna, (iii) il numero di account SDA e (iv) le informazioni forniteci per agevolare l'accesso alle sedi di fornitura dei servizi) e informazioni forniteci in merito al contenuto di alcune spedizioni, ma solo nella misura in cui tale contenuto possa essere ricondotto ad una persona identificabile; informazioni che ci consentono di verificare l'identità di un individuo, nomi, indirizzi di posta elettronica e numeri di telefono di altre persone a cui ci viene richiesto di inviare informazioni; informazioni fornite in risposta ai sondaggi, nome utente, password e altre credenziali usate per accedere ai prodotti e ai servizi SDA. [Clicca qui](#) per cancellarti.

SGE

Società Generale Elettronica

SYSTEM INTEGRATOR

SGE srl

Via Terraglio, 263
31022 Preganziol
Treviso

Tel 0422 490651 r.a.
Fax 0422 490686
E-mail: sge@sgetreviso.it



30 anni di attività

nell'informatica a fianco dei nostri clienti nel Triveneto.

Un'offerta di prodotti/servizi

per infrastrutture hardware, area server, periferiche, soluzioni di stampa.

Un team di professionisti

con competenza, esperienza, risposte chiare e veloci.

Vuoi rinnovare il tuo parco

macchine in tranquillità?

Scegli la locazione operativa: un pacchetto "all inclusive" che ti permette di farlo con costi bassi, garanzia ed assistenza comprese.

Contattaci subito,

siamo a tua disposizione:

- sge@sgetreviso.it
- +39 0422 490651

Saremo lieti di sentirti!



Becker: semplicità di installazione ed estrema efficienza!

Operatori con radioricevitore integrato ed
automatismi **BECKER**.

www.becker-italia.com



BECKER
Insieme è più semplice.



Openday Vicenza la forza delle idee

Anche COLFERT presente al primo appuntamento OPEN DAY Legnolegno del 2015

Si è tenuto a Vicenza il primo evento 2015 della manifestazione dedicata al settore serramento, organizzata da Consorzio Legnolegno in collaborazione con CNA Vicenza e CNA Nazionale, che ha visto la presenza di 510 serramentisti e 147 operatori del settore alle Fiere di Vicenza lo scorso 17 aprile.

Filo conduttore dei convegni di OpenDay sono stati non solo gli obblighi ma anche le opportunità derivanti dalle nuove normative a breve cogenti, le strategie per affrontare il futuro in un periodo non certo facile per i serramenti e per il comparto edilizia in generale. E' comune che le normative e i regolamenti influenzino, talvolta pesantemente, il mercato del serramento e vengano viste, pertanto, come ulteriori oneri sulle spalle delle aziende. Tuttavia, conosciute a fondo e impiegate correttamente, possono rivelarsi anche preziose leve commerciali da spendere sul mercato. Spazio quindi all'approfondimento sull'aggiornamento della norma UNI 10818, che andrà a definire la responsabilità dei diversi operatori che intervengono nell'intero processo di installazione dei serramenti: tema scottante, dato che l'80% dei contenziosi sono legati al tema della posa in opera.

La novità principale della norma riguarderà proprio l'assegnazione delle responsabilità tipicamente assunte dal serramentista, rivenditore e/o installatore, ai diversi soggetti attori del processo di posa.

La seconda normativa in aggiornamento è la UNI 11173 che andrà a definire le prestazioni minime di prodotto in funzione della destinazione d'uso e le prestazioni minime di facciate, portoncini, finestre, portafinestre, porte per la via di fuga. La norma è tipicamente impiegata per la formulazione di contratti e capitolati e per definire il livello minimo accettabile delle prestazioni di serramenti esterni.

La possibilità di differenziarsi sul mercato attraverso l'analisi delle prestazioni del serramento ed il risparmio economico ed energetico, anche in un'ottica di prevenzione del contenzioso, ha attirato i partecipanti al 2° seminario della giornata durante i quali sono stati presentati in anteprima alcuni dei risultati emersi dalle verifiche in cantiere del PROGET-

TO POSA ECCELLENTE, che consentono di individuare le criticità della posa e di attribuire correttamente le responsabilità.

La crisi del settore passa anche per aspetti economico finanziari legati alla mancanza di liquidità, per insolvenze del cliente o gestione non corretta dei flussi di cassa delle aziende. All'interno dei convegni pomeridiani sono state fornite utili indicazioni e case history concreti per gestire al meglio questo fondamentale della vita aziendale e per recuperare i

crediti in casi di insolvenza.

Nell'ampia area dedicata ai partner Legno-Legno, tra cui COLFERT, presente con un proprio stand come main sponsor della manifestazione, i visitatori hanno avuto modo di poter incontrare personalmente esperti, tecnici e fornitori e di ottenere consulenze personalizzate gratuite su argomenti di carattere tecnico e commerciale, nonché di toccare con mano le ultime novità in termini di risparmio energetico e sicurezza.



Comunicare per EVOLVERE

Continua la formazione dei collaboratori COLFERT anche sul piano della comunicazione personale. Attraverso i Corsi di Formazione Personale e Professionale altamente qualificati nel settore della Comunicazione e meccanismi relazionali, i nostri collaboratori migliorano la qualità di comunicazione a tutti i livelli.

Ecco una foto dei nostri nuovi "comunicatori" dopo il corso "Dimensione Vita" di gennaio e febbraio 2015. E la formazione continua con i prossimi 3 collaboratori che parteciperanno ai prossimi corsi. Attendiamo con ansia le vostre foto!



Attractivetour: la testimonianza di COLFERT sul mondo del mobile nelle 3 tappe in triveneto

Anche Unindustria parla di attractive tour nella propria rivista "AREO"

AREO

ARGOMENTI E OPINIONI DI UNINDUSTRIA TREVISO

È stato un progetto impegnativo ma ricco di soddisfazione quello che ci ha visto protagonisti, insieme agli organizzatori di Levia Group, con il ciclo di convegni **AttractiveTour 2014** TeamSystem: "Rivoluzione dei Modelli di Vendita", questo il tema degli incontri che ha ricevuto il riconoscimento anche da Unindustria TV che ha scelto di dare spazio all'intervento nell'ultima edizione della Rivista "AREO". Unindustria Treviso infatti, sensibile ai temi proposti nel Convegno, utili a

dare slancio all'economia delle aziende del territorio, ha ospitato presso la propria sede nella Cittadella delle Istituzioni "Centro Appiani" la tappa trevigiana dell'Evento. Le argomentazioni inerenti il cambiamento verso il mondo digitale come strumento anticrisi per le imprese hanno richiamato molti imprenditori che hanno trovato numerosi spunti e informazioni utili per aprirsi ai nuovi canali di vendita. A decretare l'ottima riuscita la giusta location unita alla professionalità dei relatori, Dott.ssa Barbara Bonaventura e il Dr. Paolo Sordi, e l'intervento dei due testimonial, COLFERT S.p.A. e MIONETTO S.p.A. Viviana Surian, responsabile marketing di COLFERT, ha illustrato alla platea il percorso svolto dalla propria azienda nel definire necessità ed obiettivi da raggiungere attraverso l'implementazione di un'APP dedicata alla forza vendita ed alla clientela, evidenziando i risultati ottenuti grazie allo

sviluppo di soluzioni in grado di snellire le procedure di gestione della vendita tramite il mobile. Stefano Cadamuro, responsabile commerciale di MIONETTO, ha sottolineato le potenzialità di mercato ed i risultati conseguiti dall'azienda vitivinicola grazie al portale e-commerce della divisione COLDEROVE.



FRESE PER PANTOGRAFI PORTATILI



UTENSILI PER ALLUMINIO E MATERIE PLASTICHE



Klein®

S I S T E M I

TRIMATIC 43/0



S E R R A M E N T O

SEGHE CIRCOLARI



L'EVENTO SIEGENIA ANCORA NEI NOSTRI CUORI

Parliamo ancora dell'evento di Siegenia, per il suo 100° compleanno, e questa volta lo facciamo con delle immagini che ricordino quella serata indimenticabile.



MORE DRIVE
THAN EVER



La meravigliosa cena con effetti di luci e colori, curata in ogni dettaglio e atmosfera.



L'orchestra che ha scaldato l'ambiente e movimentato la serata danzante



Gli incredibili spettacoli di animazioni musicali e meravigliose coreografie che hanno accompagnato gli ospiti durante tutta la serata.



Onorati di essere vicini a voi! Ancora una volta, i nostri più sinceri complimenti e auguri.

EASY

Pannelli Sandwich per Pareti Esterne

Carta Siliconata

Polistirene Estruso

Carta Siliconata



Caratteristiche

Lastra di polistirene espanso estruso, adesivizzata e ricoperta da carta siliconata da togliere prima dell'uso. La superficie ha particolari canali per agevolare l'espulsione dell'aria ed evitare la formazione di bolle durante la costruzione del pannello. Taglio facile e pulito eseguibile a mano con l'uso di cutter.

Applicazioni

Ideale per la costruzione di pannelli sandwich da inserire in un telaio perimetrale e per posizione solo verticale.

Prodotti da:



Via Pilastrì, 18 - 36020 Campiglia dei Berici (VI) - Italy
Tel. +39.0444.766052 - +39.0444.766021 - Fax +39.0444.767112
E-mail: info@e-pannelli.com / info@euganeapannelli.it
<http://www.e-pannelli.com> / www.euganeapannelli.it

Tutti i vantaggi di un sistema innovativo



1
90° tra montanti e traversi
come le tradizionali
finestre in legno.



2
50% del tempo di montaggio
del telaio per il
dimezzamento del numero
delle clips necessarie.



3
Clips a scatto di nuova
concezione ed autoposizionanti.
Funzione fermavetro.
Dimensione maggiorata.
A scatto con 5 alette.
Sganciabili.



4
Guarnizione a scomparsa
tra i telaietti.
Nuova soluzione rompigoccia.
Sede per guarnizione di finitura.



Compatibilità



Il sistema SPRINT è
perfettamente compatibile con tutti
i sistemi Legno Alluminio
che prevedono una distanza
di 15 mm tra anta e telaio.
Oltre all'innovativo 90° è prevista
la possibilità dell'assemblaggio
tradizionale a 45°.





a cura di
Daniele Zanato

vetrina delle novità

COLFERT

Isolcassonetto

Impiego

Per isolare i vecchi cassonetti esistenti.

Dati tecnici

Pannelli in EPS massima densità 25 Kg/m³, reazione al fuoco in classe 1. Contenuto della confezione fatta da due pannelli laterali, 1 pannello inferiore, uno superiore ed uno frontale. I pannelli vanno tagliati in base alla misura necessaria e fissati con schiuma a bassa espansione.

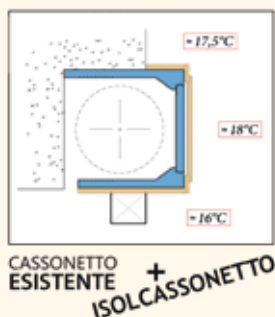

KOBLENZ

Cerniera Kombi

Impiego

Per porte a filo.

Dati tecnici

Cerniera a scomparsa con apertura a 180°. Regolabile su tre assi. Portata Kg. 40 con due cerniere e Kg. 52 con tre cerniere testate su pannello porta con spessore mm. 35 b. 900 x h 2100. Disponibile a nostro magazzino in cromo satinato.

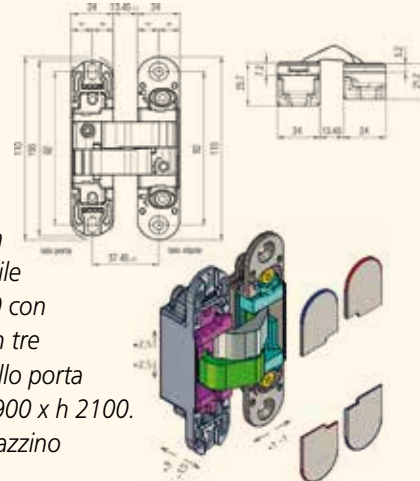

ISEO

Elettroserratura Thesis 2.0

Impiego

Per porte di sicurezza.

Dati tecnici

Si può installare in verticale ed in orizzontale. Entrate da mm. 25-30-35. Catenaccio in acciaio temperato da mm. 14 con corsa da mm. 20. Alimentazione da 8 a 30 V DC. Consumo 1 Ah. Disponibile con e senza quadro da mm. 8. regolabile il tempo di cortesia o meglio il tempo che rimane aperta da 1 a 60 secondi. Disponibile nella versione normalmente chiusa o normalmente aperta in caso di mancanza di alimentazione.



ALUFORM

Mya

Impiego

Porte a filo muro.

Dati tecnici

Kit composto da telaio + porta a filo muro per pareti in muratura o cartongesso di qualsiasi spessore, apertura reversibile e a spingere o a tirare. Serratura magnetica, cerniere invisibile regolabili su tre assi e pannello porta pronto da verniciare. Scegli sola la misura, disponibile a nostro magazzino da cm. 70-80-90 x 210.



MERONI

Ufo



Impiego

Defender fisso per veicoli.

Dati tecnici

Serratura che protegge il vano di carico e i beni interni. Efficace contro i furti. Installazione rapida, facile ed intuitiva.

MASTER PROFILI

Quadra

Impiego

Porta per interni.

Dati tecnici

Porta a battente con tre cerniere anuba, cassa quadra, pannello tamburato, finitura noce natura. Un decorativo innovativo che riproduce il legno noce grezzo protetto con olio naturale. Facile da installare ed economica.



KOBLENZ

New System 0500

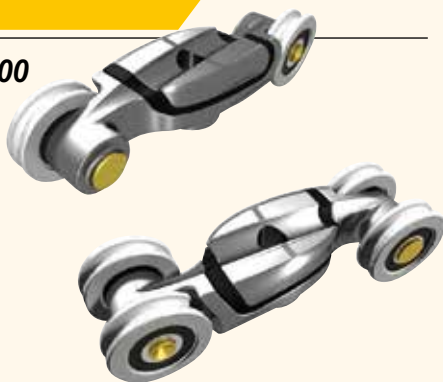

Impiego

Per porte scorrevoli.

Dati tecnici

Nuovo sistema scorrevole per porte da Kg. 50/80/120. Carrello auto-allineante e anti-vibrazione. Staffa del carrello a due entrate, frontale o laterale per il fissaggio del pannello porta, freno regolabile, pattino inferiore regolabile.

FAPIM

Servizio RAL fuori standard



Impiego

Disponibile anche per pezzi sfusi.

Dati tecnici

Servizio di verniciatura a polveri su misura anche per piccole commesse e sfusi, disponibile sia da tabella RAL che inviando direttamente a Fapim le polveri che si desidera utilizzare per la verniciatura degli articoli. Esclusa la gamma opaca.

CCE

Parafreddo e soglia automatica linea CHRONO

Impiego

Per la chiusura ermetica di porte e ingressi.

Dati tecnici

Chronoseal è un sistema a decelerazione oleodinamica brevettata da CCE che chiude ermeticamente la guarnizione qualche secondo dopo che la porta è stata chiusa. Insieme alla soglia Chronofloor si ottiene una chiusura perfetta grazie all'effetto concavo / convesso. Aggiungendo i terminali Chronoair, che garantiscono continuità totale tra telaio e anta, si consegue un sistema di tenuta aria / acqua / vento di altissima efficienza. Chronoseal è disponibile in varie misure, così come la soglia nella finitura argento anodizzato.

CISA

Chiodicancello C1310.01



Impiego

Per cancelli pedonabili.

Dati tecnici

Richiude il cancello in automatico e lo tiene sempre chiuso. Per cancelli fino a 55 Kg. Forza di apertura e chiusura regolabili. Funzione meccanica a molla priva di fluidi. Reversibile.

COLOMBO DESIGN

Pannelli espositivi

Dati tecnici

Due pannelli supportati da una struttura che permette di essere collocato a vostro piacere in un ambiente espositivo. Le maniglie presenti nei pannelli sono tutti modelli disponibili anche a nostro magazzino. Questa soluzione è voluta dalla nostra azienda per poter rispondere con consegne veloci alle vostre richieste e per poter essere un prodotto con un margine giusto nella vendita al vostro cliente. Per ulteriori spiegazioni confrontatevi con il nostro agente.

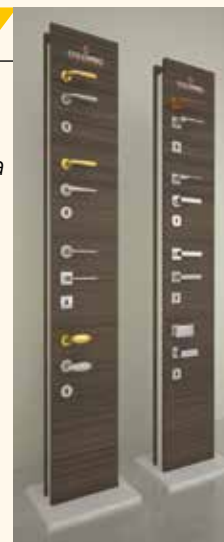

Aperti alla Sicurezza

DESIGN COLLECTION / MONOLITE



Da 30 anni Bauxt è aperta all'innovazione di prodotto, alla ricerca tecnica, all'avanguardia tecnologia e alle tendenze del design: da 30 anni produce esclusivamente porte blindate.

Dalla profonda conoscenza della sicurezza è nata **Monolite**, la prima blindata complanare con cerniere a scomparsa e apertura dell'anta a 180° che oggi raggiunge la **Classe Antieffrazione 5**, il massimo della sicurezza abitativa. **Aperti a nuovi traguardi tecnologici.**

bauxt.com





Toulon: forma lineare e tecnica comprovata

La serie Toulon, in pregiato alluminio resistente alla corrosione, è una novità assoluta che va ad arricchire ulteriormente la linea di prodotti **dura-plus®**. La serie segue la linea di tendenza che predilige forme minimaliste e va incontro alle esigenze di chi è alla ricerca di un design "che dura nel tempo". La gamma propone un'ampia varietà di soluzioni applicative per la porta e la finestra, la porta balcone e l'alzante scorrevole fino alle più avanzate tecniche Secu100®, SecuDuplex e SecuTBT, e, con il nuovo quadro a lunghezza variabile, una maggiore flessibilità di gestione e di montaggio.

